

FRANCISFRANCIS®
ESPRESSO MACHINE

FOR



Y5 MILK

IPERESPRESSO



INSTRUCTION MANUAL - MANUEL D'UTILISATION
MANUAL DE INSTRUCCIONES - MANUALE DI ISTRUZIONI
BEDIENUNGSANLEITUNG - MANUAL DE INSTRUÇÕES
HANDLEIDING - BRUGSANVISNING - ΕΓΧΕΙΡΙΔΙΟ ΟΔΗ-
ΓΙΩΝ ΧΡΗΣΗΣ - РУКОВОДСТВО ПО ЭКСПЛУАТАЦИИ
사용 설명서 - 说明手册 - دليل التعليمات

GENERAL MACHINE OPERATING RULES

Carefully read the instruction manual and warranty limitations.

The appliance must be connected to a properly earthed power socket. The machine must be kept clean by frequently washing the cup holder, the drip tray, the used capsule tray, the water tank and the glass cup holder surface. Any maintenance operation shall be carried out when the machine is off.

IMPORTANT: never immerse the machine or its removable components in water or put it in the dishwasher.

The water in the tank must be replaced regularly. Do not use the coffee machine without water in the tank. **The use of a descaling product especially designed for espresso coffee machines is recommended at least every 2 months as described in the Descaling chapter.**

TECHNICAL SPECIFICATIONS

Machine material: Aluminium and tempered glass

Heat exchanger material: Stainless Steel

Water tank: 0.9 litres /30oz.

Milk tank: 0.5 litres/ 16.9oz.

Used capsule tray capacity: 10 capsules

Pumps: coffee 19 bar - milk 2.5 bar

Weight: 5 kg /176oz.

Voltage: 220-240 V , 50/60 Hz (EU); 120 V, 60 Hz (USA)

Power: 1,200 W (EU-USA) - With "Power Save" function

Size (W x D x H) : 215 x 285 x 245 (mm) / 8.5 x 11.2 x 9.6 (inch)

The manufacturer reserves the right to make changes or improvements without prior notice.

DISCOVER AND BUY ILLY IPERESPRESSO CAPSULES AT WWW.SHOP.ILLY.COM OR AT OUR FINEST RETAILERS.

RÈGLES GÉNÉRALES POUR L'UTILISATION DE LA MACHINE

Lire attentivement le mode d'emploi et les limitations de garantie.

La machine doit être branchée à une prise de courant régulière équipée d'une mise à la terre. Maintenir la machine propre en lavant fréquemment le plateau repose tasses, le bac d'égouttement, le bac de collecte des capsules usagées, le réservoir à eau et le plateau repose tasses en verre. L'entretien doit être effectué lorsque la machine est éteinte.

IMPORTANT : *ne jamais immerger la machine ou ses composants amovibles dans l'eau ni l'introduire au lave-vaisselle.*

*L'eau contenue dans le réservoir doit être changée régulièrement. Ne pas utiliser la machine s'il n'y a pas d'eau dans le réservoir. **Il est conseillé d'utiliser au moins tous les 2 mois un produit pour l'enlèvement du calcaire formulé spécifiquement pour les machines à café expresso selon les indications décrites au chapitre détartrage.***

DONNÉES TECHNIQUES

Matériau de la machine : Aluminium et verre trempé

Matériau échangeur thermique : Acier inox

Réservoir à eau : 0,9 litres

Réservoir à lait : 0,5 litres

Capacité du bac de collecte des capsules usagées : 10 capsules

Pompes : café 19 bars - lait 2,5 bars

Poids : 5 kg

Voltage : 220-240 V , 50 / 60 Hz (EU) ; 120 V, 60 Hz (USA)

Puissance : 1.200 W (EU-USA) - Avec option « Power Save »

Dimensions (L x P x H) (mm) : 215 x 285 x 245

Le producteur se réserve le droit d'apporter des modifications ou des améliorations sans aucun préavis.

DÉCOUVREZ ET ACHETEZ LES CAPSULES ILLY IPERESPRESSO SUR SHOP.ILLY.COM OU AUPRÈS DE NOS REVENDEURS IPERESPRESSO.

CONTENTS

■ GENERAL MACHINE OPERATING RULES	2	■ ADJUSTING CAPPUCCINO QUANTITY	24
■ TECHNICAL SPECIFICATIONS	2	■ PREPARING LATTE MACCHIATO	25
■ MACHINE PARTS.....	4	■ ADJUSTING LATTE MACCHIATO QUANTITY	27
■ DISHWASHER SUITABILITY	5	■ PREPARING HOT FOAMED MILK.....	28
■ IMPORTANT WARNINGS	6	■ ADJUSTING HOT FOAMED MILK QUANTITY	29
■ INSTALLATION AND START-UP OF THE MACHINE.....	12	■ DISPENSING HOT WATER	30
■ CAPSULES RANGE.....	14	■ ADJUSTING DISPENSED HOT WATER QUANTITY	30
■ PREPARING ESPRESSO.....	15	■ CLEANING AND MAINTENANCE.....	31
■ RECOMMENDATIONS	16	■ DESCALING	34
■ PREPARING BREWED COFFEE	16	■ WARRANTY LIMITATIONS.....	37
■ RECOMMENDATIONS	17	■ WARNINGS - MACHINE STATUS	38
■ PROGRAMMING YOUR CUSTOM VOLUME/QUANTITY SETTING	19	■ PROBLEM - CAUSE - SOLUTION	40
■ USING THE MILK TANK AND THE MILK DISPENSING SPOUT.....	20	■ RESTORING THE FACTORY SETTINGS	44
■ PREPARING CAPPUCCINO	22	■ DISPOSAL	44

SOMMAIRE

■ RÈGLES GÉNÉRALES POUR L'UTILISATION DE LA MACHINE.....	2	■ RÉGLAGE DE LA QUANTITÉ DE CAPPUCCINO.....	24
■ DONNÉES TECHNIQUES	2	■ PRÉPARATION DU LATTE MACCHIATO	25
■ PARTIES DE LA MACHINE.....	4	■ RÉGLAGE DE LA QUANTITÉ DE LATTE MACCHIATO	27
■ POSSIBILITÉ DE LAVAGE AU LAVE-VAISSELLE	5	■ PRÉPARATION DU LAIT CHAUD MOUSSEUX.....	28
■ MESURES IMPORTANTES DE SÉCURITÉ.....	6	■ RÉGLAGE DE LA QUANTITÉ DE LAIT CHAUD MOUSSEUX	29
■ INSTALLATION ET MISE EN MARCHÉ DE LA MACHINE.....	12	■ DISTRIBUTION D'EAU CHAUDE.....	30
■ VARIÉTÉ CAPSULES	14	■ RÉGLAGE DE LA QUANTITÉ D'EAU CHAUDE DISTRIBUÉE	30
■ PRÉPARATION DE L'ESPRESSO	15	■ NETTOYAGE ET ENTRETIEN	31
■ RECOMMANDATIONS	16	■ DÉTARTRAGE.....	34
■ PRÉPARATION DU CAFÉ FILTRE.....	17	■ LIMITATIONS DE LA GARANTIE	37
■ RECOMMANDATIONS	18	■ SIGNALISATIONS - ÉTAT DE LA MACHINE	38
■ RÉGLAGE DE LA QUANTITÉ DE CAFÉ DANS LA TASSE.....	19	■ PROBLÈME - CAUSE - SOLUTION.....	42
■ UTILISATION DU RÉSERVOIR ET DE LA BUSE DE DISTRIBUTION DU LAIT	20	■ RÉTABLISSMENT DES RÉGLAGES D'USINE.....	44
■ PRÉPARATION DU CAPPUCCINO.....	22	■ ÉLIMINATION	44

MACHINE PARTS

- | | | | |
|----|---------------------------------|---|---|
| A | ILLUMINATION LIGHT | H | CAPSULE COMPARTMENT OPENING/
CLOSING LEVER |
| B | HOT WATER DISPENSING SPOUT | I | CAPSULE COMPARTMENT (internal) |
| C | COFFEE DISPENSING SPOUT | L | WATER TANK |
| D | MILK DISPENSING SPOUT CONNECTOR | M | USED CAPSULE (MAX. 10 PCS) and
post-brewing liquid residues TRAY |
| E | MILK DISPENSING SPOUT | N | ESPRESSO CUP HOLDER SURFACE |
| F | MILK TANK | O | MUG HOLDER SURFACE |
| G | CONTROL PANEL | P | POWER BUTTON |
| G1 | LATTE MACCHIATO | Q | POWER CORD |
| G2 | CAPPUCCINO | R | DATA PLATE (on the bottom) |
| G3 | ESPRESSO COFFEE | | |
| G4 | HOT FOAMED MILK | | |
| G5 | HOT WATER | | |
| G6 | BREWED COFFEE | | |

PARTIES DE LA MACHINE

- | | | | |
|----|---|---|--|
| A | DEL ÉCLAIRAGE | H | LEVIER OUVERTURE / FERMETURE
LOGEMENT À CAPSULES |
| B | BUSE DE DISTRIBUTION D'EAU CHAUDE | I | LOGEMENT À CAPSULES (interne) |
| C | BUSE DE DISTRIBUTION DU CAFÉ | L | RÉSERVOIR À EAU |
| D | ENCLENCHEMENT DE LA BUSE DE
DISTRIBUTION DU LAIT | M | BAC DE COLLECTE DES CAPSULES USA-
GÉES (10 PCS MAX) et résidus liquides de
fin de distribution |
| E | BUSE DE DISTRIBUTION DU LAIT | N | PLATEAU REPOSE PETITES TASSES À
CAFÉ EXPRESSO |
| F | RÉSERVOIR À LAIT | O | PLATEAU REPOSE TASSES MUG |
| G | BANDEAU DE COMMANDE | P | INTERRUPTEUR GÉNÉRAL |
| G1 | LATTE MACCHIATO | Q | CÂBLE D'ALIMENTATION |
| G2 | CAPPUCCINO | R | PLAQUE SIGNALÉTIQUE (sous la base) |
| G3 | CAFÉ EXPRESSO | | |
| G4 | LAIT CHAUD MOUSSEUX | | |
| G5 | EAU CHAUDE | | |
| G6 | CAFÉ FILTRE | | |

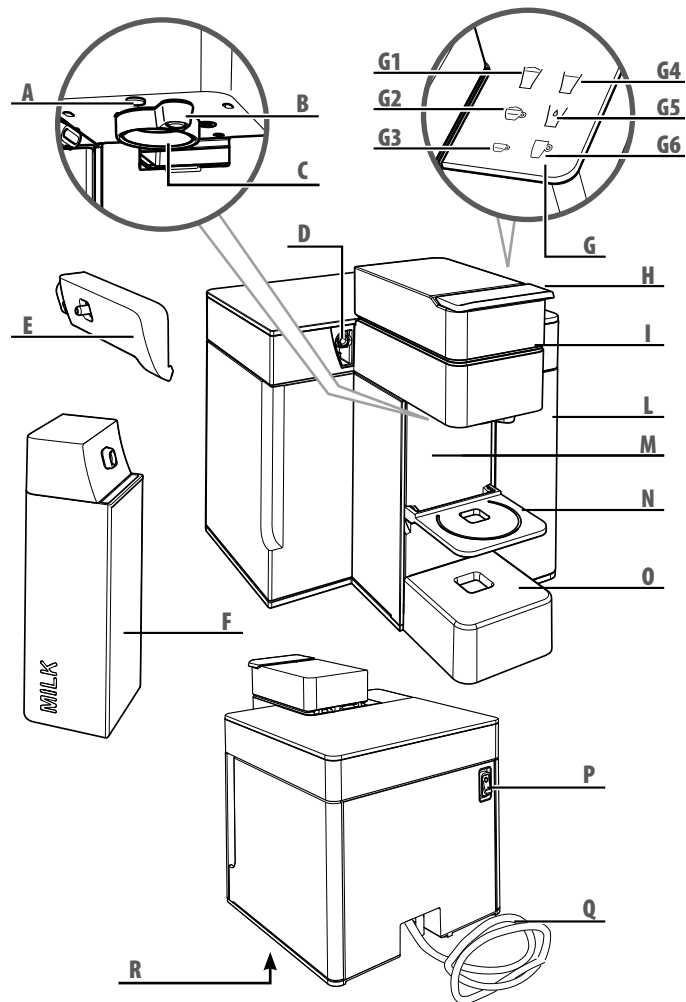

DISHWASHER SUITABILITY
POSSIBILITÉ DE LAVAGE AU LAVE-VAISSELLE

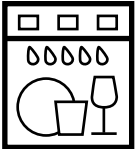
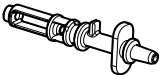
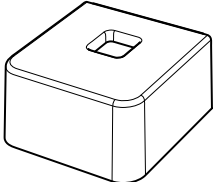
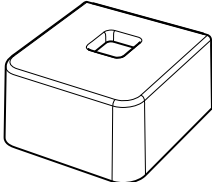
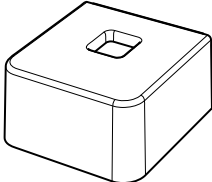
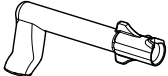
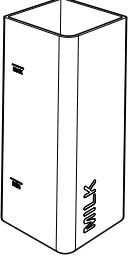
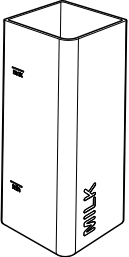
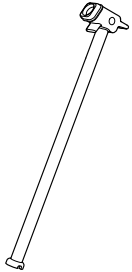
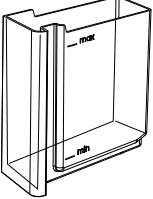
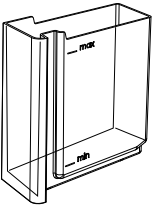
IMPORTANT WARNINGS

When using electrical appliances always follow the safety precautions below.

Using the espresso machine

- Read all Instructions.
- This machine is manufactured to make espresso coffee, brewed coffee and dispense milk-based beverages: use care to prevent scalding due to water jets or any improper use of the machine.
- This appliance is intended to be used in household and similar applications such as:
 - staff kitchen areas in shops, offices and other working environments;
 - farm houses;
 - hotels, motels and other residential type environments;
 - bed and breakfast type environments.
- This machine is intended for household use only. Any other use is considered improper and therefore dangerous.
- The machine must be turned on only when being used. After use, it must be turned off by moving the main on/off switch to the "0" position (Fig.1) and disconnecting the plug from the power outlet.
- Do not touch hot surfaces. The water/coffee dispensed from the machine may cause burns.
- The machine is not designed to be used by people (including children) with limited physical, mental or sensory abilities or

MESURES IMPORTANTES DE SÉCURITÉ

Lors de l'utilisation d'appareils électriques, il est nécessaire de toujours respecter les mesures de sécurité suivantes.

Utilisation de l'appareil

- Lire intégralement les instructions.
- Cette machine est conçue pour « faire du café espresso, du café filtre et distribuer des boissons à base de lait » : faire attention à ne pas se brûler avec les jets d'eau, ou en utilisant la machine de façon inappropriée.
- L'appareil est conçu pour les usages domestiques et similaires. Par exemple :
 - cuisines du personnel de points de vente, bureaux et autres environnements de travail
 - tourisme à la ferme
 - clientèle d'hôtels, de motels et autres logements de type résidentiel
 - logements de type Bed & Breakfast.
- Ne pas utiliser l'appareil pour des usages différents de ceux prévus. Tout autre usage est considéré comme inapproprié et par conséquent dangereux.
- Cet appareil ne doit être allumé que pendant le temps nécessaire à son utilisation, après quoi il doit être éteint en remettant l'interrupteur général sur « 0 » (Fig.1) et la fiche doit être débranchée de la prise de courant.

IMPORTANT WARNINGS

- insufficient experience and/or skills, unless they are supervised by a person responsible for their safety, who provides instructions on how to use the appliance.
- Children must be kept under supervision to prevent them from playing with the appliance.
- Cleaning and user maintenance shall not be made by children unless they are older than 8 and supervised. Keep the appliance and its cord out of reach of children aged less than 8 years.
- Use the machine only indoors, protected from weather. Do not use outdoors.
- To protect against fire, electric shock or personal injury do not immerse the cord, plug or the body of the machine in water or

- any other liquid.
- Do not place the machine on, or near, electrical or gas burners or inside a hot oven.
- Using attachments not recommended by the manufacturer may result in fire, electric shocks or personal injury.
- Before unplugging the machine make sure that the ON/OFF switch is in the "0" position (Fig.1).
- Do not pull the plug out by the cord and never touch it with wet hands.

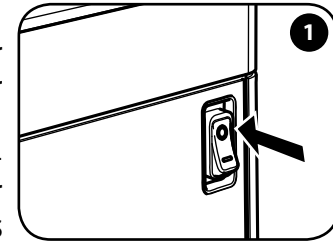
**MESURES IMPORTANTES DE SÉCURITÉ**

- *Ne jamais toucher une surface chaude. Les distributions d'eau/café peuvent provoquer des brûlures.*
- *Cet appareil ne doit pas être utilisé par des personnes (y compris les enfants) aux capacités physiques, sensorielles ou mentales réduites ou par des personnes sans expérience et/ou sans les compétences nécessaires, à moins qu'elles ne soient surveillées par une personne responsable de leur sécurité qui leur apprend à utiliser l'appareil.*
- *Surveiller les enfants afin d'éviter qu'ils jouent avec l'appareil.*
- *Les opérations de nettoyage et d'entretien ne doivent pas être effectuées par des enfants sauf s'ils ont plus de 8 ans et qu'ils agissent sous la supervision d'une personne adulte. Garder l'appareil ainsi*

- *que son câble d'alimentation hors de la portée des enfants de moins de 8 ans.*
- *Cet appareil ne doit être utilisé que dans des endroits fermés et à l'abri d'agents atmosphériques externes. Ne pas utiliser en plein air.*
- *Pour se protéger du feu, de toutes décharges électriques ou lésions, ne pas immerger le câble, la fiche et le corps de la machine dans l'eau ou tout autre liquide.*
- *Ne pas poser l'appareil sur des réchauds électriques ou à gaz, ou dans un four chaud.*
- *L'utilisation d'accessoires non recommandés par le fabricant peut provoquer des incendies, des décharges électriques ou des lésions*

IMPORTANT WARNINGS

- Do not carry or pull the coffee machine by the cord.
- To reduce the risk of injury, do not drape cord over the counter top or table top where it can be pulled on by children or tripped over unintentionally.
- In case of fire, extinguish with carbon dioxide (CO₂). Do not use water or powder extinguishers.
Never obstruct the vents on the base of the machine.

Installation of the machine

- Read the instructions carefully.
- Do not install the machine in an area where the temperature may reach **0°C/32°F** or lower (if water freezes, the appliance may be damaged) or higher than **40°C/104°F**.
- Check that the mains electric voltage corresponds to the requirements indicated on the machine data plate. Connect the machine only to a properly grounded power outlet with a minimum rating of **6A** for models powered at **230Vac**, and **15A** for models powered at **120Vac**.
- If the plug and the outlet are not compatible, have the plug replaced with a proper one by an authorized service center.

MESURES IMPORTANTES DE SÉCURITÉ

- aux personnes.*
- *Avant de débrancher l'appareil, s'assurer que l'interrupteur général est sur « 0 » (Fig.1).*
 - *Ne pas retirer la fiche en tirant sur le câble et ne pas la toucher avec les mains si celles-ci sont mouillées.*
 - *Ne pas déplacer ou tirer l'appareil en le tenant par le cordon.*
 - *Pour prévenir le risque de blessures, ne pas laisser tomber le câble du plan de travail ou de la table car les enfants pourraient le tirer ou trébucher involontairement.*
 - *En cas d'incendie, utiliser des extincteurs à anhydride carbonique (CO₂). Ne pas utiliser d'eau ou d'extincteurs à poudre.*

- *Ne jamais bloquer les grilles d'aération se trouvant sur la base de l'appareil.*

Installation de l'appareil

- *Lire attentivement les instructions.*
- *Ne jamais installer la machine dans un milieu pouvant atteindre une température inférieure ou égale à **0°C** (si l'eau gèle, l'appareil peut s'endommager) ou supérieure à **40°C**.*
- *Vérifier que la tension du réseau électrique corresponde bien à celle indiquée sur la plaque signalétique de l'appareil. Ne brancher l'appareil qu'à une prise de courant ayant un débit minimal de **6 A** pour les*

IMPORTANT WARNINGS

- Place the machine on a countertop away from water taps and sinks.
- After removing the packaging, check that the appliance is in perfect condition before installation.
- Do not leave the packaging materials within children's reach.

Cleaning the machine

- Unplug the machine before cleaning.
- Wait until the machine is cool before cleaning.
- Remove the water tank by pulling it up slightly and then outward.
- Clean the body and attachments with a wet cloth and then wipe with a non-abrasive dry cloth. Do not use detergents.
- Do not expose the machine to extended jets of water or immerse it in water, partially or fully.

MESURES IMPORTANTES DE SÉCURITÉ

*modèles alimentés à **230 Vca** et **15 A** pour les modèles alimentés à **120 Vca** et équipés d'un dispositif efficace de mise à la terre.*

- *En cas d'incompatibilité entre la prise et la fiche de l'appareil, s'adresser à un centre d'assistance autorisé pour remplacer la fiche avec une autre de modèle approprié.*
- *Placer l'appareil sur un plan de travail loin de robinets d'eau et d'éviers.*
- *Après avoir ôté l'emballage, s'assurer que l'appareil est intact avant de l'installer.*
- *Ne pas laisser à la portée des enfants les matériaux d'emballage de la machine.*

Nettoyage de l'appareil

- *Débrancher la fiche de la prise de courant lorsqu'on effectue le nettoyage.*
- *Laisser refroidir l'appareil avant d'effectuer le nettoyage.*
- *Extraire le réservoir à eau en le tirant légèrement vers le haut puis vers l'extérieur.*
- *Nettoyer la carrosserie et les accessoires à l'aide d'un chiffon humide puis sécher soigneusement à l'aide d'un chiffon sec non abrasif. Ne pas utiliser de produits détergents.*
- *Ne pas exposer l'appareil à des jets d'eau abondants ni l'immerger totalement ou partiellement dans l'eau.*

IMPORTANT WARNINGS

In case of malfunctioning

Do not use the appliance if the cord or plug are damaged or if the appliance shows signs of malfunctioning or has been damaged in any way. Take the machine to the nearest authorized service center for checks or repairs.

If the power cord is damaged it must be replaced by the manufacturer or an authorized service center.

In case of damage or malfunction, turn off the appliance and do not tamper with it. For repairs contact a service center authorised by the manufacturer and request the use of original spare parts only. Failure to comply with these instructions may compromise

the safe operation of the machine and will result in the forfeiture of warranty rights.

Improper use of the appliance

- The manufacturer is not liable for accidents caused by non-compliance with existing legislation on electrical grounding systems.
- The manufacturer is not liable for possible damage caused by improper, incorrect or unreasonable use.

MESURES IMPORTANTES DE SÉCURITÉ

En cas de panne de l'appareil

Ne pas utiliser l'appareil si le câble ou la fiche sont endommagés ou si l'appareil ne fonctionne pas correctement ou s'il a subi un quelconque dommage. Rapporter l'appareil au centre de service après-vente agréé le plus proche pour le faire contrôler ou réparer.

Si le câble d'alimentation est endommagé, il doit être changé par le fabricant ou par son centre de service après-vente.

En cas de panne ou de mauvais fonctionnement de l'appareil, l'éteindre et ne pas le manipuler.

En cas d'éventuelles réparations, s'adresser exclusivement à un centre de service après-vente agréé par le fabricant et exiger les pièces détachées

d'origine. Le non-respect de ce qui est indiqué ci-dessus peut compromettre la sécurité de l'appareil et faire perdre le droit à la garantie.

Utilisation inappropriée de l'appareil

- Le fabricant ne peut pas être considéré comme responsable en cas d'éventuels accidents provoqués par la non présence de l'installation électrique de la mise à la terre ou de sa non conformité aux normes en vigueur.
- Le fabricant ne peut pas être considéré comme responsable en cas d'éventuels dommages dérivant d'usages inappropriés, erronés et non raisonnables.

Power-supply cord instructions

- a) A short power-supply cord is to be provided to reduce risks resulting from becoming entangled in or tripping over a longer cord.
- b) Extension cords are available and may be used if care is exercised in their use.
- c) If extension cord is used:
 - 1) The marked electrical rating of extension cord should be at least as great as the electrical rating of the appliance;
 - 2) If the appliance is of the grounded type, the extension cord should be a grounding-type 3-wire cord; and
 - 3) The longer cord should be arranged so that it will not drape over the counter top or table top where it can be pulled on by children or tripped over.

IMPORTANT: SAVE THESE INSTRUCTIONS.

Instructions concernant le câble d'alimentation

- a) Utiliser un câble d'alimentation court pour éviter de s'accrocher ou de trébucher sur un câble plus long.
- b) Faire attention lorsqu'on utilise une rallonge.
- c) Si on utilise une rallonge, vérifier que :
 - 1) La tension indiquée sur la rallonge est au moins égale à celle de l'appareil électroménager ;
 - 2) Si l'appareil électroménager est équipé de mise à la terre, la rallonge doit être pourvue d'une fiche à trois broches avec mise à la terre ;
 - 3) Le câble le plus long doit être placé de sorte à ne pas pendre du plan de travail ou de la table, afin d'empêcher les enfants de le tirer ou de trébucher.

ATTENTION : CONSERVER CES INSTRUCTIONS.

INSTALLATION AND START-UP OF THE MACHINE INSTALLATION ET MISE EN MARCHÉ DE LA MACHINE

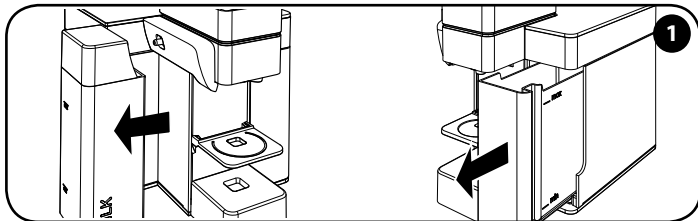

Remove the milk and water tanks and wash them thoroughly before use.

Extraire les réservoirs à eau et à lait et les laver soigneusement avant toute utilisation.

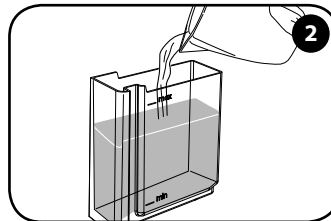

Fill the water tank with fresh drinking water up to the MAX level.

Remplir le réservoir avec de l'eau fraîche potable jusqu'au niveau MAX.

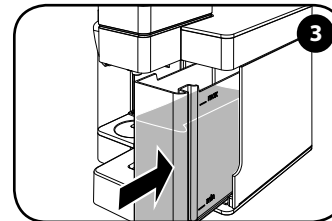

Insert the water tank completely into the machine.

Introduire complètement le réservoir dans la machine.

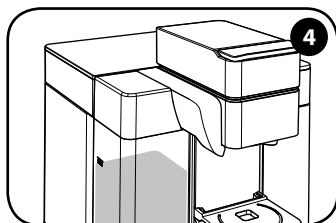

To dispense milk-based beverages, fill the milk tank following the instructions provided in the "USING THE MILK TANK AND THE MILK DISPENSING SPOUT" chapter.

Pour distribuer des boissons à base de lait, il est nécessaire de remplir le réservoir à lait en suivant les instructions indiquées au chapitre « UTILISATION DU RÉSERVOIR ET DE LA BUSE DE DISTRIBUTION DU LAIT ».

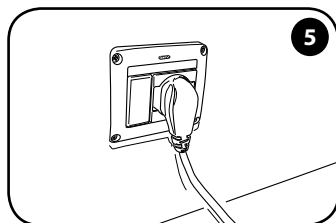

Insert the power cord into the socket.

Insérer la fiche dans la prise.

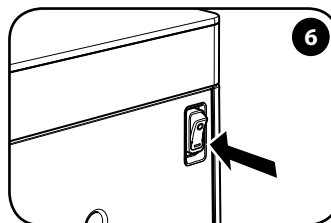

Switch the power button to "I" to turn on the machine.

Mettre l'interrupteur sur « I » pour mettre la machine en marche.

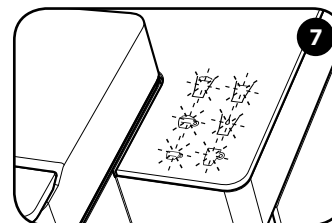

All buttons blink: warm-up phase.

Toutes les touches clignotent : phase de chauffage.

INSTALLATION AND START-UP OF THE MACHINE

INSTALLATION ET MISE EN MARCHÉ DE LA MACHINE

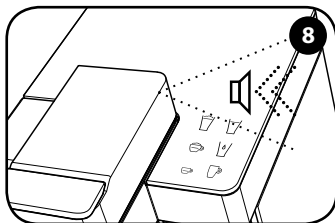

When all buttons are steady on, an acoustic signal indicates that the machine is ready.

Lorsque toutes les touches sont allumées fixes, un signal acoustique indique que la machine est prête.

The machine automatically enters Power Save mode after 10 minutes of inactivity. The ☕ button blinks slowly. Touch any button to turn on the machine again.

Après 10 minutes d'inactivité la machine entre automatiquement en mode Power Save. La touche ☕ clignote lentement. Pour réactiver la machine, effleurer l'une des deux touches.

Warning: make sure that the capsule compartment is correctly closed before brewing coffee. Never open it during coffee brewing.

Note: At first start-up and in case of several days of inactivity, it is recommended to dispense at least half a tank of water without putting any capsules in the machine, after placing a suitably sized container under the dispensing spout. The same operation must be repeated by filling the milk tank with water and pressing the ☕ button.

Attention : s'assurer que le logement à capsules est fermé correctement avant de distribuer du café. Ne jamais l'ouvrir pendant la distribution du café.

Remarque : lors de la première mise en marche et en cas d'inactivité pendant plusieurs jours, après avoir placé un récipient suffisamment grand sous la buse de distribution, il est conseillé de distribuer au moins la moitié d'un réservoir à eau sans capsules dans la machine. Effectuer la même opération en remplissant le réservoir à lait avec de l'eau et en appuyant sur la touche ☕.

CAPSULES RANGE VARIÉTÉ CAPSULES

With this machine you can use both Iperespresso ESPRESSO and BREWED COFFEE capsules.
Sur cette machine, il est possible d'utiliser des capsules Iperespresso EXPRESSO et CAFÉ FILTRE.

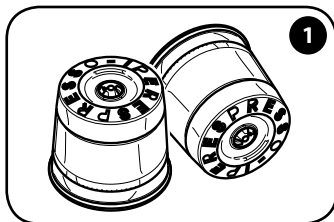

Iperespresso ESPRESSO capsules.

Capsules Iperespresso EXPRESSO.

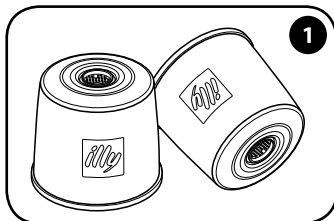

Iperespresso BREWED COFFEE capsules.

Capsules Iperespresso CAFÉ FILTRE.

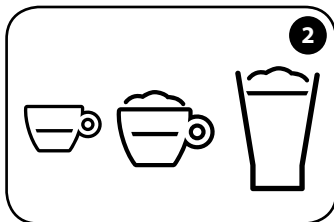

Use Iperespresso Espresso capsules for preparing espresso, cappuccino and latte macchiato.

Utiliser les capsules Iperespresso Espresso pour la préparation d'espresso, cappuccino et latte macchiato.

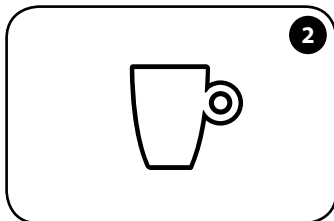

Use Iperespresso Brewed Coffee capsules for preparing brewed coffee only.

N'utiliser les capsules Iperespresso Café Filtre que pour la préparation du café filtre.

If you accidentally select ☕, ☕ or ☕ when using BREWED COFFEE capsules or ☕ when using ESPRESSO capsules, we suggest not to drink the coffee obtained as it does not correspond to illy's quality parameters. Machine functionality is not compromised, but we suggest to repeat the process by matching correctly capsule and icon.

En cas de mauvaise association entre la capsule et le mode de préparation sélectionné (capsule espresso + touche ☕ / capsule café filtre + touche ☕, ☕ ou ☕), il est conseillé de ne pas consommer le produit obtenu puisque son goût et sa qualité ne seraient pas optimaux. Toutefois, cela ne compromet en rien le fonctionnement de la machine. Il est conseillé de répéter la distribution en associant correctement la bonne capsule à la bonne touche.

Note: do not use different capsules, other than Iperespresso capsules for ESPRESSO and BREWED COFFEE preparation, as they could damage the machine.

Remarque : Ne pas utiliser de capsules autres que les capsules Iperespresso EXPRESSO et CAFÉ FILTRE, car cela pourrait endommager la machine.

PREPARING ESPRESSO PRÉPARATION DE L'ESPRESSO

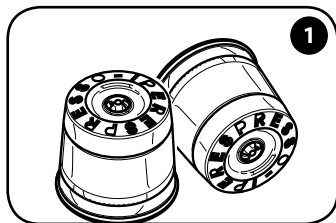

For espresso preparation, use only Iperespresso ESPRESSO capsules.

Pour ce type de préparation, utiliser exclusivement des capsules Iperespresso pour ESPRESSO.

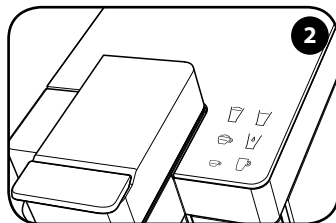

All buttons are steady on.

Toutes les touches sont allumées fixes.

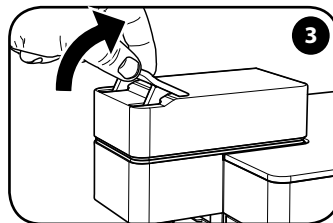

Disengage the lever.

Décrocher le levier.

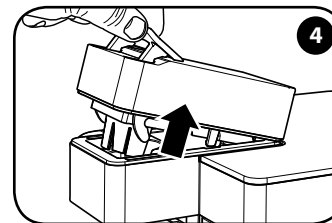

Lift the lever.

Soulever le levier.

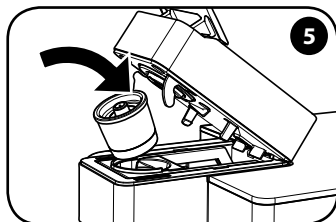

Insert the capsule.

Insérer la capsule.

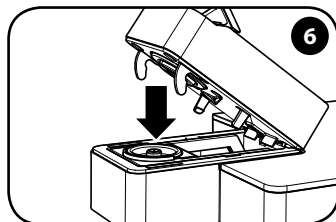

Lower the moving part.

Baisser la partie mobile.

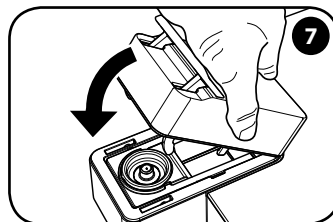

Lock into place by lowering the lever.

Bloquer en baissant le levier.

Note: do not use different capsules, other than Iperespresso capsules for ESPRESSO and BREWED COFFEE preparation, as they could damage the machine.

Note: If there is a capsule in the compartment it will be automatically removed when opening the compartment. The capsule should fit into the compartment easily, otherwise remove and reposition it correctly.

Remarque : Ne pas utiliser de capsules autres que les capsules Iperespresso pour la préparation de l'ESPRESSO et du CAFÉ FILTRE, car cela pourrait endommager la machine.

Remarque : si une capsule est présente dans le logement, elle sera automatiquement enlevée lors de l'ouverture de ce même logement. La capsule doit entrer facilement dans le logement ; dans le cas contraire, la retirer et la repositionner correctement.

PREPARING ESPRESSO PRÉPARATION DE L'ESPRESSO

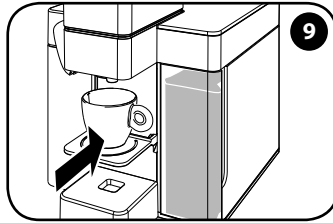

Place the espresso cup on the cup holder.

Positionner la petite tasse à café expresso.

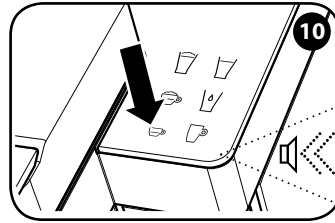

Press  to brew an espresso coffee, the machine gives out an acoustic signal.

Appuyer sur  pour distribuer un café expresso, la machine émet un signal acoustique.

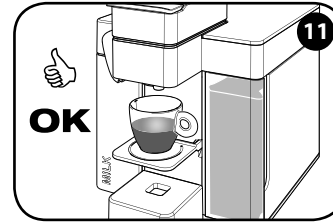

Brewing will stop automatically.

La distribution s'arrête automatiquement.

RECOMMENDATIONS





To enjoy a high quality espresso, remember to:





- Change the water in the tank daily.
- If possible, use water with a hardness of less than 12 French degrees to reduce the deposits inside the machine.
- Use warmed cups.

RECOMMANDATIONS

Pour savourer un café expresso de grande qualité ne pas oublier de :

- Changer quotidiennement l'eau du réservoir.
- Utiliser de préférence de l'eau avec une dureté totale inférieure à 12 degrés français pour réduire les dépôts à l'intérieur de la machine.
- Utiliser des petites tasses chaudes.

If you accidentally select ,  or  when using BREWED COFFEE capsules or  when using ESPRESSO capsules, we suggest not to drink the coffee obtained as it does not correspond to illy's quality parameters. Machine functionality is not compromised, but we suggest to repeat the process by matching correctly capsule and icon.

En cas de mauvaise association entre la capsule et le mode de préparation sélectionné (capsule espresso + touche  / capsule café filtre + touche ,  ou ), il est conseillé de ne pas consommer le produit obtenu puisque son goût et sa qualité ne seraient pas optimaux. Toutefois, cela ne compromet en rien le fonctionnement de la machine. Il est conseillé de répéter la distribution en associant correctement la bonne capsule à la bonne touche.

The brewing process can be interrupted before the automatic stop by pressing the same button.

Il est possible d'arrêter la distribution avant l'arrêt automatique en appuyant sur la touche sélectionnée.

PREPARING BREWED COFFEE PRÉPARATION DU CAFÉ FILTRE

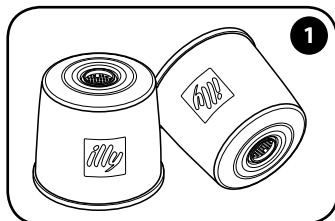

Only use Iperpresso BREWED COFFEE capsules to prepare brewed coffee.

Pour ce type de préparation, utiliser exclusivement des capsules Iperpresso pour CAFÉ FILTRE.

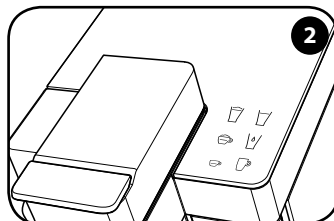

All buttons are steady on.

Toutes les touches sont allumées fixes.

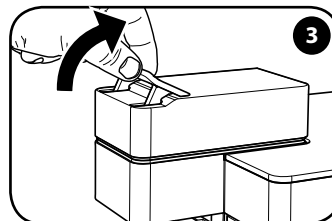

Disengage the lever.

Décrocher le levier.

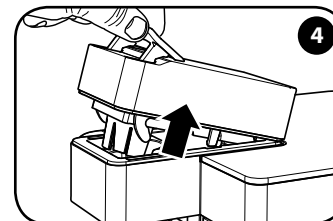

Lift the lever.

Soulever le levier.

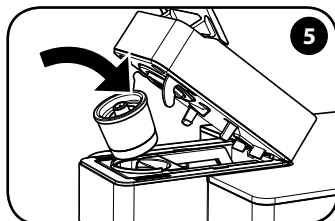

Insert the capsule.

Insérer la capsule.

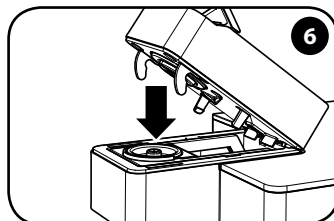

Lower the moving part.

Baisser la partie mobile.

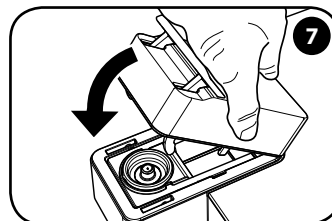

Lock into place by lowering the lever.

Bloquer en baissant le levier.

Note: do not use different capsules, other than Iperpresso capsules for ESPRESSO and BREWED COFFEE preparation, as they could damage the machine.

Note: If there is a capsule in the compartment it will be automatically removed when opening the compartment. The capsule should fit into the compartment easily, otherwise remove and reposition it correctly.

To avoid overflow when preparing brewed coffee, please use at least a 300 ml/10oz mug.

Remarque : Ne pas utiliser de capsules autres que les capsules Iperpresso pour la préparation de l'ESPRESSO et du CAFÉ FILTRE, car cela pourrait endommager la machine.

Remarque : si une capsule est présente dans le logement, elle sera automatiquement enlevée lors de l'ouverture de ce même logement. La capsule doit entrer facilement dans le logement ; dans le cas contraire, la retirer et la repositionner correctement.

Pour préparer un café filtre, utiliser une tasse grande ou une tasse mug d'une contenance d'au moins 300 ml. En distribuant un café filtre dans une petite tasse, le café risque de déborder.

PREPARING BREWED COFFEE PRÉPARATION DU CAFÉ FILTRE

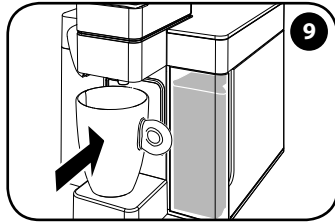

Flip the cup holder tray up and place a mug on the mug holder.

Soulever le support et positionner une grande tasse mug.

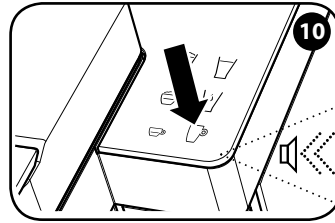

Press  to brew a brewed coffee, the machine gives out an acoustic signal.

Appuyer sur  pour distribuer un café filtre, la machine émet un signal acoustique.

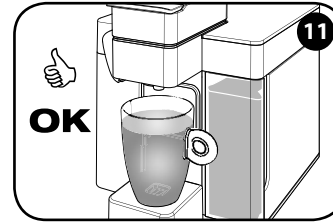

Brewing will stop automatically.

La distribution s'arrête automatiquement.

RECOMMENDATIONS





To enjoy a high quality brewed coffee, remember to:





- Change the water in the tank daily.
- If possible, use water with a hardness of less than 12 French degrees to reduce the deposits inside the machine.

RECOMMANDATIONS

Pour savourer un café filtre de grande qualité ne pas oublier de :

- *Changer quotidiennement l'eau du réservoir.*
- *Utiliser de préférence de l'eau avec une dureté totale inférieure à 12 degrés français pour réduire les dépôts à l'intérieur de la machine.*

If you accidentally select ,  or  when using BREWED COFFEE capsules or  when using ESPRESSO capsules, we suggest not to drink the coffee obtained as it does not correspond to illy's quality parameters. Machine functionality is not compromised, but we suggest to repeat the process by matching correctly capsule and icon.

En cas de mauvaise association entre la capsule et le mode de préparation sélectionné (capsule espresso + touche  / capsule café filtre + touche ,  ou ), il est conseillé de ne pas consommer le produit obtenu puisque son goût et sa qualité ne seraient pas optimaux. Toutefois, cela ne compromet en rien le fonctionnement de la machine. Il est conseillé de répéter la distribution en associant correctement la bonne capsule à la bonne touche.

The brewing process can be interrupted before the automatic stop by pressing the same button.

Il est possible d'arrêter la distribution avant l'arrêt automatique en appuyant sur la touche sélectionnée.

PROGRAMMING YOUR CUSTOM VOLUME/QUANTITY SETTING RÉGLAGE DE LA QUANTITÉ DE CAFÉ DANS LA TASSE

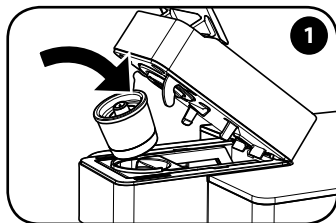

Insert the capsule.

Insérer la capsule.

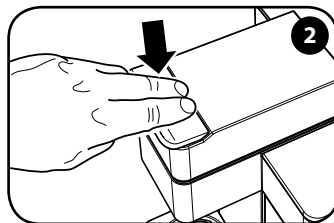

Lock by lowering the lever.

Bloquer en baissant le levier.

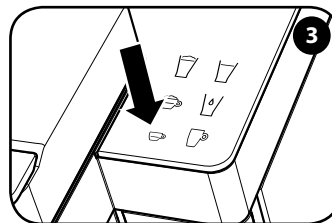

Press and hold ☕ during the entire brewing process to save the volume in the cup.

Garder la touche ☕ enfoncée pendant toute la durée de la distribution pour mémoriser la quantité dans la tasse.

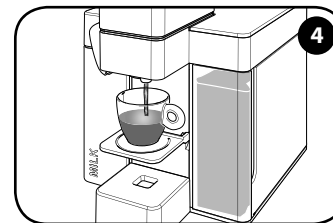

Release when the desired quantity of coffee is reached.

La relâcher lorsque la quantité souhaitée a été atteinte.

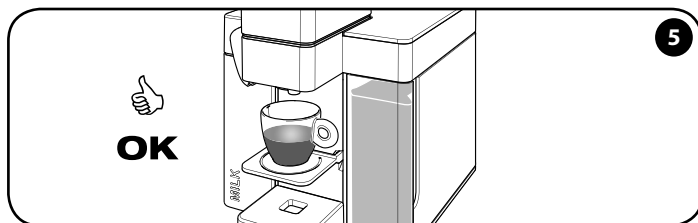

The new setting is saved. The machine is now programmed; the next time the ☕ button is pressed, the programmed quantity of coffee will be brewed.

Le niveau est mémorisé. La machine est à présent programmée; lors de la prochaine pression de la touche ☕ la quantité de café programmée sera distribuée.

The machine allows you to set the desired quantity/volume of coffee for espresso button ☕ (up to max 75 sec. brewing) and for coffee button ☕ (up to max 100 sec. brewing). Note: for purposes of simplification only the programming of the ☕ button will be explained; for the programming of the ☕ button proceed the same way, press the ☕ button.

La machine permet de régler la quantité de café souhaité dans la tasse pour les deux touches ☕ (jusqu'à un maximum de 75 secondes de distribution) et ☕ (jusqu'à un maximum de 100 secondes de distribution). Remarque : dans un souci de simplicité, seule la procédure de programmation de la touche ☕ sera présentée; pour programmer la touche ☕ suivre la même procédure en appuyant sur ☕.

The machine has been preset in the factory with set parameters suitable to prepare the best illy recipes: espresso coffee: 20-25 ml / brewed coffee: approx. 220 ml / cappuccino: 95-100 ml / latte macchiato: 155-160 ml / frothed hot milk: 135-140 ml / hot water: 195 ml.

Note: For long espresso, we recommend using the blue Iperespresso capsules, pressing the ☕ button with a 30 sec. maximum extracting time.

Les réglages d'usine prévoient des paramètres spécifiques pour assurer la préparation de meilleures recettes illy : café expresso 20-25 ml / café filtre : 200 ml environ / cappuccino : 95-100 ml / latte macchiato : 155-160 ml / lait chaud : 135-140 ml / eau chaude : 195 ml.

Remarque : pour la préparation d'un espresso allongé, il est conseillé d'utiliser les capsules Iperespresso de couleur bleue, en appuyant sur la touche ☕, avec un temps d'extraction maximum de 30 secondes.

USING THE MILK TANK AND THE MILK DISPENSING SPOUT

UTILISATION DU RÉSERVOIR ET DE LA BUSE DE DISTRIBUTION DU LAIT

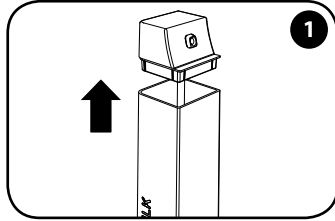

Remove the milk tank lid.

Retirer le couvercle du réservoir à lait.

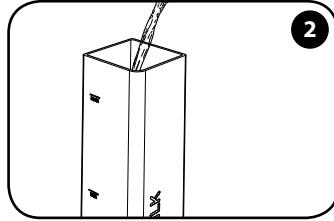

Fill the tank with milk up to the MAX level.

Always fill the milk tank up to the MIN level to prevent the machine from overheating and to ensure successful beverage preparation.

*Remplir le réservoir avec du lait jusqu'au niveau MAX.
Il est nécessaire de remplir le réservoir à lait jusqu'au niveau MIN pour éviter la surchauffe de la machine et assurer la qualité des préparations.*

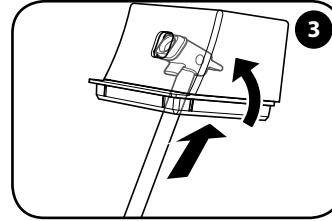

Make sure that the dispensing spout is fully inserted into the milk tank lid.

S'assurer que le bec de distribution est bien inséré dans le couvercle du réservoir à lait.

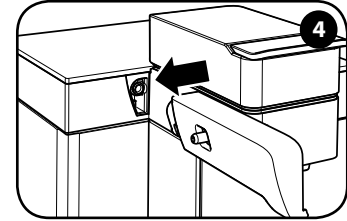

Attach the milk dispensing spout to the machine connector until it locks into place.

Accrocher la buse de distribution du lait à l'enclenchement de la machine jusqu'à les enboîter complètement.

Warning! Upon first use and after each use, thoroughly wash the milk tank and its components with warm water and dish soap. The dispensing spout can also be washed in the dishwasher, but the milk tank and its lid cannot. Rinse thoroughly to remove any soap residues.

Milk is a highly perishable product. Use only fresh milk and by the expiration date printed on the original packaging. Leave the milk in the tank only for the time needed to prepare the beverages, then store it in the refrigerator. If in doubt about the freshness of the milk in the tank, empty the tank and wash it thoroughly.

To prepare the best illy milk-based recipes, always use fresh whole milk at fridge temperature.

NOTE: Anyhow, the machine also guarantees successful beverage preparation with other types of milk.

Attention ! À la première utilisation et après chaque utilisation, il faut laver soigneusement le réservoir à lait et ses composants avec de l'eau chaude et du liquide vaisselle. Le bec de distribution peut être lavé également au lave-vaisselle, mais PAS le réservoir à lait et son couvercle. Bien rincer pour enlever tout éventuel résidu de liquide vaisselle.

Le lait est un produit très périssable. N'utiliser que du lait frais qui n'a pas dépassé la date d'échéance indiquée sur l'emballage original. Ne laisser le lait dans le réservoir que pendant le temps nécessaire à la préparation des boissons. Après, le placer à nouveau dans le réfrigérateur. En cas de doutes sur l'intégrité du lait qui se trouve dans le réservoir, vider le réservoir et le laver soigneusement.

Pour préparer les meilleures recettes illy à base de lait, il est conseillé d'utiliser du lait frais à température réfrigérée.

REMARQUE : la machine garantit la réussite de toutes les préparations même en utilisant d'autres types de lait.

USING THE MILK TANK AND THE MILK DISPENSING SPOUT UTILISATION DU RÉSERVOIR ET DE LA BUSE DE DISTRIBUTION DU LAIT

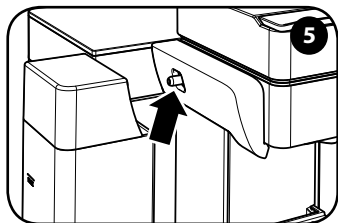

Attach the tank to the milk dispensing spout until it locks into place.

Accrocher le réservoir à la buse de distribution du lait jusqu'à les emboîter complètement.

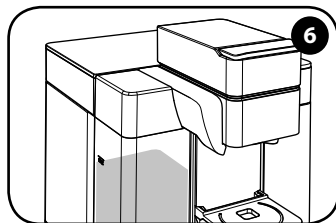

When the tank is attached, milk-based beverages can be dispensed.

Lorsque le réservoir à lait est accroché, les boissons à base de lait peuvent être distribuées.

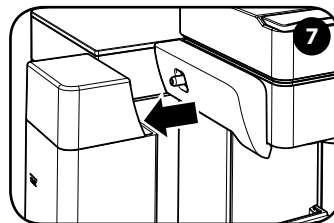

If there is any leftover milk in the tank after preparing the beverages, remove the milk tank and store it covered in the refrigerator.

À la fin de la préparation, si le réservoir contient encore du lait, le décrocher et le placer, couvert, dans le réfrigérateur.

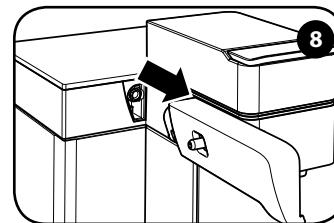

Remove the milk dispensing spout and rinse it as shown in "CLEANING AND MAINTENANCE" chapter.

Décrocher la buse de distribution du lait et la rincer comme indiqué au chapitre « NETTOYAGE ET ENTRETIEN ».

PREPARING CAPPUCCINO PRÉPARATION DU CAPPUCCINO

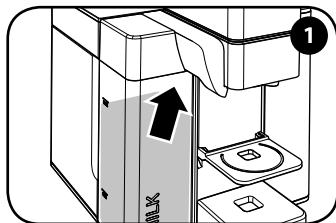

Attach the milk dispensing spout and milk tank as shown in the “USING THE MILK TANK AND THE MILK DISPENSING SPOUT” chapter.

Fill the milk tank at least up to the minimum level.

Accrocher la buse de distribution et le réservoir à lait comme indiqué au chapitre UTILISATION DU RÉSERVOIR ET DE LA BUSE DE DISTRIBUTION DU LAIT.

Remplir le réservoir à lait au moins jusqu'au niveau minimum.

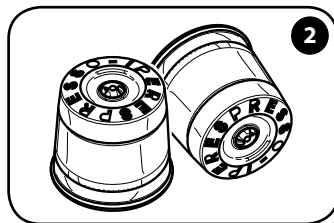

For cappuccino preparation, use only Iperpresso ESPRESSO capsules.

Pour la préparation du cappuccino, utiliser exclusivement des capsules Iperpresso EXPRESSO.

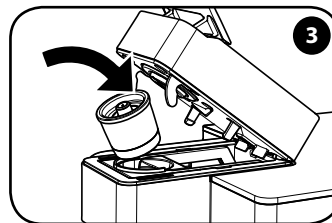

Insert the capsule.

Insérer la capsule.

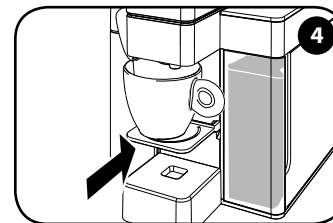

Choose the holder position according to the cup type.

Choisir la position du support selon le type de tasse utilisée.

NOTE: Before pressing , check that the milk dispensing spout falls within the diameter of the cup to prevent spills during dispensing.

The default factory setting for the  preparation is 95-100 ml.

To prepare the  recipe with different coffee and milk volumes, use the coffee and frothed hot milk functions and manually stop coffee brewing and milk dispensing when the desired volume is reached.

REMARQUE : avant d'appuyer sur , s'assurer que la buse de distribution du lait se trouve au-dessus du diamètre de la tasse afin d'éviter tout débordement lors de la distribution.

Le réglage d'usine de la préparation  est de 95-100 ml.

Pour réaliser la recette  avec des quantités de café et de lait différentes de celles pré-réglées en usine, il suffit d'utiliser les fonctions café et lait chaud mousseux en arrêtant manuellement la distribution au moment de l'obtention du volume souhaité.

PREPARING CAPPUCCINO PRÉPARATION DU CAPPUCCINO

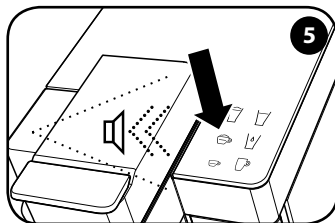

Check that all buttons are steady on.
Press  to brew a cappuccino. The machine gives out an acoustic signal.

Vérifier que toutes les touches s'allument de façon fixe.

Appuyer sur  pour préparer un cappuccino. La machine émet un signal acoustique.

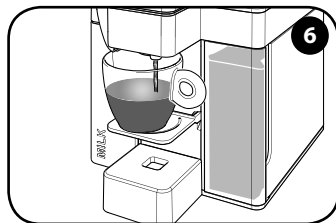

The machine starts brewing coffee into the cup.

La machine commence à distribuer du café dans la tasse.

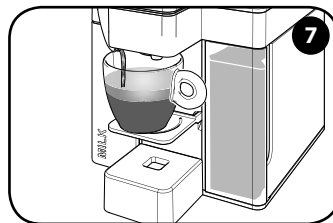

Once coffee has been brewed, frothed milk dispensing will automatically start after a few seconds. Check that the milk dispensing spout falls within the cup to prevent spills during dispensing.

Une fois la distribution du café terminée, la distribution du lait émulsionné commencera automatiquement après quelques secondes.

Vérifier que la buse de distribution du lait se trouve au-dessus du diamètre de la tasse afin d'éviter tout débordement lors de la distribution.

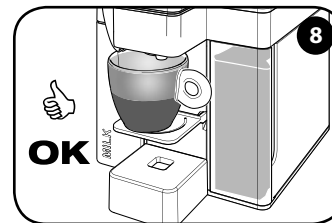

Brewing will stop automatically.

La distribution s'arrête automatiquement.

The preparation of cappuccino can be interrupted at any time by pressing the  button again. If it is interrupted during hot milk dispensing, after pressing the  button milk will continue to be dispensed for a few seconds.

La préparation du cappuccino peut être interrompue à tout moment en appuyant à nouveau sur la touche . Si la préparation est interrompue pendant la distribution du lait chaud, après avoir appuyé sur la touche , le lait continue à sortir pour quelques secondes.

ADJUSTING CAPPUCCINO QUANTITY RÉGLAGE DE LA QUANTITÉ DE CAPPUCCINO

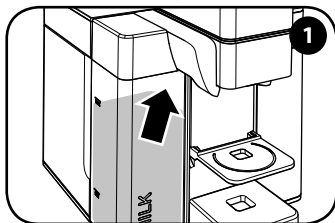

Attach the milk dispensing spout and milk tank as shown in the “USING THE MILK TANK AND THE MILK DISPENSING SPOUT” chapter.

Fill the milk tank at least up to the minimum level.

Accrocher la buse de distribution et le réservoir à lait comme indiqué au chapitre UTILISATION DU RÉSERVOIR ET DE LA BUSE DE DISTRIBUTION DU LAIT.

Remplir le réservoir à lait au moins jusqu'au niveau minimum.

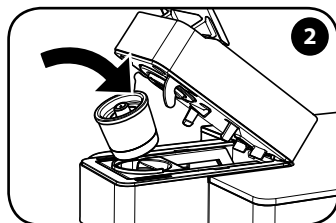

Insert the capsule.

Insérer la capsule.

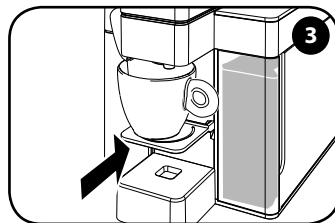

Choose the holder position according to the cup type.

Choisir la position du support selon le type de tasse utilisée.

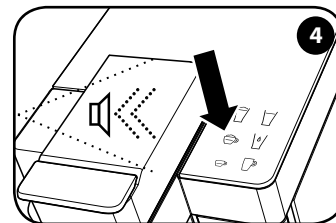

Keep the  button pressed. The machine gives out an acoustic signal.

Garder la touche  enfoncée. La machine émet un signal acoustique.

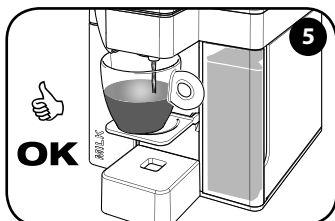

The machine starts brewing coffee in the cup. Release the  button when the desired quantity of coffee is reached.

La machine commence à distribuer le café dans la tasse. Relâcher la touche  lorsque la quantité souhaitée de café a été atteinte.

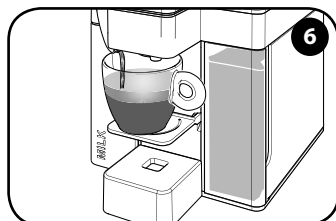

After a few seconds, the machine will automatically start dispensing frothed milk.

La distribution du lait émulsionné démarre automatiquement après quelques secondes.

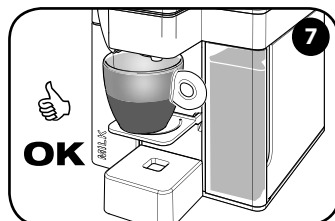

Keep the  button pressed until the desired quantity of frothed milk is reached.

Appuyer sur la touche  lorsque la quantité souhaitée de lait émulsionné a été atteinte.

While programming the hot milk quantity in the cup you should keep in mind that after pressing the  button milk will continue to be dispensed for a few seconds.

Pendant la programmation de la quantité de lait chaud dans la tasse, il faut considérer que après avoir appuyé sur la touche  le lait continue à sortir pour quelques secondes.

PREPARING LATTE MACCHIATO

PRÉPARATION DU LATTE MACCHIATO

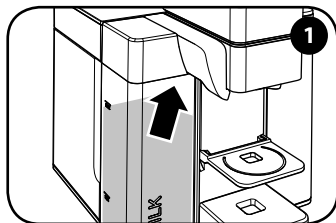

Attach the milk dispensing spout and milk tank as shown in the “USING THE MILK TANK AND THE MILK DISPENSING SPOUT” chapter.

Fill the milk tank at least up to the minimum level.

Accrocher la buse de distribution et le réservoir à lait comme indiqué au chapitre UTILISATION DU RÉSERVOIR ET DE LA BUSE DE DISTRIBUTION DU LAIT.

Remplir le réservoir à lait au moins jusqu'au niveau minimum.

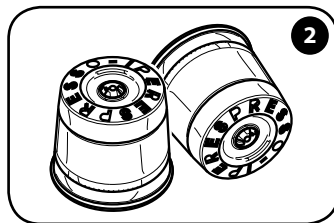

For latte macchiato preparation, use only lperespresso ESPRESSO capsules.

Pour la préparation du latte macchiato, utiliser exclusivement des capsules lperespresso EXPRESSO.

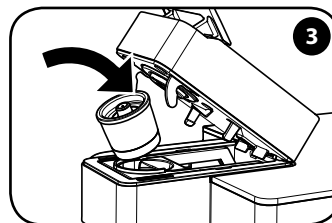

Insert the capsule.

Insérer la capsule.

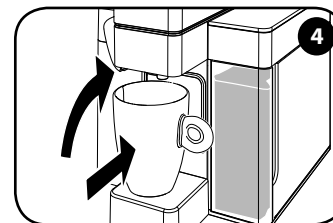

Lift the holder and position a mug.

Soulever le support et positionner une grande tasse ou tasse mug.

NOTE: Before pressing , check that the milk dispensing spout falls within the diameter of the cup to prevent spills during dispensing.

The default factory setting for the  function is 155-160 ml.

To prepare the  recipe with different coffee and milk volumes, use the coffee and frothed hot milk functions and manually stop coffee brewing and milk dispensing when the desired volume is reached.

REMARQUE: avant d'appuyer sur , s'assurer que la buse de distribution du lait se trouve au-dessus du diamètre de la tasse afin d'éviter tout débordement lors de la distribution.

Le réglage d'usine de la fonction  est de 155-160 ml.

Pour réaliser la recette  avec des quantités de café et de lait différentes de celles pré réglées en usine, il suffit d'utiliser les fonctions café et lait chaud mousseux en arrêtant manuellement la distribution au moment de l'obtention du volume souhaité.

PREPARING LATTE MACCHIATO PRÉPARATION DU LATTE MACCHIATO

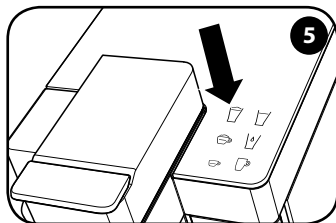

Check that all buttons are steady on.

Press  to prepare a latte macchiato.

Vérifier que toutes les touches s'allument de façon fixe.

Appuyer sur  pour préparer un latte macchiato.

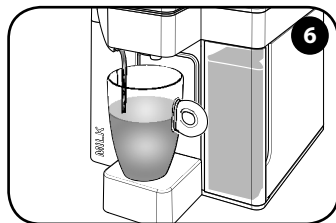

After a few seconds the machine begins to dispense hot milk in the cup.

Check that the milk dispensing spout falls within the cup to prevent spills during dispensing.

La machine commence à distribuer du lait chaud dans la tasse après quelques secondes.

Vérifier que la buse de distribution du lait se trouve au-dessus du diamètre de la tasse afin d'éviter tout débordement lors de la distribution.

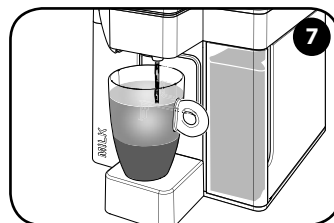

Once milk has been dispensed, the machine will automatically start brewing coffee.

Une fois la distribution du lait terminée, la machine commence automatiquement la distribution du café.

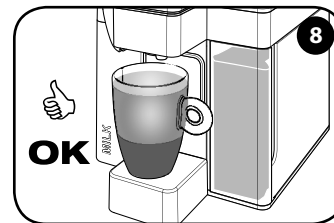

Brewing will stop automatically.

La distribution s'arrête automatiquement.

The preparation of latte macchiato can be interrupted at any time by pressing the  button again. If it is interrupted during hot milk dispensing, after pressing the  button milk will continue to be dispensed for a few seconds.

La préparation du latte macchiato peut être interrompue à tout moment en appuyant à nouveau sur la touche . Si la préparation est interrompue pendant la distribution du lait chaud, après avoir appuyé sur la touche , le lait continue à sortir pour quelques secondes.

ADJUSTING LATTE MACCHIATO QUANTITY RÉGLAGE DE LA QUANTITÉ DE LATTE MACCHIATO

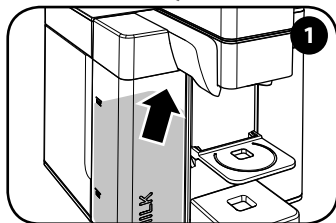

Attach the milk dispensing spout and milk tank as shown in the “USING THE MILK TANK AND THE MILK DISPENSING SPOUT” chapter.

Fill the milk tank at least up to the minimum level.

Accrocher la buse de distribution et le réservoir à lait comme indiqué au chapitre UTILISATION DU RÉSERVOIR ET DE LA BUSE DE DISTRIBUTION DU LAIT. Remplir le réservoir à lait au moins jusqu'au niveau minimum.

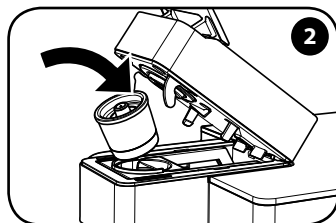

Insert the capsule.

Insérer la capsule.

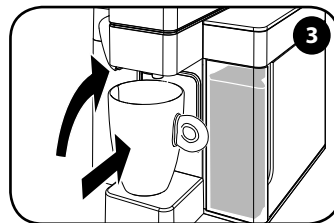

Lift the holder and position a mug.

Soulever le support et positionner une grande tasse ou tasse mug.

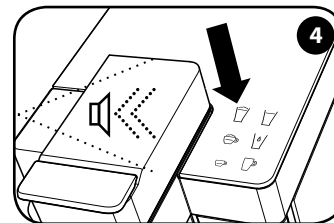

Keep the  button pressed. The machine gives out an acoustic signal.

Garder la touche  enfoncée. La machine émet un signal acoustique.

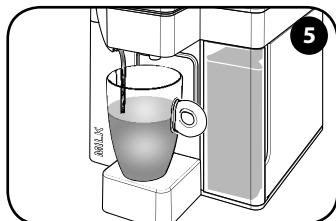

The machine starts dispensing frothed milk in the cup. Release the  button when the desired quantity of frothed milk is reached.

La machine commence à distribuer le lait émulsionné dans la tasse. Relâcher la touche  lorsque la quantité souhaitée de lait émulsionné a été atteinte.

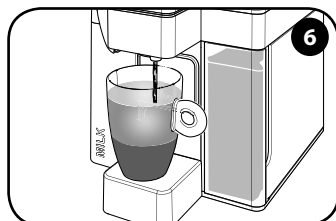

Once milk has been dispensed, the machine will automatically start brewing coffee.

Une fois la distribution du lait terminée, la distribution du café démarre automatiquement.

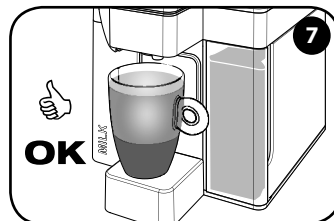

Keep the  button pressed until the desired quantity of coffee is reached.

Appuyer sur la touche  lorsque la quantité souhaitée de café a été atteinte.

While programming the hot milk quantity in the cup you should keep in mind that after pressing the  button milk will continue to be dispensed for a few seconds.

Pendant la programmation de la quantité de lait chaud dans la tasse, il faut considérer que après avoir appuyé sur la touche  le lait continue à sortir pour quelques secondes.

PREPARING HOT FOAMED MILK PRÉPARATION DU LAIT CHAUD MOUSSEUX

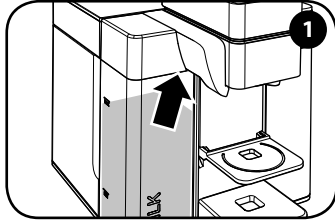

Attach the milk dispensing spout and milk tank as shown in the "USING THE MILK TANK AND THE MILK DISPENSING SPOUT" chapter.

Fill the milk tank at least up to the minimum level.

Accrocher la buse de distribution et le réservoir à lait comme indiqué au chapitre UTILISATION DU RÉSERVOIR ET DE LA BUSE DE DISTRIBUTION DU LAIT. Remplir le réservoir à lait au moins jusqu'au niveau minimum.

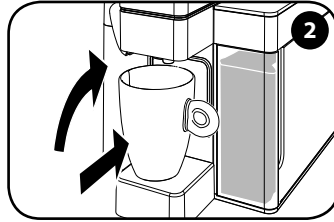

Lift the holder and position a mug.

Soulever le support et positionner une grande tasse ou tasse mug.

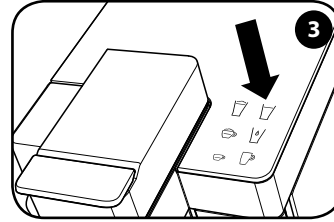

Check that all buttons are steady on.

Press  to prepare a hot foamed milk (without coffee).

Vérifier que toutes les touches s'allument de façon fixe.

Appuyer sur  pour préparer du lait chaud mousseux (sans café).

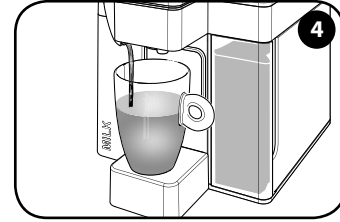

After a few seconds, the machine begins to dispense hot milk in the cup.

Check that the milk dispensing spout falls within the cup to prevent spills during dispensing.

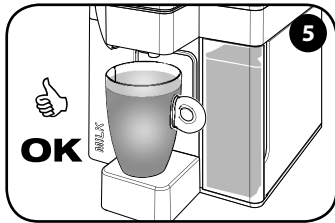

Après quelques secondes, la machine commence à distribuer du lait chaud dans la tasse.

Vérifier que la buse de distribution du lait se trouve au-dessus du diamètre de la tasse afin d'éviter tout débordement lors de la distribution.



Dispensing will stop automatically.

La distribution s'arrête automatiquement.

The preparation of hot foamed milk can be interrupted at any time. After pressing the  button, milk will continue to be dispensed for a few seconds. You can dispense frothed milk directly into a milk jug to serve and add to taste. The default factory setting for the  function is 135-140 ml.

La préparation du lait chaud mousseux peut être interrompue à tout moment. Après avoir appuyé sur la touche , le lait continue à sortir pour quelques secondes. Il est possible de distribuer le lait mousseux directement dans une carafe à lait afin de le présenter à table et de le doser à votre gré.

Le réglage d'usine de la fonction  est de 135-140 ml.

ADJUSTING HOT FOAMED MILK QUANTITY RÉGLAGE DE LA QUANTITÉ DE LAIT CHAUD MOUSSEUX

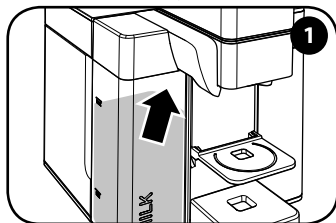

Attach the milk dispensing spout and milk tank as shown in the "USING THE MILK TANK AND THE MILK DISPENSING SPOUT" chapter.

Fill the milk tank at least up to the minimum level.

Accrocher la buse de distribution et le réservoir à lait comme indiqué au chapitre UTILISATION DU RÉSERVOIR ET DE LA BUSE DE DISTRIBUTION DU LAIT. Remplir le réservoir à lait au moins jusqu'au niveau minimum.

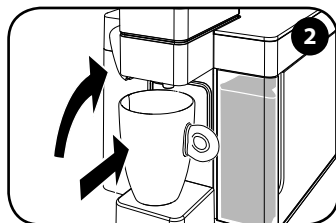

Lift the holder and position a mug.

Soulever le support et positionner une grande tasse ou tasse mug.

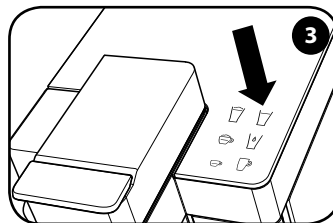

Press and hold the  button.

Garder la touche  enfoncée.

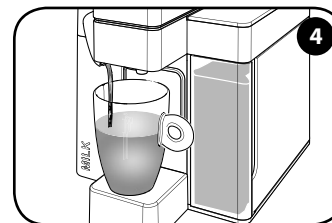

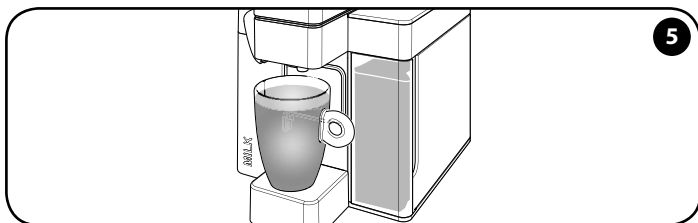

Release the button when the desired quantity of hot milk is reached.

La relâcher lorsque la quantité de lait chaud souhaité a été atteinte.



This level is stored. The machine is now programmed. The next time the  button is pressed, the saved quantity of hot milk will be dispensed.

Le niveau est mémorisé. La machine est à présent programmée ; lors de la prochaine pression de la touche  la quantité de lait chaud programmée sera distribuée.

While programming the hot milk quantity in the cup you should keep in mind that after pressing the  button milk will continue to be dispensed for a few seconds.

Pendant la programmation de la quantité de lait chaud dans la tasse, il faut considérer que après avoir appuyé sur la touche  le lait continue à sortir pour quelques secondes.

DISPENSING HOT WATER DISTRIBUTION D'EAU CHAUDE

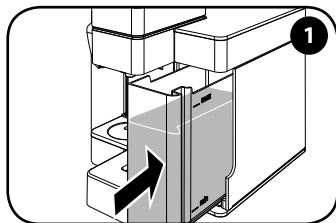

Make sure there is enough water in the tank.

Vérifier s'il y a assez d'eau dans le réservoir.

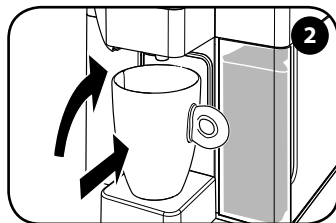

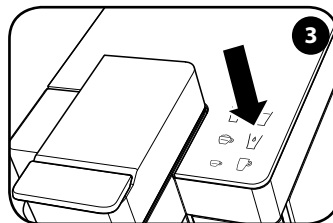

Lift the holder and position a mug.

Soulever le support et positionner une grande tasse ou tasse mug.



Check that all buttons are steady on.

Press the  button to dispense hot water.

Vérifier que toutes les touches s'allument de façon fixe. Appuyer sur  pour distribuer de l'eau chaude.

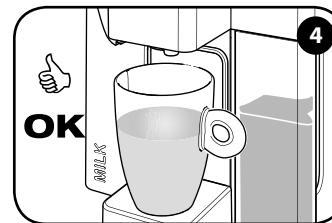

When the saved quantity is reached dispensing will stop automatically.

Une fois la quantité mémorisée atteinte, la distribution se termine automatiquement.

ADJUSTING DISPENSED HOT WATER QUANTITY RÉGLAGE DE LA QUANTITÉ D'EAU CHAUDE DISTRIBUÉE

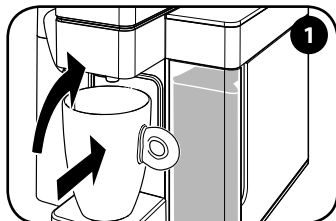



Lift the holder and position a mug.

The default factory setting for the  function is approximately 195 ml.

Soulever le support et positionner une grande tasse ou tasse mug.

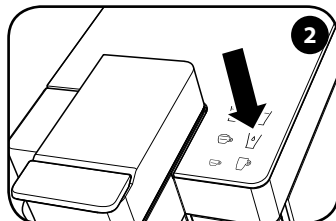
Le réglage d'usine de la fonction  est de 195 ml environ.



Press and hold the  button.

Garder la touche  enfoncée.

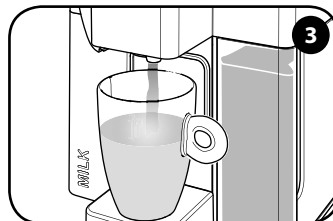

Release the button when the desired quantity of hot water is reached.

La relâcher lorsque la quantité d'eau chaude souhaitée a été atteinte.

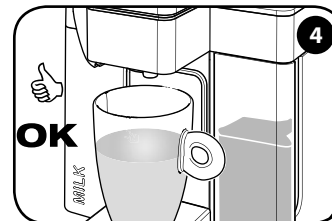

This level is stored. The machine is now programmed. The next time the  button is pressed, the saved quantity of water will be dispensed.

Le niveau est mémorisé. La machine est à présent programmée ; lors de la prochaine pression de la touche  la quantité d'eau programmée sera distribuée.

CLEANING AND MAINTENANCE
NETTOYAGE ET ENTRETIEN

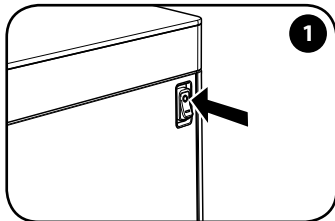

Turn off the machine and unplug it.
Éteindre la machine et débrancher la fiche.

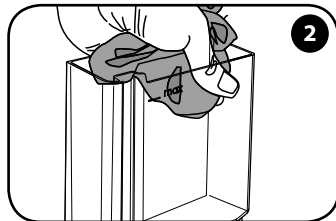

Remove and wash the water tank.
Retirer et laver le réservoir à eau.

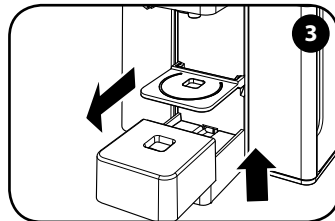

Lift and remove the cup holder surface and wash it.
Soulever et retirer le plateau repose tasses et le laver.

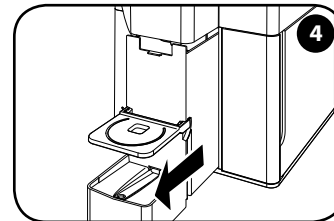

Remove the used capsule tray.
Extraire le bac de collecte des capsules usagées.

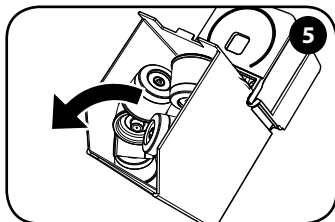

Empty the tray from any residues (used capsules/coffee) and wash it.
Vider le bac des résidus (capsules usagées / café) et le laver.

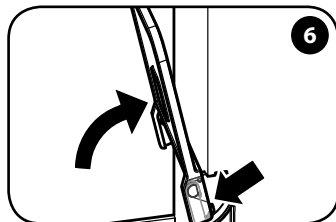

Rotate the cup holder surface until it is aligned.
Tourner le plateau repose tasses jusqu'à l'aligner.

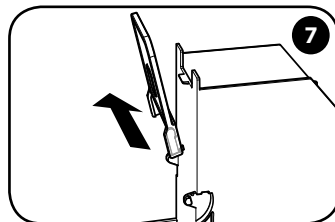

Remove the cup holder surface and wash it.
Retirer le plateau repose tasses et le laver.

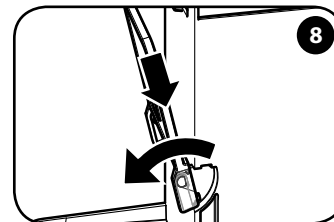

Insert the cup holder surface and lower it.
Insérer le plateau repose tasses et le baisser.

Do not use water that has been in the tank for more than 7 days. It is recommended to wash the water tank and fill it with fresh drinking water daily. Cleaning of the machine and its components should be performed at least weekly. Do not use ethyl alcohol, solvents, abrasive sponges and / or aggressive chemicals. Do not dry the machine and / or its components in a microwave and / or conventional oven.

Ne pas utiliser l'eau qui est demeurée dans le réservoir pendant plus de 7 jours. Il est conseillé de laver et remplir le réservoir avec de l'eau fraîche potable tous les jours. Le nettoyage de la machine et de ses composants doit être effectué au moins une fois par semaine. Ne pas utiliser d'alcool éthylique, de solvants, d'éponges abrasives ni d'agents chimiques agressifs. Ne pas sécher la machine et/ou ses composants dans un four à micro-ondes et/ou traditionnel.

CLEANING AND MAINTENANCE NETTOYAGE ET ENTRETIEN

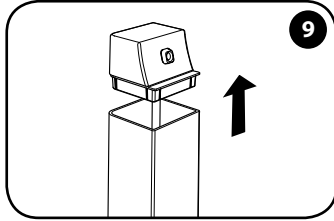

Remove the milk tank lid and empty its contents, if any.

Retirer le couvercle du réservoir à lait et vider le contenu éventuel.

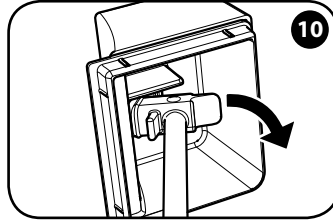

Remove the dispensing spout. Hold the tab and rotate it.

Enlever le bec de distribution. Tourner la languette.

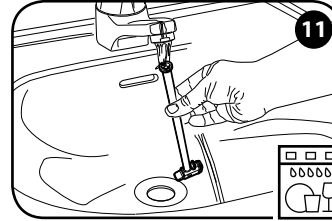

Wash the dispensing spout in the dishwasher or using warm water and dish soap.

Laver le bec de distribution au lave-vaisselle ou avec de l'eau chaude et du liquide vaisselle.

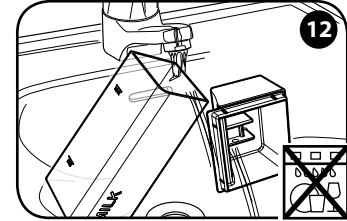

Wash the milk tank and its lid with warm water and dish soap. Do not wash in the dishwasher.

Laver le réservoir à eau et son couvercle avec de l'eau chaude et du liquide vaisselle. Ne pas laver au lave-vaisselle.

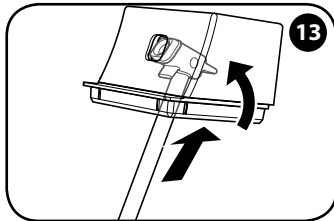

Insert the dispensing spout in the lid.

Introduire le bec de distribution dans le couvercle.

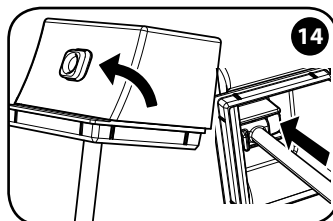

Rotate the spout until it engages in its place.

Tourner le bec jusqu'à l'accrocher dans son logement.

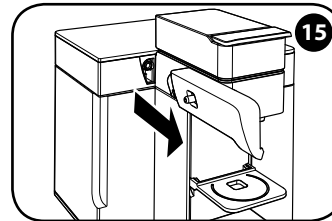

Remove the milk dispensing spout.

Retirer la buse de distribution du lait.

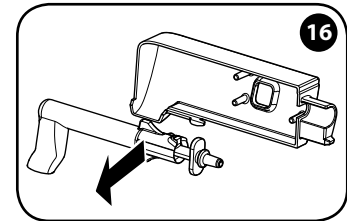

Remove the milk dispensing spout components.

Retirer les composants de la buse de distribution du lait.

After each use, thoroughly wash the milk tank and its components with warm water and dish soap. The dispensing spout can also be washed in the dishwasher, but the milk tank and its lid cannot. Rinse thoroughly to remove any soap residues.

Après chaque utilisation, il est nécessaire de laver soigneusement le réservoir à lait et ses composants avec de l'eau chaude et du liquide vaisselle. Le bec de distribution peut être lavé également au lave-vaisselle, mais PAS le réservoir à lait et son couvercle. Bien rincer pour enlever tout éventuel résidu de liquide vaisselle.

CLEANING AND MAINTENANCE NETTOYAGE ET ENTRETIEN

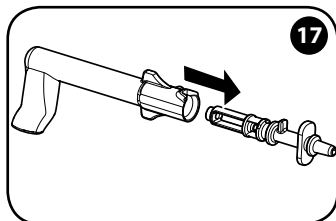

Remove the final connector.

Retirer le raccord final.

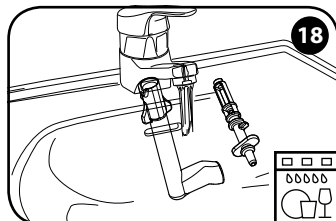

Wash the two components in the dishwasher or using warm water and dish soap.

Laver les deux composants au lave-vaisselle ou avec de l'eau chaude et du liquide vaisselle.

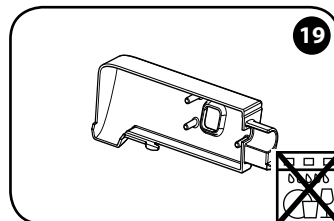

Wash the milk dispensing spout with warm water and dish soap. Do not wash in the dishwasher.

Laver la buse de distribution du lait avec de l'eau chaude et du liquide vaisselle. Ne pas laver au lave-vaisselle.

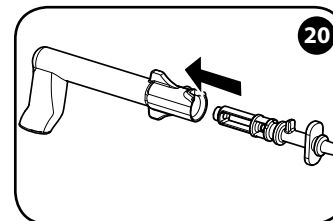

Dry and reassemble the components.

Essuyer et réassembler les composants.

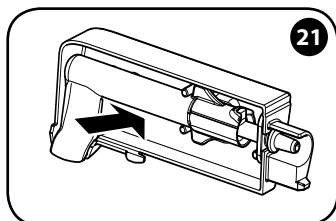

Fit the components into the milk dispensing spout.

Insérer les composants dans la buse de distribution du lait.

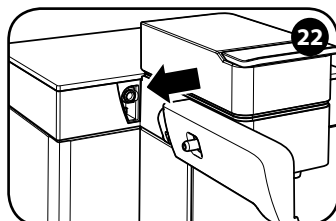

Attach the milk dispensing spout to the machine connector until it locks into place.

Accrocher la buse de distribution du lait à l'enclenchement de la machine jusqu'à les emboîter complètement.

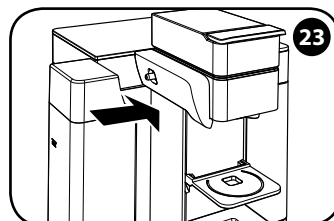

Attach the tank to the milk dispensing spout until it locks into place.

Accrocher le réservoir à la buse de distribution du lait jusqu'à les emboîter complètement.

All milk dispensing spout components must be washed thoroughly after each use. If you detect any residues or deposits, wash them in the dishwasher or using dish soap. In any case, it is recommended that you carry out a wash cycle in the dishwasher, or using dish soap, twice a week. Chrome-plated metal parts CANNOT be washed in the dishwasher. Rinse thoroughly to remove any soap residues.

Il est nécessaire de laver soigneusement tous les composants de la buse de distribution du lait après chaque utilisation. S'il y a des résidus ou des incrustations, laver au lave-vaisselle ou avec du liquide vaisselle. En tout cas, il est conseillé d'effectuer un cycle de lavage au lave-vaisselle, ou avec du liquide vaisselle, deux fois par semaine. NE PAS laver les parties en métal chromé au lave-vaisselle. Bien rincer pour enlever tout éventuel résidu de liquide vaisselle.

DESCALING DÉTARTRAGE

Read all instructions carefully before performing the descaling cycle. Duration: about 20 minutes. Limescale normally builds up with the use of the machine. Descaling allows you to optimise cleaning and to remove limescale deposits from the inside. ☕ and ☕ will automatically start blinking alternately when the machine needs to be descaled. It is recommended to descale the machine every 2 months by using a descaling product especially designed for coffee machines.

Lire attentivement toutes les instructions avant de démarrer le cycle de détartrage. Durée : 20 minutes environ. La formation du calcaire est une conséquence naturelle de l'utilisation de la machine. Le détartrage permet d'optimiser le nettoyage et d'enlever les résidus de calcaire de l'intérieur de la machine. La machine signale automatiquement la nécessité d'effectuer le détartrage au moyen du clignotement alterné de ☕ et ☕. Il est conseillé de détartrer la machine tous les 2 mois en utilisant un produit spécifique pour machines à café.

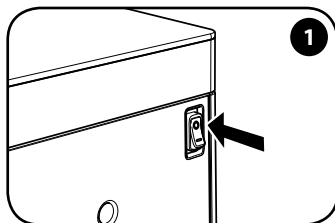

Turn off the machine.

Éteindre la machine.

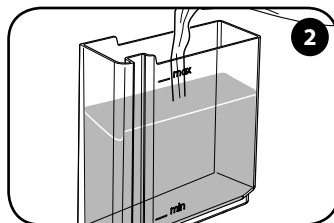

Remove and fill the water tank with fresh drinking water up to the MAX level.

Extraire et remplir le réservoir à eau avec de l'eau fraîche potable jusqu'au niveau MAX.

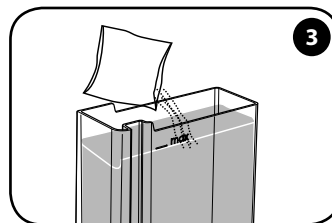

Add 1 descaling bag and mix until dissolved.

Ajouter 1 sachet de détartrant et mélanger pour le dissoudre.

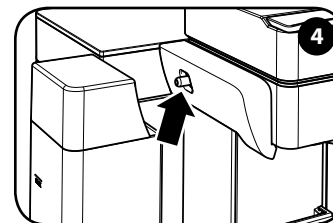

Check that the milk dispensing spout and the milk tank are attached. The milk tank must be empty.

Vérifier que la buse de distribution du lait et le réservoir à lait soient accrochés à la machine. Le réservoir à lait doit rester vide.

NOTE: If the operations are not carried out according to the indicated time, the machine will not start the descaling process. In this case, turn off the machine and repeat steps from 5 to 9.

If the descaling cycle is interrupted by a power failure or because the machine was turned off incorrectly, the machine will resume from the rinse cycle (page 36, fig. 13); descaling has not been performed.

REMARQUE : Si les opérations ne sont pas effectuées dans les temps indiqués, la machine ne démarre pas le processus de détartrage : il est donc nécessaire d'éteindre la machine et de répéter les opérations du point 5 au point 9.

Si le cycle de détartrage est interrompu par manque de courant électrique ou parce que la machine a été éteinte par erreur, la machine redémarre le cycle de rinçage (Page 36, Fig. 13) et n'effectue pas le détartrage.

DESCALING DÉTARTRAGE

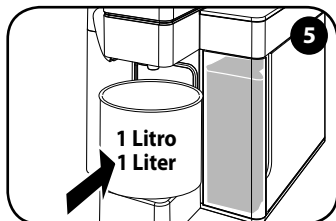

Place a container of at least 1 litre capacity under the coffee dispensing spout.

Placer un récipient avec une capacité minimum de 1 litre sous la buse de distribution du café.

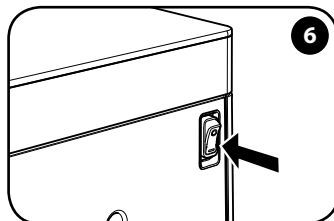

Turn on the machine.

Mettre en marche la machine.

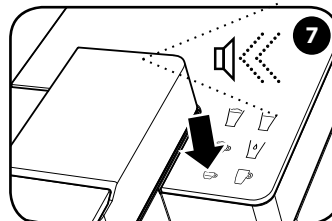

Within 15 seconds press and hold the ☕ button for 7 seconds until you hear the acoustic signal. Then press the ☕ button again.

Dans les 15 secondes appuyer sur la touche ☕ et la garder enfoncée pendant 7 secondes jusqu'au signal acoustique. Ensuite, appuyer à nouveau sur la touche ☕.



The cycle starts (duration: about 10 minutes).

Le cycle démarre (durée : 10 min. environ).

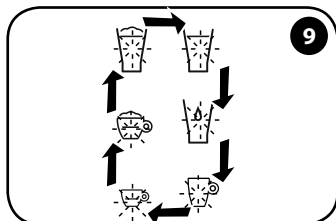

The buttons blink sequentially in a clockwise direction.

Les touches clignent de façon séquentielle dans le sens des aiguilles d'une montre.

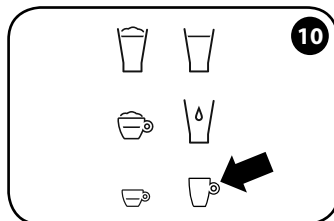

When the ☕ button is steady on, the machine has completed the cycle.

Lorsque la touche ☕ s'allume de façon fixe, la machine a terminé le cycle.

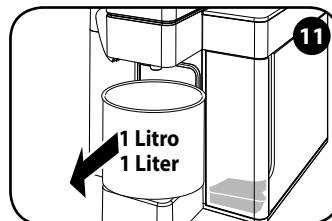

Empty the water and descaling solution out of the container and the water tank.

Vider le récipient et le réservoir à eau de l'eau et de la solution détartrante.

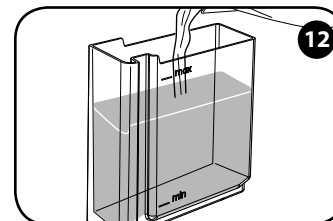

Wash the tank and fill it with fresh drinking water up to the MAX level.

Laver soigneusement le réservoir et le remplir avec de l'eau fraîche jusqu'au niveau MAX.

DESCALING DÉTARTRAGE

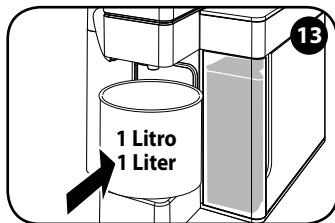

Place the container back in position.

Repositionner le récipient.

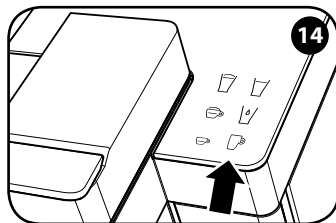

Press : The machine begins the rinse cycle dispensing water at regular intervals (duration: about 10 minutes).

Appuyer sur  : la machine démarre le rinçage en distribuant de l'eau à intervalles réguliers (durée : 10 min. environ).

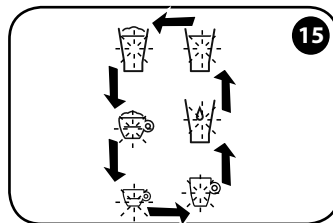

The buttons blink sequentially in a anticlockwise direction.

Les touches clignotent de façon séquentielle dans le sens inverse des aiguilles d'une montre.

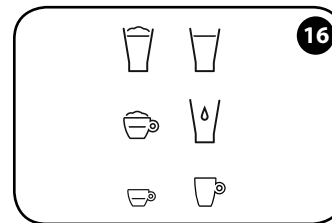

At the end of the cycle, when the buttons are steady on, the machine is ready.

Une fois le cycle terminé, lorsque les touches s'allument de façon fixe, la machine est prête pour être utilisée.

WARRANTY LIMITATIONS

WARNING: Not performing descaling periodically as indicated can cause malfunctions not covered by warranty.

Do not use vinegar, lye, salt or formic acid because they may damage the machine.

Use only descaling agents suitable for coffee machines.

The descaling solution must be disposed of in accordance with the applicable laws and regulations. Do not drink the liquid dispensed during the descaling process; the machine can be used to make coffee when the descaling process is finished.

The warranty does not cover damage or malfunctions caused by:

- Failure to carry out periodic descaling.
- Operation with a voltage that differs from the rating shown on the data plate (see "machine parts").

- Improper use or use that is not compliant with the instructions.
- Internal modifications.

The warranty does not cover repair costs on machines that have been tampered with by unauthorized service centres. In this case all costs are paid by the client. We suggest:

- Not to wash the machine parts in the dishwasher;
- To keep the recovery trays clean.

Failure to observe these instructions may cause damage to the machine which is not covered by the warranty.

WARNING:

It is advisable to keep the original packaging (at least for the duration of the warranty period) in order to ship the machine to a service center for repair if necessary. Any damage caused by transport without adequate packaging will not be covered by the warranty.

LIMITATIONS DE LA GARANTIE

ATTENTION : Si le détartrage n'est pas effectué régulièrement comme indiqué, le calcaire peut provoquer des mauvais fonctionnements qui ne sont pas couverts par la garantie.

Ne pas utiliser de vinaigre, lessive, sel ou acide formique puisqu'ils endommagent la machine.

Utiliser uniquement des produits détartrants adaptés aux machines à café. La solution détartrante doit être éliminée conformément à ce qui est prévu par les normes en vigueur. Ne pas boire le liquide distribué pendant le processus de détartrage ; la machine peut être utilisée pour la distribution de café uniquement quand le processus de détartrage est terminé.

La garantie ne couvre pas les pannes causées par :

- un détartrage irrégulier.
- un fonctionnement avec un voltage différent de celui indiqué sur la plaquette de données (voir la section « parties de la machine »).

- une utilisation impropre ou non conforme aux instructions.
- des modifications apportées à l'intérieur de la machine.

La garantie ne couvre pas les coûts des réparations sur des machines manipulées par des centres d'assistance non agréés.

Ces coûts seront totalement à la charge du client. Il est conseillé de :

- ne pas laver les composants de la machine au lave-vaisselle ;
- s'assurer que les bacs de collecte sont toujours propres.

La non observation de ces recommandations pourrait créer à la machine des problèmes non couverts par la garantie.

ATTENTION :

Il est conseillé de conserver l'emballage original (au moins pendant la période de garantie) pour l'éventuel envoi de la machine aux centres d'assistance agréés. Les éventuels dommages dus au transport sans un emballage approprié ne sont pas couverts par la garantie.

WARNINGS - MACHINE STATUS

SIGNALISATIONS - ÉTAT DE LA MACHINE



Blinking

The machine has been turned on and is in warm-up phase.



Clignotent

La machine a été allumée et elle est en phase de chauffage.



Steady on

When the machine reaches the right temperature for brewing.



Allumées

La machine a atteint la bonne température pour la distribution.



The espresso coffee button blinks

The machine is brewing one cup of espresso coffee.



La touche café expresso clignote

La machine est en train de distribuer un café expresso.



The brewed coffee button blinks

The machine is brewing a long coffee.



La touche café filtre clignote

La machine est en train de distribuer un café allongé.



The cappuccino button blinks

The machine is brewing one cup of cappuccino.



La touche cappuccino clignote

La machine est en train de distribuer un cappuccino.



The hot water button blinks

The machine is dispensing hot water.



La touche eau chaude clignote

La machine est en train de distribuer de l'eau chaude.



The latte macchiato button blinks

The machine is dispensing a latte macchiato.



La touche latte macchiato clignote

La machine est en train de distribuer du latte macchiato.



The hot foamed milk button blinks

The machine is dispensing hot milk.



La touche lait chaud mousseux clignote

La machine est en train de distribuer du lait chaud.



The espresso coffee button blinks slowly

The machine is in Power Save phase. The machine activates the Power Save function after 10 minutes of inactivity. Touch any button to turn on the machine again.



La touche café expresso clignote lentement

La machine est en phase de Power Save. La machine active le Power Save après 10 minutes d'inactivité. Pour réactiver la machine, effleurer une touche quelconque.



The espresso coffee and brewed coffee buttons turn on and off alternately

The machine needs to be descaled.



Les touches café expresso et café filtre s'allument et s'éteignent de façon alterné

La machine doit être détartrée.



WARNINGS - MACHINE STATUS

SIGNALISATION - ÉTAT DE LA MACHINE



Blinking

The machine indicates that the descaling process has been selected. In this status the tank must contain the descaling solution. The espresso button is steady on. Press the button  to start the descaling cycle (page 35, fig. 7).

Clignotent

La machine indique que la procédure de détartrage a été sélectionnée. À ce stade, le réservoir à eau doit contenir la solution détartrante. La touche espresso est allumée fixe. Appuyer sur la touche  pour démarrer le détartrage (Page 35, Fig. 7).

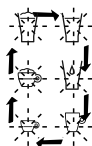

Blinking sequentially in a clockwise direction

The machine indicates that the first part of the descaling cycle is being performed. The machine is dispensing the descaling solution. Only the espresso coffee button blinks progressively.

Clignotent de façon séquentielle dans le sens des aiguilles d'une montre

La machine indique que la première partie du détartrage est en cours. La machine est en train de distribuer la solution détartrante. Seule la touche café espresso clignote de façon progressive.



The brewed coffee button is steady on

The machine indicates that the first part of the descaling cycle is complete. Rinse the water tank with fresh drinking water and fill it again. Press the  button to start the rinse cycle (page 36, fig. 14).

La touche café filtre est allumée fixe

La machine indique que la première partie du détartrage est terminée. Il faut rincer et remplir le réservoir avec de l'eau fraîche potable.

Appuyer sur la touche  pour démarrer le rinçage (Page 36, Fig. 14).

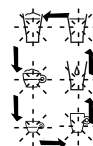

Blinking sequentially in an anticlockwise direction

The machine indicates that the second part of the descaling cycle is being performed. The machine is dispensing water for rinsing the circuit. The long coffee button only blinks progressively.

Clignotent de façon séquentielle dans le sens inverse des aiguilles d'une montre

La machine indique que la deuxième partie du détartrage est en cours. La machine est en train de distribuer l'eau pour le rinçage du circuit. Seule la touche café allongé clignote de façon progressive.



Blinking quickly

There is a machine malfunction. Turn off the machine, wait for 30 seconds and then turn it on again. If the problem persists, contact an authorised service centre.

Clignotent rapidement

La machine présente un mauvais fonctionnement. Éteindre la machine et la remettre en marche au bout de 30 secondes. Si le défaut se répète, contacter un centre d'assistance agréé.













The two button columns light up alternately

There was an error in the operation of the machine. Turn off the machine and then turn it on again after 30 seconds. If the problem persists, contact an authorized service center.

Les deux colonnes de touches s'allument de façon alternée

Une erreur s'est produite dans le fonctionnement de la machine. Éteindre la machine et la remettre en marche au bout de 30 secondes. Si le défaut se répète, contacter un centre d'assistance agréé.

PROBLEM - CAUSE - SOLUTION

PROBLEM	CAUSE	SOLUTION	Persistence of the problem
The machine does not switch on.	Power cord not connected to a power socket.	Connect the plug to a socket conforming to the technical data indicated in the data plate under the base of the machine.	Contact an authorised service centre.
	Power button switched to "0".	Switch the power button to "1".	
	Machine in power save status.	Turn on the machine by touching the  or  button. Touch the  or  button again to start brewing.	
The machine does not brew coffee.	No water in the tank.	Fill the tank with water.	
	Capsule not inserted in the capsule compartment.	Insert a capsule into the capsule compartment.	
	The capsule inserted does not brew coffee.	Remove the capsule by disengaging and lifting the lever and retrieve it from the used capsule tray. Close the capsule compartment and dispense a small quantity of water. Refit the capsule and start brewing.	
	Incomplete closure of the moving part of the machine head.	Lift the lever and insert the capsule properly. Lower the moving part and lock it by lowering the lever. Press  or  to brew coffee.	
	 or  button not activated.	Touch the  or  button again.	
	Water tank not engaged correctly.	Make sure the tank is fully inserted.	
	Limescale on internal components.	Descale the machine as described in the relevant section.	
	Failure to start the pump.	Try to dispense water with no capsule in the compartment.	
Water leak.	The capsule was not pierced properly or was not pierced at all.	Defective capsule: insert another one. Check that the piercer on top of the machine is intact.	
	Wrong capsule type.	Make sure that you have used an "Iperesspresso" capsule for domestic use, identified by the wording "Single-dose ground coffee capsules for domestic use" on the packaging.	
	The water tank is not correctly and/or not completely inserted.	Make sure that the water tank is completely inserted.	
	The milk kit is not correctly and/or not completely inserted.	Make sure that all the milk kit components have been correctly assembled and inserted.	

PROBLEM - CAUSE - SOLUTION

PROBLEM	CAUSE	SOLUTION	Persistence of the problem
The machine does not dispense frothed milk.	Milk type not suitable for this preparation.	Use cold whole milk.	Contact an authorised service centre.
	Milk dispensing spout dirty or clogged by milk from previous dispensing.	Wash the milk dispensing circuit.	
	Not enough milk in the tank.	Fill the milk tank up to the MIN level.	
	One or more components of the milk dispensing spout kit are dirty or clogged by milk from previous dispensing.	Wash the milk dispensing spout components using dish soap or in the dishwasher according to the instructions provided in the "Dishwasher Suitability" chapter. Rinse thoroughly.	
	The milk tank dispensing spout is not correctly inserted into the milk tank lid.	Make sure that it is correctly inserted into the hole on the milk tank lid by prying on the tab on the back of the spout.	
	The milk dispensing spout is not correctly inserted in the machine.	Make sure to insert the milk dispensing spout until it locks into place.	
	The milk tank top is not correctly attached to the machine.	Make sure to attach the milk tank to the machine until it locks into place.	
The machine does not dispense frothed milk.	The dispensing spout is not correctly inserted into the milk tank lid.	Make sure that it is fully inserted into the hole on the milk tank lid.	
	The milk kit is not correctly assembled.	Make sure that all the components have been correctly assembled (refer to the CLEANING AND MAINTENANCE chapter).	
	The milk dispensing spout is not correctly inserted in the machine.	Make sure to insert the milk dispensing spout until it locks into place.	
	The milk tank is not correctly attached to the machine.	Make sure to attach the milk tank to the machine until it locks into place.	
The 3 milk-based beverage icons do not light up.	The milk kit is not inserted or not correctly inserted.	Insert the milk kit in the machine until it locks into place.	

PROBLÈME - CAUSE - SOLUTION

PROBLÈME	CAUSE	SOLUTION	Le problème persiste
La machine ne se met pas en marche.	Le câble d'alimentation n'est pas connecté à la prise de courant.	Brancher la fiche à une prise de courant conforme aux données techniques indiquées sur la plaque signalétique placée sous la base de la machine.	Contacter un centre d'assistance agréé.
	Interrupteur général positionné sur « 0 ».	Mettre l'interrupteur général sur « I ».	
	Machine en mode Power Save.	Activer la machine en effleurant l'une des deux touches ☰ ou ☷. Effleurer à nouveau les touches ☰ ou ☷ pour démarrer la distribution.	
La machine ne distribue pas de café.	Manque d'eau dans le réservoir.	Remplir le réservoir avec de l'eau.	
	La capsule n'est pas insérée dans le logement à capsules.	Insérer une capsule dans le logement à capsules.	
	La capsule insérée ne distribue pas de café.	Enlever la capsule en décrochant et en soulevant le levier et la récupérer du bac de collecte des capsules usagées. Fermer le logement à capsules et distribuer une petite quantité d'eau. Réinsérer la capsule et démarrer la distribution.	
	Fermeture incomplète de la partie mobile de la tête de la machine.	Soulever le levier et vérifier que la capsule a été correctement insérée. Baisser la partie mobile et bloquer en baissant le levier. Appuyer sur les touches ☰ ou ☷ pour distribuer du café.	
	Les touches ☰ ou ☷ n'ont pas été activées.	Effleurer à nouveau les touches ☰ ou ☷.	
	Le réservoir à eau n'a pas été inséré correctement.	Vérifier que le réservoir est inséré complètement.	
	Présence de calcaire sur les composants internes.	Détartrer la machine comme décrit dans le section dédiée.	
	La pompe n'a pas été activée.	Essayer de distribuer de l'eau sans insérer de capsule dans le logement.	
	La capsule n'a pas été percée ou a été percée incorrectement.	Capsule défectueuse : en insérer une autre. S'assurer que le dispositif de perçage situé sur la tête de la machine est intègre.	
Perte d'eau.	Mauvaise typologie de capsule.	Vérifier qu'a bien été utilisée une capsule « lperespresso » pour utilisation domestique, identifiée par la mention « Capsules unidose de café moulu pour usage domestique » présente sur l'emballage.	
	Réservoir à eau inséré de façon incorrecte et/ou insuffisante.	Vérifier que le réservoir à eau a été complètement inséré jusqu'à la butée.	
	Kit lait inséré de façon incorrecte et/ou insuffisante.	Vérifier que tous les composants du kit ont été montés et insérés correctement.	

PROBLÈME - CAUSE - SOLUTION

PROBLÈME	CAUSE	SOLUTION	<i>Le problème persiste</i>
<i>La machine ne distribue pas de lait émulsionné.</i>	<i>Type de lait qui n'est pas approprié à cette préparation.</i>	<i>Utiliser du lait froid entier.</i>	<i>Contacter un centre d'assistance agréé.</i>
	<i>Buse de distribution du lait sale ou obstrué par des distributions de lait précédentes.</i>	<i>Laver le circuit de distribution du lait.</i>	
	<i>Quantité insuffisante de lait dans le réservoir.</i>	<i>Remplir le réservoir à lait jusqu'au niveau MIN.</i>	
	<i>Un ou plusieurs composants du kit de la buse de distribution du lait sont sales ou obstrués par des distributions de lait précédentes.</i>	<i>Laver les composants de la buse de distribution du lait avec du liquide vaisselle ou au lave-vaisselle, selon les instructions indiquées au chapitre « Possibilité de lavage au lave-vaisselle ». Les rincer soigneusement.</i>	
	<i>Le bec de distribution du réservoir à lait n'est pas inséré correctement dans le couvercle du réservoir.</i>	<i>S'assurer qu'il est bien inséré dans le trou qui se trouve sur le couvercle du réservoir à lait en appuyant sur la languette à l'arrière du bec.</i>	
	<i>La buse de distribution du lait n'est pas insérée correctement dans la machine.</i>	<i>S'assurer que la buse de distribution du lait est insérée jusqu'au complet emboîtement.</i>	
<i>La machine ne distribue pas de lait émulsionné.</i>	<i>La partie supérieure du réservoir à lait n'est pas accrochée correctement dans la machine.</i>	<i>S'assurer que le réservoir à lait est accroché à la machine jusqu'au complet emboîtement.</i>	
	<i>Bec de distribution inséré incorrectement dans le couvercle du réservoir à lait.</i>	<i>S'assurer qu'il est bien inséré dans le trou qui se trouve sur le couvercle du réservoir à lait.</i>	
	<i>Kit lait assemblé incorrectement.</i>	<i>S'assurer que tous les composants ont été montés correctement (se référer au chapitre NETTOYAGE ET ENTRETIEN).</i>	
<i>Les 3 icônes des préparations à base de lait ne s'allument pas.</i>	<i>Buse de distribution du lait inséré incorrectement dans la machine.</i>	<i>S'assurer que la buse de distribution du lait est insérée jusqu'au complet emboîtement.</i>	
	<i>Réservoir à lait accroché incorrectement dans la machine.</i>	<i>S'assurer que le réservoir à lait est accroché à la machine jusqu'au complet emboîtement.</i>	
	<i>Le kit lait n'a pas été inséré ou a été inséré incorrectement.</i>	<i>Insérer le kit lait dans la machine jusqu'au complet emboîtement.</i>	

RESTORING THE FACTORY SETTINGS

Proceed as follows to restore the factory settings for beverage dispensing:

1. Turn on the machine.
2. Press the long espresso button  5 times within 5 seconds (while the icons on the menu are flashing).
3. An audible alarm alerts you that the machine factory settings have been restored.

RÉTABLISSEMENT DES RÉGLAGES D'USINE

Pour rétablir les réglages d'usine des boissons, procéder comme suit :

1. Allumer la machine.
2. Appuyer 5 fois sur la touche espresso allongé  dans les 5 secondes suivantes (pendant que les icônes du menu sont en train de clignoter).
3. Un signal acoustique indique que la machine a été réinitialisée.

DISPOSAL

Disposal of end-of-life electric and electronic equipment by private households in the European Union. The WEEE symbol used on this product means that it must not be disposed of together with other domestic waste and should be collected separately. Consumers have the opportunity to hand in their used appliance to distributors free of charge on a 1:1 basis when they purchase a new product.

For further information about the collection of appliances to be scrapped, please contact the local authority in your town of residence, the local waste disposal service or the retailer where the product was purchased. Consumers are responsible for disposing of end-of-life appliances in accordance with the current provisions of law and noncompliance therewith may be subject to fines and criminal sanctions. The correct disposal of this product will contribute to protecting the environment, natural resources and human health.

ÉLIMINATION

Élimination d'appareils électriques ou électroniques usagés par les particuliers dans l'Union Européenne. Le symbole DEEE utilisé pour ce produit indique que celui-ci ne doit pas être éliminé avec les autres déchets domestiques, mais doit faire l'objet d'une « collecte sélective ». Le particulier peut rendre gratuitement au distributeur un appareil usagé lors de l'achat d'un nouvel appareil.

Pour plus d'informations sur les points de collecte des appareils à éliminer, il est conseillé de contacter votre commune de résidence, le service local d'élimination des déchets ou le magasin auprès duquel l'appareil a été acheté. L'utilisateur est responsable de l'élimination selon les normes en vigueur, le non respect des dispositions prévues par la loi peut faire l'objet de sanctions.

La correcte élimination de ce produit contribue à protéger l'environnement, les ressources naturelles et la santé des personnes.

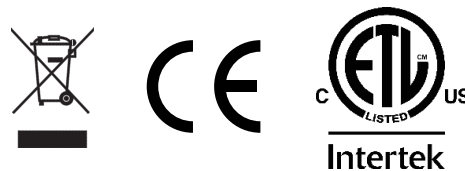

NORMAS GENERALES DE USO DE LA MÁQUINA

Leer atentamente el manual de instrucciones y las limitaciones de la garantía.

La máquina debe conectarse a una toma de corriente provista de puesta a tierra. Mantener limpia la máquina, lavando con frecuencia la superficie apoyatazas, la bandeja de goteo, el cajón de recogida de cápsulas usadas, el depósito de agua y la superficie apoyatazas de vidrio. El mantenimiento debe realizarse con la máquina apagada.

IMPORTANTE: no sumergir nunca la máquina o sus componentes extraíbles en agua ni introducirla en el lavavajillas.

El agua contenida en el depósito debe ser cambiada con regularidad. No usar la máquina sin agua en el depósito. **Se aconseja utilizar al menos cada 2 meses un producto para la eliminación de la cal específicamente formulado para máquinas de café espresso según las indicaciones del capítulo descalcificación.**

DATOS TÉCNICOS

Material de la máquina: aluminio y vidrio templado

Material del intercambiador térmico: acero inoxidable

Depósito de agua: 0,9 litros

Depósito de leche: 0,5 litros

Capacidad del cajón de recogida de cápsulas usadas: 10 cápsulas

Bombas: café 19 bar - leche 2,5 bar

Peso: 5 kg

Voltaje: 220-240 V, 50/60 Hz (EU); 120 V, 60 Hz (USA)

Potencia: 1.200 W (EU-USA) - Con función "Power Save"

Dimensiones (L x P x A) (mm): 215 x 285 x 245

El fabricante se reserva el derecho a realizar modificaciones o mejoras sin previo aviso.

DESCUBRA Y ADQUIERA LAS CÁPSULAS ILLY IPERESPRESSO EN SHOP.ILLY.COM O EN NUESTROS MEJORES DISTRIBUIDORES AUTORIZADOS.

REGOLE GENERALI PER L'USO DELLA MACCHINA

Leggere attentamente il libretto di istruzioni e le limitazioni sulla garanzia.

La macchina deve essere allacciata ad una regolare presa di corrente fornita di messa a terra. La macchina deve essere mantenuta pulita lavando frequentemente il poggia tazze, la vaschetta raccogli gocce, la vaschetta di raccolta delle capsule usate, il serbatoio dell'acqua ed il piano poggia tazze in vetro. La manutenzione va eseguita a macchina spenta.

IMPORTANTE: *mai immergere la macchina o le sue componenti rimovibili in acqua o introdurla in lavastoviglie. L'acqua contenuta nel serbatoio deve essere regolarmente sostituita. Non usare la macchina senza acqua nel serbatoio. Si consiglia di utilizzare almeno ogni 2 mesi un prodotto per la rimozione del calcare appositamente studiato per le macchine per espresso secondo le indicazioni del capitolo decalcificazione.*

DATI TECNICI

Materiale macchina: Alluminio e vetro temperato

Materiale scambiatore termico: Acciaio inox

Serbatoio acqua: 0,9 litri

Serbatoio latte: 0,5 litri

Capacità vaschetta capsule usate: 10 capsule

Pompe: caffè 19 bar - latte 2.5 bar

Peso: 5 kg

Voltaggio: 220-240 V, 50/60 Hz (EU); 120 V, 60 Hz (USA)

Potenza: 1.200 W (EU-USA) - Con funzionalità "Power Save"

Dimensioni (L x P x A) (mm): 215 x 285 x 245

Il produttore si riserva il diritto d'apportare modifiche o miglioramenti senza preavviso.

SCOPRI E ACQUISTA LE CAPSULE ILLY IPERESPRESSO SU SHOP.ILLY.COM, NEI BAR ILLY RIVENDITORI AUTORIZZATI O TELEFONA AL NUMERO VERDE 800-821021 (SOLO DALL'ITALIA)

ÍNDICE DE CONTENIDOS

■ NORMAS GENERALES DE USO DE LA MÁQUINA.....	46	■ AJUSTE DE LA CANTIDAD DE CAPUCHINO	68
■ DATOS TÉCNICOS	46	■ PREPARACIÓN DE LECHE MANCHADA	69
■ PARTES DE LA MÁQUINA	48	■ AJUSTE DE LA CANTIDAD DE LECHE MANCHADA.....	71
■ IDONEIDAD PARA EL LAVAVAJILLAS.....	49	■ PREPARACIÓN DE LECHE CALIENTE ESPUMADA	72
■ NORMAS DE SEGURIDAD IMPORTANTES	50	■ AJUSTE DE LA CANTIDAD DE LECHE CALIENTE ESPUMADA	73
■ INSTALACIÓN Y PUESTA EN FUNCIONAMIENTO DE LA MÁQUINA.....	56	■ SUMINISTRO DE AGUA CALIENTE	74
■ VARIEDAD DE CÁPSULAS.....	58	■ AJUSTE DE LA CANTIDAD DE AGUA CALIENTE SUMINISTRADA.....	74
■ PREPARACIÓN DE CAFÉ ESPRESSO	59	■ LIMPIEZA Y MANTENIMIENTO	75
■ RECOMENDACIONES	60	■ DESCALCIFICACIÓN.....	78
■ PREPARACIÓN DE CAFÉ DE FILTRO	61	■ LIMITACIONES DE LA GARANTÍA	81
■ RECOMENDACIONES	62	■ AVISOS - ESTADO DE LA MÁQUINA	82
■ AJUSTE DE LA CANTIDAD DE CAFÉ EN TAZA.....	63	■ PROBLEMA - CAUSA - SOLUCIÓN.....	84
■ USO DEL DEPÓSITO Y BOQUILLA DE LA LECHE	64	■ RESTABLECIMIENTO DE LA CONFIGURACIÓN DE FÁBRICA	88
■ PREPARACIÓN DE CAPUCHINO	66	■ ELIMINACIÓN.....	88

SOMMARIO

■ REGOLE GENERALI PER L'USO DELLA MACCHINA	46	■ REGOLAZIONE QUANTITÀ DI CAPPUCCINO	68
■ DATI TECNICI	46	■ PREPARAZIONE DEL LATTE MACCHIATO.....	69
■ PARTI DELLA MACCHINA	48	■ REGOLAZIONE QUANTITÀ DI LATTE MACCHIATO	71
■ IDONEITA' LAVASTOVIGLIE	49	■ PREPARAZIONE DEL LATTE CALDO SCHIUMATO.....	72
■ IMPORTANTI MISURE DI SICUREZZA	50	■ REGOLAZIONE QUANTITÀ DI LATTE CALDO SCHIUMATO	73
■ INSTALLAZIONE E MESSA IN FUNZIONE DELLA MACCHINA.....	56	■ EROGAZIONE ACQUA CALDA	74
■ VARIETA' CAPSULE.....	58	■ REGOLAZIONE QUANTITÀ DI ACQUA CALDA EROGATA	74
■ PREPARAZIONE DELL'ESPRESSO	59	■ PULIZIA E MANUTENZIONE	75
■ RACCOMANDAZIONI	60	■ DECALCIFICAZIONE.....	78
■ PREPARAZIONE DEL CAFFÈ ALL'AMERICANA.....	61	■ LIMITAZIONI SULLA GARANZIA	81
■ RACCOMANDAZIONI	62	■ SEGNALAZIONI - STATO MACCHINA	82
■ REGOLAZIONE QUANTITÀ DI CAFFÈ IN TAZZA.....	63	■ PROBLEMA - CAUSA - SOLUZIONE	86
■ UTILIZZO DEL SERBATOIO ED EROGATORE LATTE.....	64	■ RIPRISTINO IMPOSTAZIONI DI FABBRICA.....	88
■ PREPARAZIONE DEL CAPPUCCINO	66	■ SMALTIMENTO	88

PARTES DE LA MÁQUINA

- | | |
|---|---|
| A PILOTO LUMINOSO ILUMINACIÓN | H PALANCA DE APERTURA/CIERRE DEL COMPARTIMENTO PARA CÁPSULAS |
| B SALIDA DE AGUA CALIENTE | I COMPARTIMENTO PARA CÁPSULAS (interno) |
| C SALIDA DE CAFÉ | L DEPÓSITO DE AGUA |
| D ACOPLAMIENTO DE LA BOQUILLA DE LA LECHE | M CAJÓN DE RECOGIDA DE CÁPSULAS USADAS (10 UDS. MÁX) y residuos líquidos de fin de suministro |
| E BOQUILLA DE LA LECHE | N SUPERFICIE APOYATAZAS PEQUEÑAS |
| F DEPÓSITO DE LA LECHE | O SUPERFICIE APOYATAZAS GRANDES |
| G PANEL DE MANDOS | P INTERRUPTOR GENERAL |
| G1 LECHE MANCHADA | Q CABLE DE ALIMENTACIÓN |
| G2 CAPUCHINO | R PLACA DE DATOS (bajo la base) |
| G3 CAFÉ ESPRESSO | |
| G4 LECHE CALIENTE ESPUMADA | |
| G5 AGUA CALIENTE | |
| G6 CAFÉ DE FILTRO | |

PARTI DELLA MACCHINA

- | | |
|---------------------------|---|
| A LED ILLUMINAZIONE | H LEVA APERTURA/CHIUSURA SCOMPARTIMENTO CAPSULE |
| B EROGATORE ACQUA CALDA | I SCOMPARTIMENTO CAPSULE (interno) |
| C EROGATORE CAFFÈ | L SERBATOIO ACQUA |
| D INNESTO EROGATORE LATTE | M VASCHETTA RACCOLTA CAPSULE USATE (MAX 10 PZ) e residui liquidi di fine erogazione |
| E EROGATORE LATTE | N PIANO POGGIA TAZZINA ESPRESSO |
| F SERBATOIO LATTE | O PIANO POGGIA TAZZA MUG |
| G PANNELLO COMANDI | P INTERRUPTORE GENERALE |
| G1 LATTE MACCHIATO | Q CAVO ALIMENTAZIONE |
| G2 CAPPUCCINO | R TARGA DATI (sotto la base) |
| G3 CAFFÈ ESPRESSO | |
| G4 LATTE CALDO SCHIUMATO | |
| G5 ACQUA CALDA | |
| G6 CAFFÈ ALL'AMERICANA | |

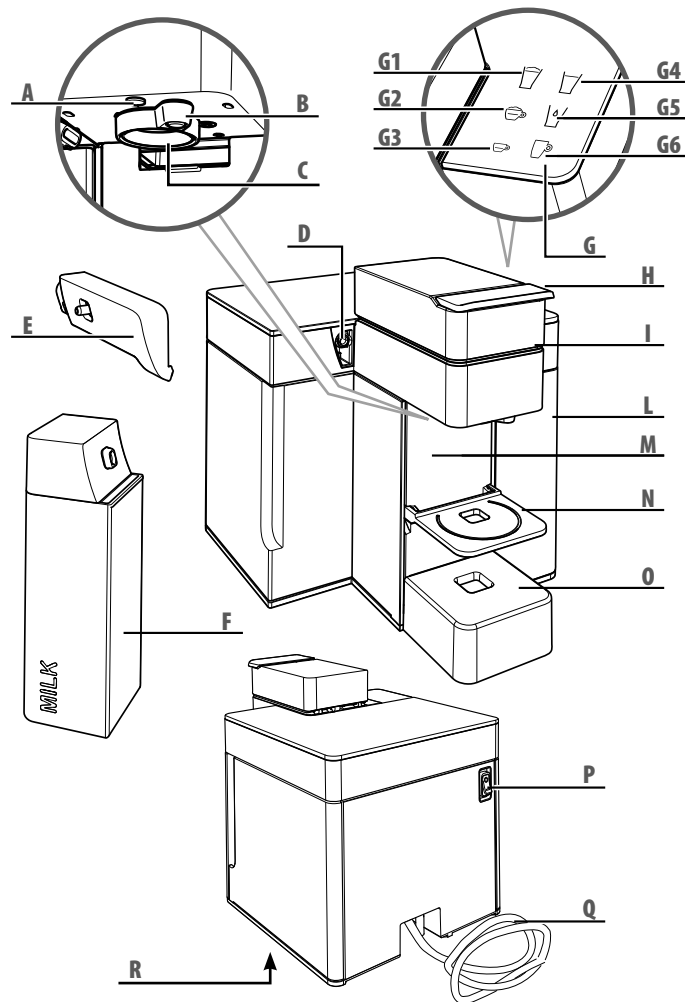

IDONEIDAD PARA EL LAVAVAJILLAS
IDONEITA' LAVASTOVIGLIE

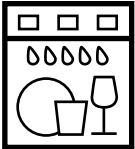
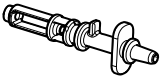
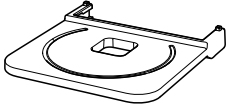
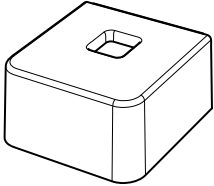
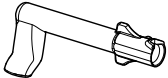
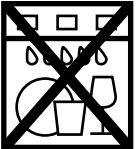
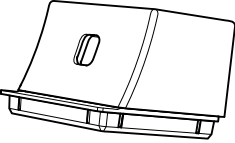
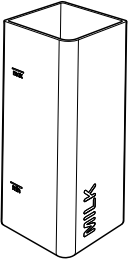
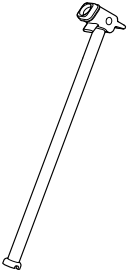
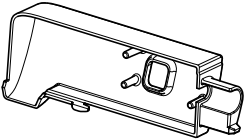
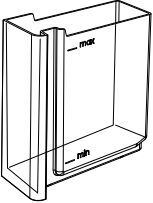
NORMAS DE SEGURIDAD IMPORTANTES

Al utilizar aparatos eléctricos deben observarse siempre las medidas de seguridad que a continuación se indican:

Uso del aparato

- Leer todas las instrucciones.
- Esta máquina está fabricada para “preparar café espresso, café de filtro y suministrar bebidas a base de leche”: es necesario prestar atención para no quemarse con chorros de agua caliente o por uso impropio de la máquina.
- La máquina está concebida para uso doméstico y para aplicaciones similares como:
 - cocinas para el personal de tiendas, oficinas y otros lugares de trabajo
 - turismo rural
 - clientes de hoteles, albergues y otros alojamientos de tipo residencial
 - alojamientos bajo el concepto bed & breakfast.
- El aparato puede ser empleado sólo para el uso al que está destinado. Todo otro uso debe considerarse como impropio y, por lo tanto, peligroso.
- La máquina debe permanecer encendida exclusivamente durante el tiempo necesario para su uso, después del cual deberá ser apagada, situando el interruptor general en “0” (Fig.1) y desenchufándola de la toma corriente.
- No tocar nunca la superficie caliente. Los suministros de agua/

IMPORTANTI MISURE DI SICUREZZA

Nell'utilizzo di apparecchiature elettriche devono essere sempre osservate le seguenti misure di sicurezza.

Utilizzo dell'apparecchio

- *Leggere tutte le istruzioni.*
- *Questa macchina è costruita per “fare il caffè espresso, il caffè all'americana e per erogare bevande con latte”: fare attenzione a non scottarsi con getti d'acqua o con uso improprio della stessa.*
- *L'apparecchiatura è intesa per uso domestico e per applicazioni simili, quali:*
 - *cucine per il personale di negozi, uffici ed altri ambienti lavorativi;*
 - *agriturismo;*
 - *clienti in alberghi, motel ed altri alloggi di tipo residenziale;*
 - *ambienti tipo bed & breakfast.*
- *Utilizzare l'apparecchio solo per l'uso a cui è destinato. Ogni altro uso è vietato e da considerarsi improprio e quindi pericoloso.*
- *L'apparecchio va acceso esclusivamente per il solo tempo necessario al suo utilizzo, dopodiché va spento portando l'interruttore generale su “0” (Fig. 1) e la spina va staccata dalla presa di corrente.*
- *Non toccare mai una superficie calda. Le erogazioni di acqua/café della macchina possono causare ustioni.*
- *L'apparecchio non è destinato ad essere utilizzato da persone (com-*

NORMAS DE SEGURIDAD IMPORTANTES

- café de la máquina pueden causar quemaduras.
- Esta máquina no está destinada a ser utilizada por personas (incluidos niños) con reducidas capacidades físicas, mentales o sensoriales o con experiencia y/o competencias insuficientes, a menos que reciban capacitación sobre su uso o la utilicen bajo supervisión de una persona responsable de su seguridad.
- Mantener a los niños bajo supervisión para evitar que jueguen con la máquina.
- Las operaciones de limpieza y mantenimiento no deben ser realizadas por niños, salvo que tengan una edad superior a 8 años y sean supervisados. Mantener el aparato y el cable fuera del alcance de los niños de edad inferior a 8 años.

- Utilizar la máquina exclusivamente en lugares cerrados y protegidos contra los agentes atmosféricos externos. No utilizar al aire libre.
- Para evitar fuego, cortocircuitos e impedir lesiones, no sumergir el cable, el enchufe ni el cuerpo de la máquina en agua u otro líquido.
- No colocar la máquina sobre quemadores eléctricos o de gas ni en el interior de un horno caliente.
- El uso de accesorios no recomendados por el fabricante puede

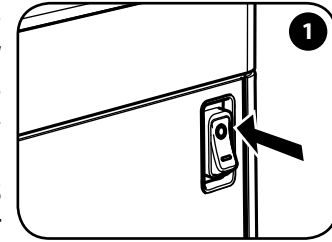

IMPORTANTI MISURE DI SICUREZZA

- *presi i bambini) con ridotte capacità fisiche, mentali o sensoriali o con esperienza e/o competenze insufficienti, a meno che non siano sotto la supervisione di una persona responsabile della loro sicurezza o non vengano da essa istruite sull'uso dell'apparecchio.*
- *Tenere i bambini sotto supervisione, per evitare che giochino con l'apparecchio.*
- *Le operazioni di pulizia e manutenzione non devono essere eseguite da bambini, a meno che non abbiano un'età superiore agli 8 anni e siano supervisionati. Tenere l'apparecchio e il relativo cavo fuori dalla portata dei bambini di età inferiore a 8 anni.*
- *Utilizzare l'apparecchio esclusivamente in luoghi chiusi e protetti*

- *da agenti atmosferici esterni. Non utilizzare all'aperto.*
- *Per proteggersi dal fuoco, scosse elettriche o lesioni non immergere il cavo, la spina ed il corpo della macchina in acqua o altro liquido.*
- *Non appoggiare l'apparecchio su fornelli elettrici o a gas, o dentro un forno caldo.*
- *L'utilizzo di accessori non raccomandati dal produttore può provocare incendi, scosse elettriche o lesioni alle persone.*
- *Prima di disinserire la spina accertarsi che l'interruttore generale sia sulla posizione "0" (Fig. 1).*
- *Non estrarre la spina tirandola per il cavo e non toccarla con le mani bagnate.*

NORMAS DE SEGURIDAD IMPORTANTES

- ser causa de incendios, cortocircuitos o lesiones.
- Antes de desenchufar la máquina verificar que el interruptor general esté en posición "0" (Fig.1).
- No extraer el enchufe tirando del cable y no tocarlo con las manos mojadas.
- No desplazar la máquina de café ni tirar de ella cogiéndola por el cable.
- Para limitar el peligro de sufrir heridas, no dejar caer el cable desde la encimera de la barra o desde la mesa, evitando que los niños puedan tirar de él o tropezar con él involuntariamente.
- En caso de incendio utilizar extintores de anhídrido carbónico (CO₂). No utilizar agua ni extintores de polvo.

- No obstruir nunca las rejillas de ventilación de la base del aparato.

Instalación de la máquina

- Leer atentamente las instrucciones.
- No usar nunca la máquina en un ambiente que pueda alcanzar una temperatura inferior o igual a **0 °C** (la congelación del agua puede dañar la máquina) ni superior a **40 °C**.
- Verificar que la tensión de la red eléctrica corresponde a la indicada en la placa de datos del aparato. Conectar el aparato solo a una toma de corriente de una capacidad mínima de **6 A** para los modelos alimentados a **230 Vac** y **15 A** para los modelos alimentados a **120 Vac** y dotados de una toma de tierra eficiente.

IMPORTANTI MISURE DI SICUREZZA

- *Non portare o tirare la macchina per caffè tenendola per il cavo.*
- *Per ridurre il pericolo di ferite, non lasciare penzolare il cavo da tavoli o banconi in quanto i bambini potrebbero tirarlo o inciampare involontariamente.*
- *In caso d'incendio utilizzare estintori ad anidride carbonica (CO₂). Non utilizzare acqua o estintori a polvere.*
- *Non bloccare mai le griglie di aerazione poste sulla base dell'apparecchio.*

Installazione dell'apparecchio

- *Leggere attentamente le istruzioni.*
- *Non installare mai la macchina in un ambiente che può raggiungere una temperatura inferiore o uguale a **0°C** (se l'acqua si ghiaccia, l'apparecchio può danneggiarsi) o superiore a **40°C**.*
- *Verificare che la tensione della rete elettrica corrisponda a quella indicata nella targa dati dell'apparecchio. Collegare l'apparecchio solo ad una presa di corrente avente una portata minima di **6 A** per i modelli alimentati a **230 Vac** e **15 A** per i modelli a **120 Vac** e dotati di un'efficiente messa a terra.*

NORMAS DE SEGURIDAD IMPORTANTES

- En caso de incompatibilidad entre la toma y el enchufe de la máquina, solicitar la intervención de un centro de asistencia autorizado para sustituir el enchufe por otro de tipo adecuado.
- Colocar la máquina sobre una encimera de trabajo alejada de grifos de agua y de fregaderos.
- Una vez retirado el embalaje, controlar la integridad de la máquina antes de instalarla.
- No dejar al alcance de los niños los materiales del embalaje de la máquina.

Limpieza de la máquina

- Desenchufarla de la toma eléctrica antes de efectuar la limpieza.
- Esperar a que la máquina se enfríe.
- Extraer el depósito de agua tirando suavemente hacia arriba y, a continuación, hacia fuera.
- Limpiar la carcasa y los accesorios con un paño húmedo, secando a continuación con un paño seco no abrasivo. Se desaconseja el uso de detergentes.
- No someter la máquina a chorros de agua ni sumergirla total o parcialmente.

IMPORTANTI MISURE DI SICUREZZA

- *In caso di incompatibilità tra la presa di corrente e la spina dell'apparecchio, fare sostituire la spina con un'altra di tipo adatto, da centro assistenza autorizzato.*
- *Posizionare l'apparecchio sopra un piano di lavoro lontano da rubinetti dell'acqua e lavelli.*
- *Dopo aver tolto l'imballaggio, assicurarsi dell'integrità dell'apparecchio prima della sua installazione.*
- *Non lasciare alla portata dei bambini i materiali utilizzati per imballare la macchina.*

Pulizia dell'apparecchio

- *Disinserire la spina dall'impianto elettrico quando si esegue la pulizia.*
- *Lasciare raffreddare l'apparecchio prima della pulizia.*
- *Estrarre il serbatoio dell'acqua tirandolo leggermente verso l'alto e poi verso l'esterno.*
- *Pulire la carrozzeria e gli accessori con un panno umido ed asciugare successivamente con un panno asciutto non abrasivo. È sconsigliato l'uso di detergenti.*
- *Non sottoporre l'apparecchio ad abbondanti getti d'acqua o ad immersioni parziali o totali.*

NORMAS DE SEGURIDAD IMPORTANTES

En caso de avería de la máquina

No utilizarla si su cable o enchufe están dañados o si la máquina misma da señales de mal funcionamiento o si ha sufrido algún daño. Llevar la máquina al Centro de asistencia técnica autorizado más próximo para efectuar controles o reparaciones.

El cable de alimentación dañado deberá ser sustituido por el fabricante o su Servicio de asistencia.

En caso de avería o mal funcionamiento de la máquina, apagarla y no intervenir en ella. Para posibles reparaciones, dirigirse solamente a un Centro de asistencia técnica autorizado por el fabricante y solicitar el uso de recambios originales. El no cumplimiento de estas

instrucciones puede comprometer la seguridad de la máquina y provocar la invalidación de su garantía.

Uso impropio de la máquina

- El fabricante declinará toda responsabilidad por posibles accidentes que deriven de la ausencia del sistema de contacto de tierra o de su falta de conformidad con lo establecido por las normas vigentes.
- El fabricante declinará toda responsabilidad por posibles lesiones o daños que deriven de usos impropios, erróneos o irrazonables.

IMPORTANTI MISURE DI SICUREZZA

In caso di guasto dell'apparecchio

Non utilizzare l'apparecchio nel caso in cui il cavo o la spina siano danneggiati, dopo un malfunzionamento della macchina o dopo un danno di qualunque natura. Portare l'apparecchio al più vicino centro di assistenza autorizzato per un controllo, riparazione o una verifica sul corretto funzionamento.

Se il cavo d'alimentazione è danneggiato, deve essere cambiato dal produttore o dal suo servizio assistenza.

In caso di guasto o di cattivo funzionamento dell'apparecchio, spegnerlo e non manometterlo.

Per eventuali riparazioni, rivolgersi solamente ad un Centro di Assistenza Tecnica autorizzato dal costruttore e richiedere l'utilizzo di ricambi originali. Il mancato rispetto di quanto sopra può compromettere la sicurezza dell'apparecchio e fare perdere il diritto alla garanzia.

Uso improprio dell'apparecchio

- *Il costruttore non può essere considerato responsabile per eventuali incidenti causati dalla mancanza o dalla non conformità alle leggi vigenti dell'impianto di messa a terra.*
- *Il costruttore non può essere considerato responsabile per eventuali danni derivanti da usi impropri, erronei ed irragionevoli.*

Instrucciones relativas al cable de alimentación

- a) Utilizar un cable de alimentación corto para evitar engancharse o tropezar sobre un cable más largo.
- b) También se pueden utilizar alargadores, pero teniendo mucho cuidado.
- c) Si se utiliza un alargador:
 - 1) Comprobar que la potencia eléctrica del alargador sea al menos igual a la del aparato;

- 2) Si el aparato tiene puesta a tierra, comprobar que el alargador tenga tres hilos y esté provisto de puesta a tierra;
- 3) El cable más largo debe ser colocado de modo que no cuelgue de la superficie de trabajo o de la mesa para evitar que los niños tiren de él o tropiecen.

ATENCIÓN: CONSÉRVENSE ESTAS INSTRUCCIONES.

Istruzioni per il cavo di alimentazione

- a) *Utilizzare un cavo di alimentazione corto per evitare di rimanere impigliati o inciampare su un cavo più lungo.*
- b) *È possibile utilizzare prolunghe a condizione che si presti particolare attenzione durante l'uso.*
- c) *Qualora venga utilizzata una prolunga:*
 - 1) *Verificare che la potenza elettrica della prolunga sia almeno pari a quella dell'apparecchio;*

- 2) *Se l'apparecchio è del tipo con messa a terra, verificare che la prolunga sia a tre fili e provvista di messa a terra;*
- 3) *Posizionare il cavo più lungo in modo tale che non penda dal piano di lavoro o dal tavolo per evitare che i bambini lo tirino o inciampino.*

ATTENZIONE: CONSERVARE QUESTE ISTRUZIONI.

INSTALACIÓN Y PUESTA EN FUNCIONAMIENTO DE LA MÁQUINA INSTALLAZIONE E MESSA IN FUNZIONE DELLA MACCHINA

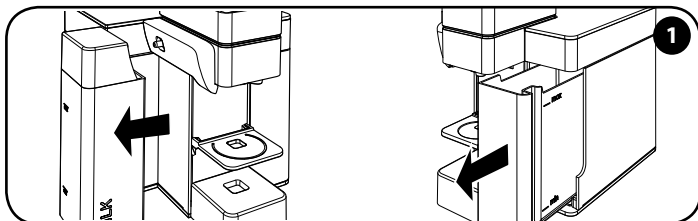

Extraer los depósitos de agua y de leche y lavarlos cuidadosamente antes de usar la máquina.

Estrarre i serbatoi dell'acqua e del latte e lavarli accuratamente prima dell'utilizzo.

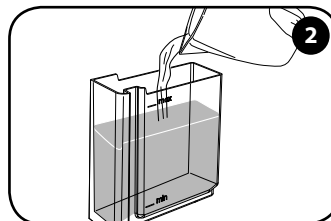

Llenar el depósito de agua con agua potable fresca hasta el nivel MAX.

Riempire il serbatoio dell'acqua con acqua fresca potabile fino al livello MAX.

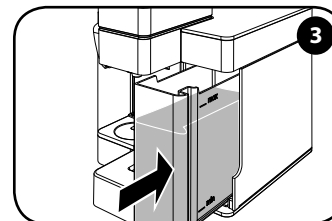

Introducir completamente el depósito en la máquina.

Inserire completamente il serbatoio nella macchina.

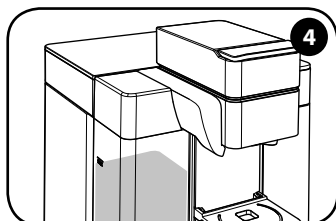

Para poder suministrar preparaciones a base de leche, es necesario llenar el depósito de leche siguiendo las instrucciones del capítulo "USO DEL DEPÓSITO Y DE LA BOQUILLA DE LA LECHE".

Per poter erogare preparazioni a base latte, è necessario riempire il serbatoio del latte seguendo le istruzioni del capitolo "UTILIZZO DEL SERBATOIO ED EROGATORE LATTE".

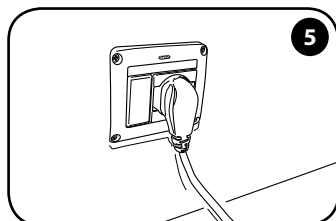

Introducir el enchufe en la toma.

Inserire la spina nella presa.

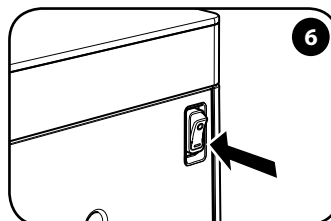

Poner el interruptor en "I" para encender la máquina.

Portare l'interruttore su "I" per accendere la macchina.

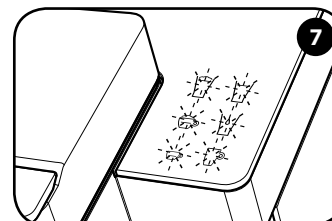

Esperar a que todos los botones parpadeen: fase de calentamiento.

Attendere che tutti i tasti lampeggino: fase di riscaldamento.

INSTALACIÓN Y PUESTA EN FUNCIONAMIENTO DE LA MÁQUINA INSTALLAZIONE E MESSA IN FUNZIONE DELLA MACCHINA

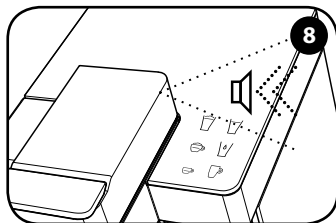

Cuando todos los botones se encienden con luz fija, una señal acústica indica que la máquina está lista.

Quando tutti i tasti sono accesi fissi, un segnale acustico segnala che la macchina è pronta.

Tras 10 minutos sin utilizarse, la máquina entra automáticamente en modo Power Save. El botón  parpadea lentamente. Para reactivar la máquina, tocar uno de los botones.

Dopo 10 minuti d'inutilizzo la macchina entra automaticamente in modalità Power Save. Il tasto  lampeggia lentamente. Per riattivare la macchina sfiorare uno dei tasti.

Atención: asegurarse de que el compartimento para cápsulas esté cerrado correctamente antes de suministrar café. No abrirlo nunca durante el suministro de café.

Nota: al encender la máquina por primera vez o en caso de no haberla utilizado durante varios días, tras colocar un recipiente de capacidad adecuada bajo la salida de café, se aconseja suministrar al menos medio depósito de agua sin usar cápsulas. Llevar a cabo la misma operación con el depósito de leche llenándolo de agua y pulsando el botón .

Attenzione: assicurarsi che lo scompartimento capsule sia chiuso correttamente prima di erogare caffè. Non aprirlo mai durante l'erogazione di caffè.

Nota: alla prima accensione e nel caso di inattività per più giorni, dopo aver posizionato un contenitore di capacità adeguata sotto l'erogatore, si suggerisce di erogare almeno mezzo serbatoio d'acqua con la macchina priva di capsule. La stessa operazione va svolta riempiendo d'acqua il serbatoio del latte e premendo il tasto .

VARIEDAD DE CÁPSULAS VARIETA' CAPSULE

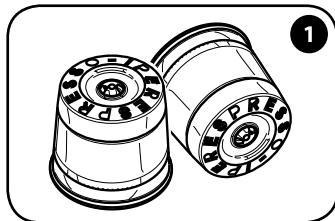

Cápsulas Iperespresso para CAFÉ ESPRESSO.

Capsule Iperespresso ESPRESSO.

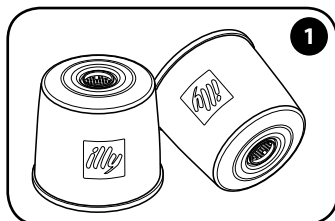

Cápsulas Iperespresso para CAFÉ DE FILTRO.

Capsule Iperespresso CAFFÈ ALL'AMERICANA.

Con esta máquina es posible utilizar cápsulas Iperespresso tanto para CAFÉ ESPRESSO como para CAFÉ DE FILTRO.
Con questa macchina è possibile utilizzare capsule Iperespresso sia ESPRESSO che CAFFÈ ALL'AMERICANA.

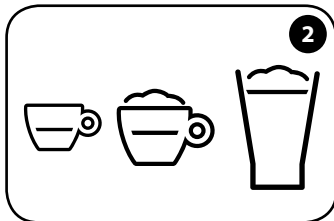

Utilizar las cápsulas Iperespresso para Café Espresso para la preparación de café espresso, capuchino y leche manchada.

Utilizzare le capsule Iperespresso Espresso per la preparazione di espresso, cappuccino e latte macchiato.

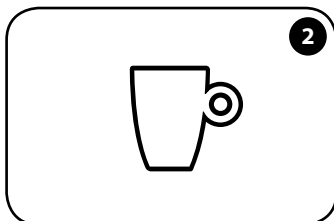

Utilizar las cápsulas Iperespresso para Café de filtro sólo para la preparación de café de filtro.

Utilizzare le capsule Iperespresso Caffè all'americana esclusivamente per la preparazione del caffè all'americana.

En caso combinación errónea entre la cápsula y la selección del modo de preparación (cápsula de café espresso + botón ☐ / cápsula de café de filtro + botón ☐, ☐ o ☐) aconsejamos no consumir el producto obtenido, ya que el resultado en la taza no sería óptimo desde el punto de vista cualitativo. No obstante, esto no pone de ningún modo en riesgo el funcionamiento de la máquina. Sugerimos repetir el suministro con la combinación correcta de cápsula y botón.

In caso di errato abbinamento tra capsula e selezione della modalità di preparazione (capsula espresso + tasto ☐ / capsula caffè all'americana + tasto ☐, ☐ o ☐) consigliamo di non consumare il prodotto così ottenuto, in quanto il risultato in tazza non sarebbe ottimale dal punto di vista qualitativo. Questo tuttavia non compromette in alcun modo il funzionamento della macchina. Sugeriamo di ripetere l'erogazione con il corretto abbinamento di capsula e tasto.

Nota: no utilizar otras cápsulas que no sean las Iperespresso para CAFÉ ESPRESSO y para CAFÉ DE FILTRO; la máquina podría resultar dañada.

Nota: Non possono essere utilizzate altre capsule oltre a quelle Iperespresso ESPRESSO e CAFFÈ ALL'AMERICANA, in quanto potrebbero danneggiare la macchina.

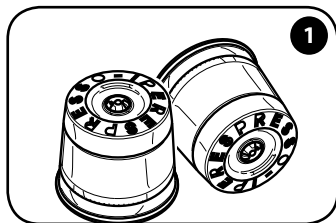
PREPARACIÓN DE CAFÉ ESPRESSO**PREPARAZIONE DELL'ESPRESSO**

Para este tipo de preparación, utilizar exclusivamente cápsulas Iperespresso para CAFÉ ESPRESSO.

Per questo tipo di preparazione utilizzare esclusivamente capsule Iperespresso ESPRESSO.

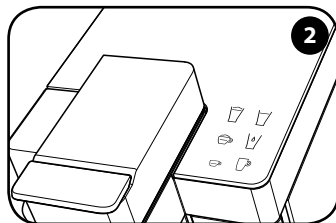

Todos los botones están encendidos con luz fija.

Tutti i tasti sono accesi fissi.

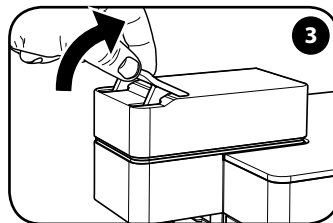

Desbloquear la palanca.

Sganciare la leva.

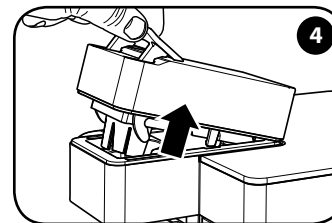

Levantar la palanca.

Sollevare la leva.

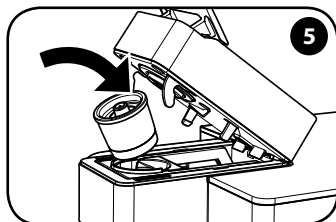

Introducir la cápsula.

Inserire la capsula.

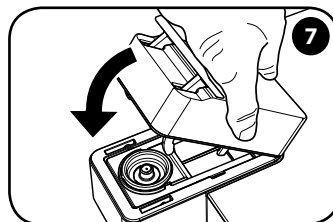
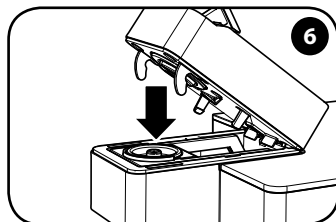

Bajar la pieza móvil.

Abbassare la parte mobile.

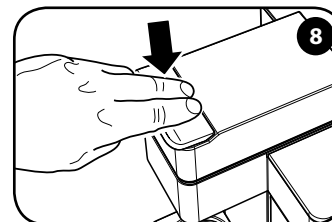

Bloquear la palanca bajándola.

Bloccare abbassando la leva.

Nota: no utilizar otras cápsulas que no sean las Iperespresso para la preparación de CAFÉ ESPRESSO y CAFÉ DE FILTRO; la máquina podría resultar dañada.

Nota: si hay una cápsula en el compartimento, será automáticamente eliminada al abrir dicho compartimento. La cápsula debe entrar en el compartimento fácilmente; en caso contrario, extraerla y volver a posicionarla correctamente.

Nota: Non utilizzare altre capsule oltre a quelle Iperespresso per la preparazione dell'ESPRESSO e CAFFÈ ALL'AMERICANA, in quanto potrebbero danneggiare la macchina.

Nota: se è presente una capsula nello scompartimento, verrà automaticamente rimossa all'apertura dello scompartimento stesso. La capsula deve entrare nello scompartimento facilmente; in caso contrario estrarla e riposizionarla correttamente.

PREPARACIÓN DE CAFÉ ESPRESSO

PREPARAZIONE DELL'ESPRESSO

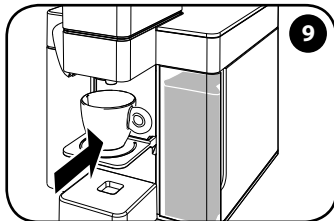

Colocar una taza de café espresso.

Posizionare la tazzina espresso.

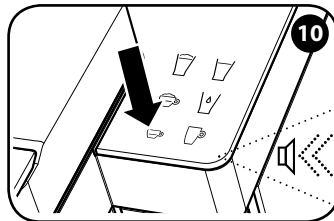

Pulsar para suministrar un café espresso, la máquina emite una señal acústica.

Premere per erogare un espresso, la macchina emette un segnale acustico.

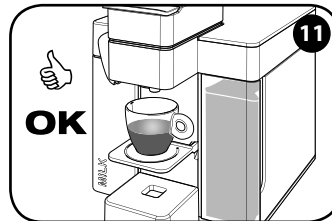

El suministro termina de forma automática.

L'erogazione termina automaticamente.

RECOMENDACIONES

Para disfrutar de un café espresso de elevada calidad, no olvidarse de:

- cambiar diariamente el agua del depósito;
- usar preferiblemente agua con una dureza total inferior a 12 grados franceses para reducir los depósitos en el interior de la máquina;
- utilizar tazas calientes.

RACCOMANDAZIONI

Per gustare un espresso di elevata qualità ricordare di:

- Cambiare giornalmente l'acqua nel serbatoio.
- Usare preferibilmente acqua con durezza totale inferiore a 12 gradi francesi per ridurre i depositi all'interno della macchina.
- Utilizzare tazzine calde.

En caso combinación errónea entre la cápsula y la selección del modo de preparación (cápsula de café espresso + botón / cápsula de café de filtro + botón o) aconsejamos no consumir el producto obtenido, ya que el resultado en la taza no sería óptimo desde el punto de vista cualitativo. No obstante, esto no pone de ningún modo en riesgo el funcionamiento de la máquina. Sugerimos repetir el suministro con la combinación correcta de cápsula y botón.

In caso di errato abbinamento tra capsula e selezione della modalità di preparazione (capsula espresso + tasto / capsula caffè all'americana + tasto o) consigliamo di non consumare il prodotto così ottenuto, in quanto il risultato in tazza non sarebbe ottimale dal punto di vista qualitativo. Questo tuttavia non compromette in alcun modo il funzionamento della macchina. Sugeriamo di ripetere l'erogazione con il corretto abbinamento di capsula e tasto.

Es posible detener el suministro antes de la parada automática pulsando el botón recién seleccionado.

E' possibile interrompere l'erogazione prima dell'arresto automatico premendo il tasto appena selezionato.

PREPARACIÓN DE CAFÉ DE FILTRO

PREPARAZIONE DEL CAFFÈ ALL'AMERICANA

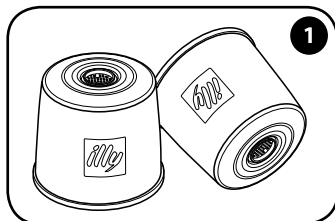

1

Para este tipo de preparación, utilizar sólo cápsulas Iperespresso para CAFÉ DE FILTRO.

Per questo tipo di preparazione utilizzare solo capsule Iperespresso per CAFFÈ ALL'AMERICANA.

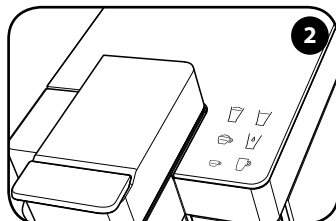

2

Todos los botones están encendidos con luz fija.

Tutti i tasti sono accesi fissi.

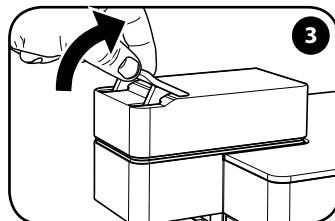

3

Desbloquear la palanca.

Sganciare la leva.

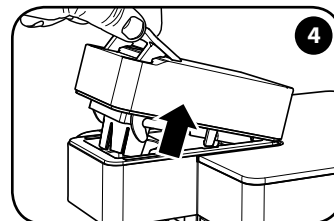

4

Levantar la palanca.

Sollevare la leva.

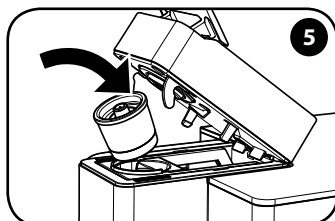

5

Introducir la cápsula.

Inserire la capsula.

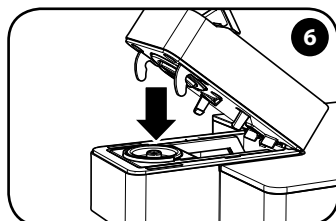

6

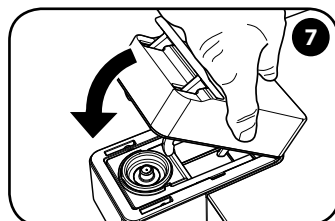

7

Bajar la pieza móvil.

Abbassare la parte mobile.

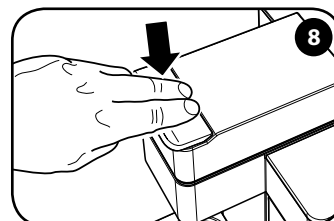

8

Bloquear la palanca bajándola.

Bloccare abbassando la leva.

Nota: no utilizar otras cápsulas que no sean las Iperespresso para la preparación de CAFÉ ESPRESSO y CAFÉ DE FILTRO; la máquina podría resultar dañada.

Nota: si hay una cápsula en el compartimento, será automáticamente eliminada al abrir dicho compartimento. La cápsula debe entrar en el compartimento fácilmente; en caso contrario, extraerla y volver a posicionarla correctamente.

Para preparar un café de filtro, utilizar una taza grande o un tazón con una capacidad de al menos 300 ml. El suministro de un café de filtro en una taza pequeña puede provocar que el café se salga.

Nota: Non utilizzare altre capsule oltre a quelle Iperespresso per la preparazione dell'ESPRESSO e CAFFÈ ALL'AMERICANA, in quanto potrebbero danneggiare la macchina.

Nota: se è presente una capsula nello scompartimento, verrà automaticamente rimossa all'apertura dello scompartimento stesso. La capsula deve entrare nello scompartimento facilmente; in caso contrario estrarla e riposizionarla correttamente.

Per preparare un caffè all'americana utilizzare una tazza grande o mug con una capienza di almeno 300ml. L'erogazione di un caffè all'americana in una tazza piccola può provocare la fuoriuscita del caffè.

PREPARACIÓN DE CAFÉ DE FILTRO

PREPARAZIONE DEL CAFFÈ ALL'AMERICANA

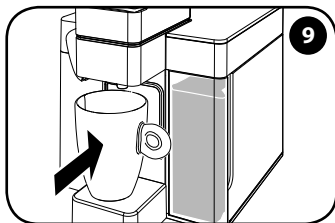

Elevar el soporte y colocar una taza grande o tazón.

Sollevere il supporto e posizionare una tazza grande mug.

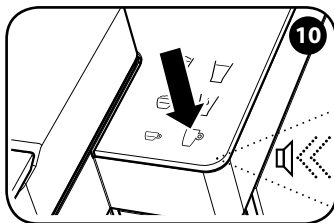

Pulsar  para suministrar un café de filtro, la máquina emite una señal acústica.

Premere  per erogare un caffè all'americana, la macchina emette un segnale acustico.

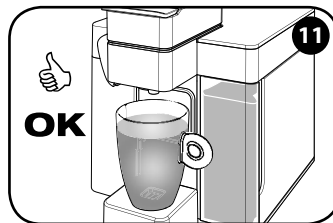

El suministro termina de forma automática.

L'erogazione termina automaticamente.

RECOMENDACIONES





Para disfrutar de un café de filtro de elevada calidad, no olvidarse de:





- cambiar diariamente el agua del depósito;
- usar preferiblemente agua con una dureza total inferior a 12 grados franceses para reducir los depósitos en el interior de la máquina.

RACCOMANDEAZIONI

Per gustare un caffè all'americana di elevata qualità ricordare di:

- Cambiare giornalmente l'acqua nel serbatoio.
- Usare preferibilmente acqua con durezza totale inferiore a 12 gradi francesi per ridurre i depositi all'interno della macchina.

En caso combinación errónea entre la cápsula y la selección del modo de preparación (cápsula de café espresso + botón  / cápsula de café de filtro + botón    ) aconsejamos no consumir el producto obtenido, ya que el resultado en la taza no sería óptimo desde el punto de vista cualitativo. No obstante, esto no pone de ningún modo en riesgo el funcionamiento de la máquina. Sugerimos repetir el suministro con la combinación correcta de cápsula y botón.

In caso di errato abbinamento tra capsula e selezione della modalità di preparazione (capsula espresso + tasto  / capsula caffè all'americana + tasto    ) consigliamo di non consumare il prodotto così ottenuto, in quanto il risultato in tazza non sarebbe ottimale dal punto di vista qualitativo. Questo tuttavia non compromette in alcun modo il funzionamento della macchina. Sugeriamo di ripetere l'erogazione con il corretto abbinamento di capsula e tasto.

Es posible detener el suministro antes de la parada automática pulsando el botón recién seleccionado.

E' possibile interrompere l'erogazione prima dell'arresto automatico premendo il tasto appena selezionato.

AJUSTE DE LA CANTIDAD DE CAFÉ EN TAZA REGOLAZIONE QUANTITÀ DI CAFFÈ IN TAZZA

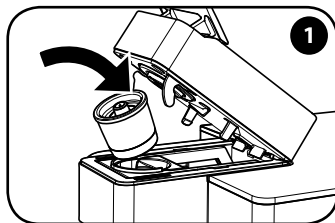

Introducir la cápsula.

Inserire la capsula.

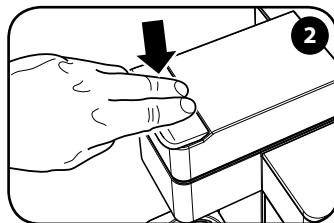

Bloquear la palanca bajándola.

Bloccare abbassando la leva.

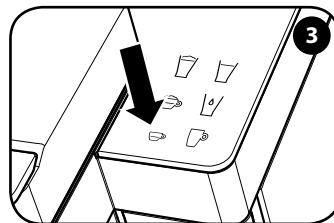

Mantener el botón ☕ pulsado durante todo el suministro para memorizar la cantidad en la taza.

Mantenere premuto per tutta la durata dell'erogazione il tasto ☕, per memorizzare il volume in tazza.

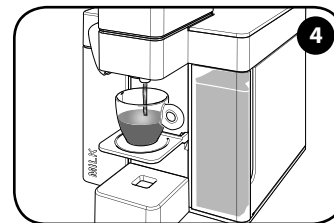

Soltar el botón cuando se alcance la cantidad de café deseada.

Rilasciare il tasto al raggiungimento della quantità di caffè desiderata.

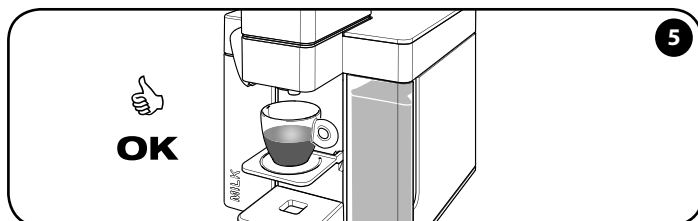

El nivel ha quedado memorizado. La máquina ya está programada; cada vez que se pulse el botón ☕ se suministrará la cantidad de café recién memorizada.

Il livello è memorizzato. La macchina è ora programmata; alla prossima pressione del tasto ☕ verrà erogata la quantità di caffè appena memorizzata.

La máquina permite ajustar la cantidad de café deseada en la taza para ambos botones de suministro ☕ (hasta un máximo de 75 segundos de suministro) y ☕ (hasta un máximo de 100 segundos de suministro).

Nota: para simplificar, sólo se mostrará cómo programar el botón ☕; para programar el botón ☕ realizar el mismo procedimiento pulsando ☕.

La macchina consente di regolare la quantità di caffè desiderato in tazza per entrambi i tasti d'erogazione ☕ (fino a un massimo di 75 secondi di erogazione) e ☕ (fino a un massimo di 100 secondi di erogazione).

Nota: per semplicità sarà mostrato come programmare il solo tasto ☕; per programmare il tasto ☕ eseguire la medesima procedura premendo ☕.

La configuración de fábrica prevé parámetros específicos que garantizan la preparación de las mejores recetas illy: café espresso: 20-25 ml / café de filtro: 200 ml aprox. / capuchino: 95-100 ml / leche manchada: 155-160 ml / leche caliente espumada: 135-140 ml / agua caliente: 195 ml.

Nota: para la preparación de un café espresso largo, se aconseja el uso de cápsulas Iperespresso de color azul, pulsando el botón ☕, con un tiempo de extracción máximo de 30 seg.

Le impostazioni di fabbrica tengono conto di precisi parametri che garantiscono la preparazione delle migliori ricette illy: caffè espresso 20-25 ml /caffè all'americana: circa 220 ml / cappuccino: 95-100 ml / latte macchiato: 155-160 ml / latte caldo schiumato: 135-140 ml / acqua calda: 195 ml.

Nota: per la preparazione di un espresso lungo si consiglia di usare le capsule Iperespresso di colore blu, premendo il tasto ☕, con un tempo di estrazione massimo di 30 sec.

USO DEL DEPÓSITO Y DE LA BOQUILLA DE LA LECHE UTILIZZO DEL SERBATOIO ED EROGATORE LATTE

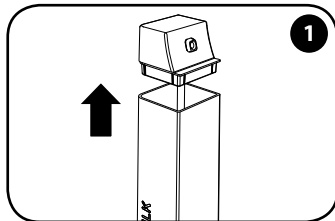

Quitar la tapa del depósito de la leche.

Rimuovere il coperchio del serbatoio del latte.

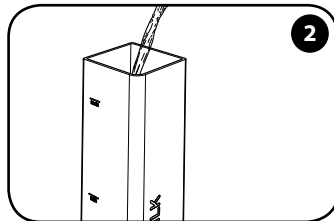

Llenar el depósito con la leche hasta el nivel MAX. **Es necesario llenar siempre el depósito de leche hasta el nivel MIN para evitar el sobrecalentamiento de la máquina y lograr unas preparaciones satisfactorias.**

*Riempire il serbatoio con il latte fino al livello MAX. **E' necessario riempire sempre il serbatoio del latte fino al livello MIN per evitare il surriscaldamento della macchina e consentire la riuscita delle preparazioni.***

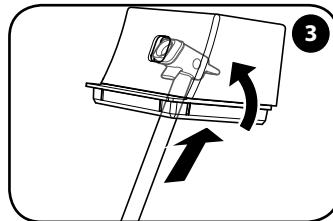

Asegurarse de que la boquilla de suministro esté bien introducida en la tapa del depósito de leche.

Assicurarsi che il beccuccio d'erogazione sia ben inserito nel coperchio del serbatoio del latte.

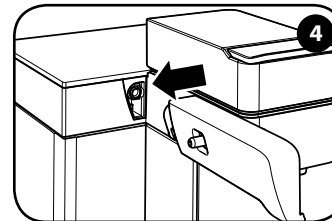

Enganchar la boquilla de la leche al acoplamiento de la máquina y comprobar que quede perfectamente acoplada.

Agganciare l'erogatore latte all'innesto della macchina fino a perfetto incastro.

¡Atención! Al utilizar por primera vez y, en general, tras cada uso, es necesario lavar cuidadosamente a mano con agua caliente y detergente lavavajillas el depósito de leche y sus componentes. La boquilla de suministro también puede lavarse en lavavajillas, pero NO el depósito de leche ni la tapa. Enjuagar bien los posibles restos de detergente. La leche es un producto altamente perecedero. Utilizar sólo leche fresca dentro de la fecha de caducidad indicada en el envase original. Dejar la leche en el depósito sólo durante el tiempo necesario para la preparación de las bebidas, luego meterla en el frigorífico. En caso de duda sobre la integridad de la leche contenida en el depósito, vaciarlo y lavarlo cuidadosamente.

Para preparar las mejores recetas illy a base de leche, se aconseja utilizar leche fresca entera a temperatura de frigorífico.

NOTA: en cualquier caso, la máquina garantiza unas preparaciones satisfactorias también con otros tipos de leche.

Attenzione! Al primo utilizzo e, in generale, dopo ogni utilizzo, è necessario lavare accuratamente con acqua calda e detergente per stoviglie il serbatoio del latte ed i suoi componenti. Il beccuccio d'erogazione può essere lavato anche in lavastoviglie, ma NON il serbatoio del latte e il coperchio. Risciacquare bene da eventuali residui di detersivo.

Il latte è un prodotto altamente deperibile. Utilizzare solo latte fresco ed entro la data di scadenza indicata sulla confezione originale. Lasciare il latte nel serbatoio solo per il tempo necessario alla preparazione delle bevande, poi riporlo in frigorifero. In caso di dubbio sull'integrità del latte nel serbatoio, svuotarlo e lavarlo accuratamente.

Per preparare le migliori ricette illy a base latte, si consiglia di utilizzare latte fresco intero a temperatura di frigorifero.

NOTA: in ogni caso la macchina garantisce la riuscita di tutte le preparazioni anche con altri tipi di latte.

USO DEL DEPÓSITO Y DE LA BOQUILLA DE LA LECHE UTILIZZO DEL SERBATOIO ED EROGATORE LATTE

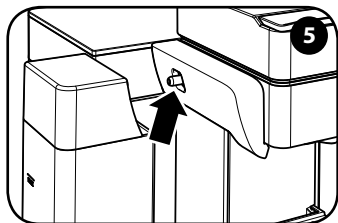

Enganchar el depósito a la boquilla de la leche y comprobar que quede perfectamente acoplado.

Agganciare il serbatoio all'erogatore latte fino a perfetto incastro.

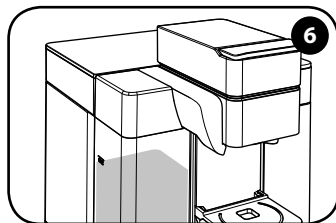

Una vez que el depósito esté enganchado, es posible preparar bebidas a base de leche.

Quando il serbatoio è agganciato è possibile preparare le bevande a base latte.

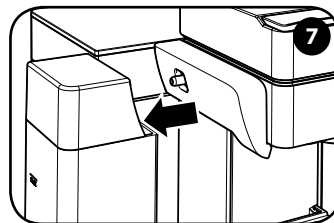

Si tras realizar las preparaciones queda leche en el interior del depósito, desengancharlo y colocarlo tapado en el frigorífico.

Se al termine delle preparazioni rimane del latte all'interno del serbatoio, sganciarlo e riporlo coperto in frigorifero.

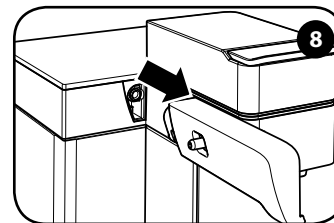

Desenganchar la boquilla de la leche y enjuagarla como se muestra en el capítulo "LIMPIEZA Y MANTENIMIENTO".

Sganciare l'erogatore latte e risciacquarlo come illustrato nel capitolo "PULIZIA E MANUTENZIONE".

PREPARACIÓN DE CAPUCHINO PREPARAZIONE DEL CAPPUCCINO

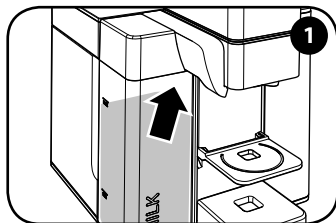

Enganchar la boquilla y el depósito de leche tal como se muestra en el capítulo USO DEL DEPÓSITO Y DE LA BOQUILLA DE LA LECHE.

Llenar el depósito de leche al menos hasta el nivel mínimo.

Aggiungere l'erogatore ed il serbatoio latte come mostrato nel capitolo UTILIZZO DEL SERBATOIO ED EROGATORE LATTE.

Riempire il serbatoio del latte almeno fino al livello minimo.

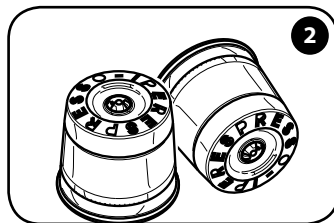

Per la preparazione del cappuccino utilizzare solo capsule lperesspresso ESPRESSO.

Para la preparación del capuchino utilizar sólo cápsulas lperesspresso para CAFÉ ESPRESSO.

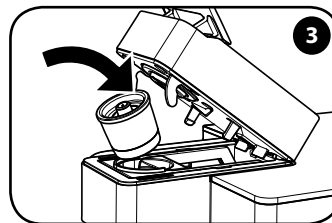

Introdurir la cápsula.

Inserire la capsula.

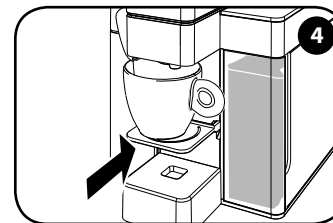

Seleccionar la posición del soporte según el tipo de taza utilizado.

Scegliere la posizione del supporto a seconda del tipo di tazza utilizzato.

NOTA: antes de pulsar , comprobar que la boquilla de la leche caiga en el interior del diámetro de la taza para evitar que la bebida se salga durante el suministro.

La configuración de fábrica de la preparación  es de 95-100 ml.

Para realizar la receta  con cantidades de café y de leche distintas a las configuradas de fábrica, basta con utilizar las funciones café y leche caliente espumada deteniendo manualmente los suministros de café y de leche según las cantidades deseadas.

NOTA: prima di premere  verificare che l'erogatore latte ricada all'interno del diametro della tazza per evitare fuoriuscite durante l'erogazione.

L'impostazione di fabbrica della preparazione  è di 95-100 ml.

Per realizzare la ricetta  con volumi di caffè e latte diversi da quelli preimpostati di fabbrica, basta utilizzare le funzioni caffè e latte caldo schiumato fermando manualmente l'erogazione di caffè e latte secondo i volumi desiderati.

PREPARACIÓN DE CAPUCHINO PREPARAZIONE DEL CAPPUCCINO

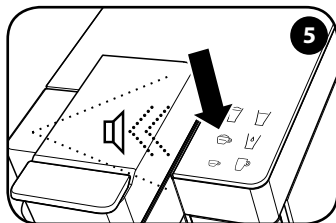

Comprobar que todos los botones estén encendidos con luz fija.

Pulsar  para suministrar un capuchino. La máquina emite una señal acústica.

Verificare che tutti i tasti siano accesi in modo fisso. Premere  per preparare un cappuccino. La macchina emette un segnale acustico.

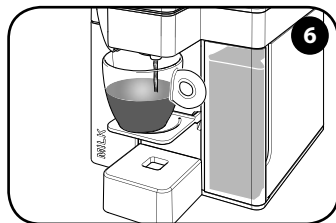

La máquina comienza a suministrar café en la taza.

La macchina inizia ad erogare il caffè nella tazza.

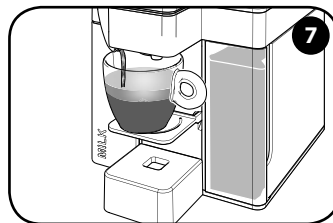

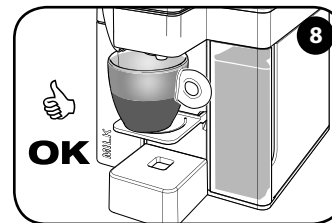

Una vez finalizado el suministro de café, tras algunos segundos comenzará automáticamente el suministro de la leche montada. Comprobar que la boquilla de la leche caiga en el interior de la taza para evitar que la bebida se salga durante el suministro.

Terminata l'erogazione del caffè, dopo alcuni secondi inizierà automaticamente l'erogazione del latte montato. Verificare che l'erogatore latte ricada all'interno della tazza per evitare fuoriuscite durante l'erogazione.



El suministro termina de forma automática.

L'erogazione termina automaticamente.

La preparación del capuchino puede interrumpirse en cualquier momento, pulsando de nuevo el botón . Si se interrumpe durante el suministro de la leche caliente, tras pulsar el botón  la leche continuará saliendo durante algunos segundos.

La preparazione del cappuccino può essere interrotta in qualsiasi momento, premendo nuovamente il tasto . Se viene interrotta durante l'erogazione del latte caldo, dopo la pressione del tasto  il latte continuerà a fuoriuscire ancora per qualche secondo.

AJUSTE DE LA CANTIDAD DE CAPUCHINO REGOLAZIONE QUANTITÀ DI CAPPUCCINO

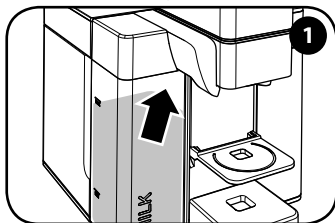

Enganchar la boquilla y el depósito de leche tal como se muestra en el capítulo USO DEL DEPÓSITO Y DE LA BOQUILLA DE LA LECHE.

Llenar el depósito de leche al menos hasta el nivel mínimo.

Agganciare l'erogatore ed il serbatoio latte come mostrato nel capitolo UTILIZZO DEL SERBATOIO ED EROGATORE LATTE.

Riempire il serbatoio del latte almeno fino al livello minimo.

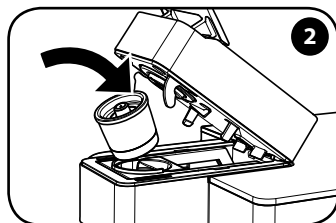

Introducir la cápsula.

Inserire la capsula.

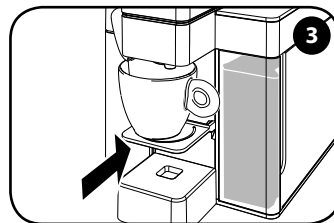

Seleccionar la posición del soporte según el tipo de taza utilizado.

Scegliere la posizione del supporto a seconda del tipo di tazza utilizzato.

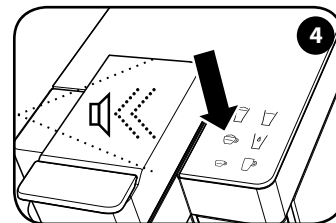

Mantener pulsado . La máquina emite una señal acústica.

Mantenere premuto . La macchina emette un segnale acustico.

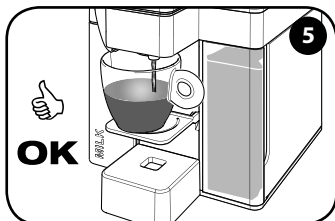

La máquina comienza a suministrar café en la taza. Soltar el botón cuando se alcance la cantidad de café deseada.

La macchina inizia ad erogare il caffè nella tazza. Rilasciare il tasto al raggiungimento della quantità di caffè desiderato.

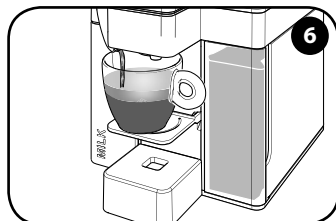

Tras algunos segundos comenzará automáticamente el suministro de la leche montada.

Dopo alcuni secondi inizierà automaticamente l'erogazione del latte montato.

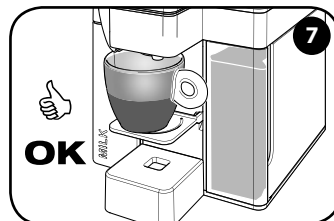

Pulsar el botón cuando se alcance la cantidad de leche montada deseada.

Premere il tasto al raggiungimento della quantità di latte montato desiderato.

Durante la programación de la cantidad de leche caliente en la taza, se aconseja considerar que tras pulsar el botón la leche continuará saliendo durante algunos segundos.

Durante la programmazione della quantità di latte caldo nella tazza si consiglia di tenere in considerazione che dopo la pressione del tasto il latte continuerà a fuoriuscire ancora per qualche secondo.

PREPARACIÓN DE LECHE MANCHADA

PREPARAZIONE DEL LATTE MACCHIATO

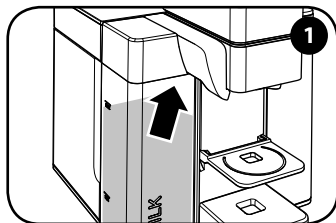

Enganchar la boquilla y el depósito de leche tal como se muestra en el capítulo USO DEL DEPÓSITO Y DE LA BOQUILLA DE LA LECHE.

Llenar el depósito de leche al menos hasta el nivel mínimo.

Aggiungere l'erogatore ed il serbatoio latte come mostrato nel capitolo UTILIZZO DEL SERBATOIO ED EROGATORE LATTE.

Riempire il serbatoio del latte almeno fino al livello minimo.

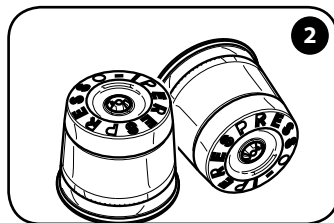

Para la preparación de la leche manchada utilizar sólo cápsulas Iperespresso para CAFÉ ESPRESSO.

Per la preparazione del latte macchiato utilizzare solo capsule Iperespresso ESPRESSO.

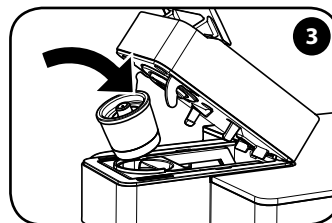

Introducir la cápsula.

Inserire la capsula.

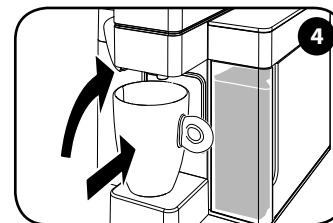

Levantar el soporte y colocar una taza grande o tazón.

Sollevare il supporto e posizionare una tazza grande o mug.

NOTA: antes de pulsar , comprobar que la boquilla de la leche caiga en el interior del diámetro de la taza para evitar que la bebida se salga durante el suministro.

La configuración de fábrica de la función  es de 155-160 ml.

Para realizar la receta  con cantidades de café y de leche distintas a las configuradas de fábrica, basta con utilizar las funciones café y leche caliente espumada deteniendo manualmente los suministros de café y de leche según las cantidades deseadas.

NOTA: prima di premere  verificare che l'erogatore latte ricada all'interno del diametro della tazza per evitare fuoriuscite durante l'erogazione.

L'impostazione di fabbrica della funzione  è di 155-160 ml.

Per realizzare la ricetta  con volumi di caffè e latte diversi da quelli preimpostati di fabbrica, basta utilizzare le funzioni caffè e latte caldo schiumato fermando manualmente l'erogazione di caffè e latte secondo i volumi desiderati.

PREPARACIÓN DE LECHE MANCHADA PREPARAZIONE DEL LATTE MACCHIATO

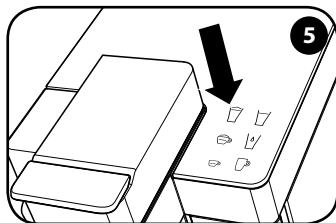

Comprobar que todos los botones estén encendidos con luz fija.

Pulsar  para suministrar la leche manchada.

Verificare che tutti i tasti siano accesi in modo fisso.

Premere  per preparare un latte macchiato.

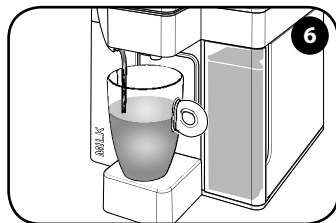

Tras unos segundos, la máquina comienza a suministrar la leche caliente en la taza.

Comprobar que la boquilla de la leche caiga en el interior de la taza para evitar que la bebida se salga durante el suministro.

La macchina dopo qualche secondo inizia ad erogare il latte caldo nella tazza.

Verificare che l'erogatore latte ricada all'interno della tazza per evitare fuoriuscite durante l'erogazione.

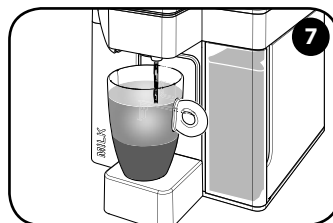



Una vez finalizado el suministro de leche, la máquina comienza automáticamente el suministro de café.

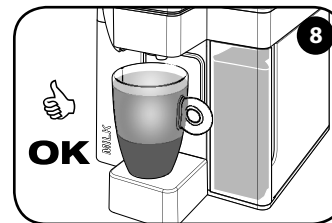

Terminata l'erogazione del latte, la macchina inizia automaticamente l'erogazione del caffè.



El suministro termina de forma automática.

L'erogazione termina automaticamente.

La preparación de la leche manchada puede interrumpirse en cualquier momento, pulsando de nuevo el botón . Si se interrumpe durante el suministro de la leche caliente, tras pulsar el botón  la leche continuará saliendo durante algunos segundos.

La preparazione del latte macchiato può essere interrotta in qualsiasi momento, premendo nuovamente il tasto . Se viene interrotta durante l'erogazione del latte caldo, dopo la pressione del tasto  il latte continuerà a fuoriuscire ancora per qualche secondo.

AJUSTE DE LA CANTIDAD DE LECHE MANCHADA REGOLAZIONE QUANTITÀ DI LATTE MACCHIATO

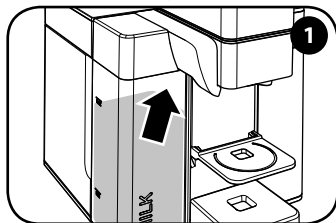

Enganchar la boquilla y el depósito de leche tal como se muestra en el capítulo USO DEL DEPÓSITO Y DE LA BOQUILLA DE LA LECHE.

Llenar el depósito de leche al menos hasta el nivel mínimo.

Aggiungere l'erogatore ed il serbatoio latte come mostrato nel capitolo UTILIZZO DEL SERBATOIO ED EROGATORE LATTE.

Riempire il serbatoio del latte almeno fino al livello minimo.

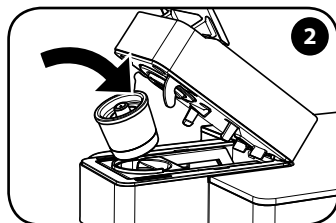

Introducir la cápsula.

Inserire la capsula.

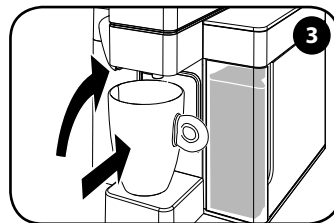

Levantar el soporte y colocar una taza grande o tazón.

Sollevare il supporto e posizionare una tazza grande o mug.

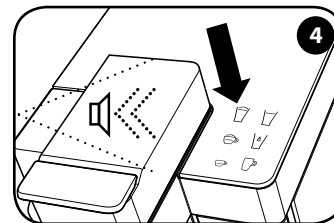

Mantener pulsado . La máquina emite una señal acústica.

Mantenere premuto . La macchina emette un segnale acustico.

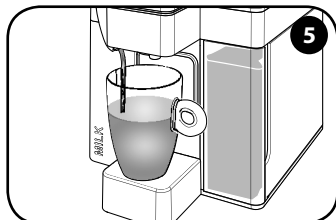

La máquina comienza a suministrar leche montada en la taza. Soltar el botón  cuando se alcance la cantidad de leche montada deseada.

La macchina inizia ad erogare il latte montato nella tazza. Rilasciare il tasto  al raggiungimento della quantità di latte montato desiderato.

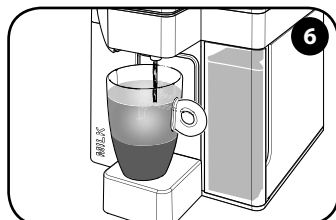

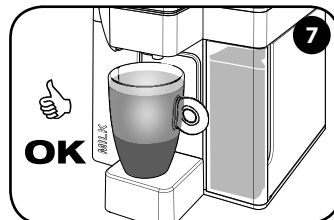

Una vez finalizado el suministro de leche, la máquina comienza automáticamente el suministro de café.

Terminata l'erogazione del latte, la macchina inizia automaticamente l'erogazione del caffè.



Pulsar el botón  cuando se alcance la cantidad de café deseada.

Premere il tasto  al raggiungimento della quantità di caffè desiderato.

Durante la programación de la cantidad de leche caliente en la taza, se aconseja considerar que tras pulsar el botón  la leche continuará saliendo durante algunos segundos.

Durante la programmazione della quantità di latte caldo nella tazza si consiglia di tenere in considerazione che dopo la pressione del tasto  il latte continuerà a fuoriuscire ancora per qualche secondo.

PREPARACIÓN DE LECHE CALIENTE ESPUMADA

PREPARAZIONE DEL LATTE CALDO SCHIUMATO

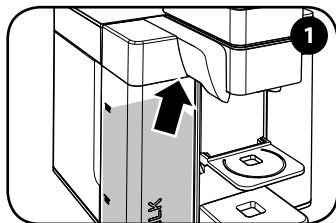

Enganchar la boquilla y el depósito de leche tal como se muestra en el capítulo USO DEL DEPÓSITO Y DE LA BOQUILLA DE LA LECHE.

Llenar el depósito de leche al menos hasta el nivel mínimo.

Agganciare l'erogatore ed il serbatoio latte come mostrato nel capitolo UTILIZZO DEL SERBATOIO ED EROGATORE LATTE.

Riempire il serbatoio del latte almeno fino al livello minimo.

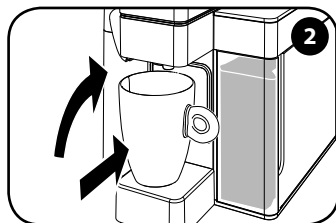

Levantar el soporte y colocar una taza grande o tazón.

Sollevere il supporto e posizionare una tazza grande o mug.

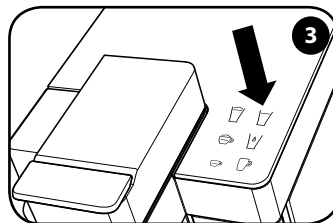

Comprobar que todos los botones estén encendidos con luz fija.

Pulsar  para preparar una leche caliente espumada (sin café).

Verificare che tutti i tasti siano accesi in modo fisso.

Premere  per preparare un latte caldo schiumato (senza caffè).

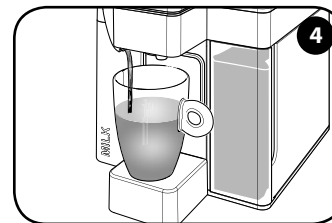

Tras unos segundos, la máquina comienza a suministrar la leche caliente en la taza.

Comprobar que la boquilla de la leche caiga en el interior de la taza para evitar que la bebida se salga durante el suministro.

La macchina dopo qualche secondo inizia ad erogare il latte caldo nella tazza.

Verificare che l'erogatore latte ricada all'interno della tazza per evitare fuoriuscite durante l'erogazione.

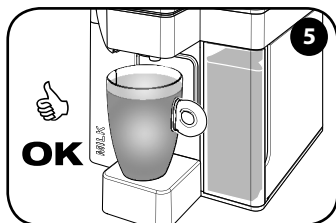

El suministro termina de forma automática.

L'erogazione termina automaticamente.

La preparación de la leche caliente espumada puede interrumpirse en cualquier momento. Tras pulsar el botón  la leche continuará saliendo durante algunos segundos. Es posible suministrar la leche espumada directamente en una jarra de mesa y dosificar a placer.

La configuración de fábrica de la función  es de 135-140 ml.

La preparazione del latte caldo schiumato può essere interrotta in qualsiasi momento. Dopo la pressione del tasto  il latte continuerà a fuoriuscire per qualche secondo. È possibile erogare il latte schiumato direttamente in una lattiera da portare in tavola e dosare a piacere.

L'impostazione di fabbrica della funzione  è di 135-140 ml.

AJUSTE DE LA CANTIDAD DE LECHE CALIENTE ESPUMADA REGOLAZIONE QUANTITÀ DI LATTE CALDO SCHIUMATO

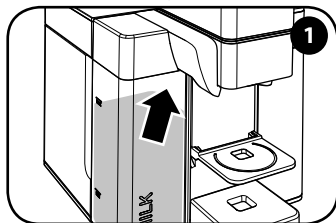

Enganchar la boquilla y el depósito de leche tal como se muestra en el capítulo USO DEL DEPÓSITO Y DE LA BOQUILLA DE LA LECHE.

Llenar el depósito de leche al menos hasta el nivel mínimo.

Agganciare l'erogatore ed il serbatoio latte come mostrato nel capitolo UTILIZZO DEL SERBATOIO ED EROGATORE LATTE.

Riempire il serbatoio del latte almeno fino al livello minimo.

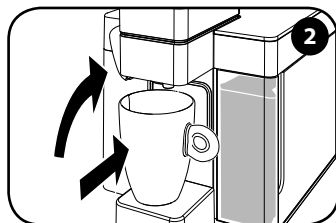

Levantar el soporte y colocar una taza grande o tazón.

Sollevare il supporto e posizionare una tazza grande o mug.

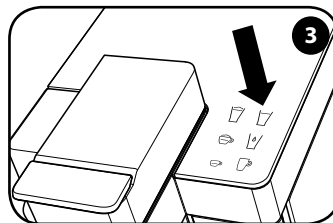

Mantener pulsado .

Mantenere premuto .

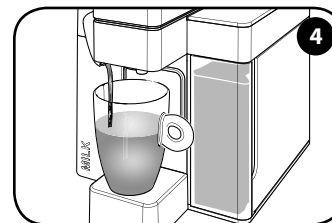

Soltar el botón cuando se alcance la cantidad de leche caliente deseada.

Rilasciare il tasto al raggiungimento della quantità di latte caldo desiderato.

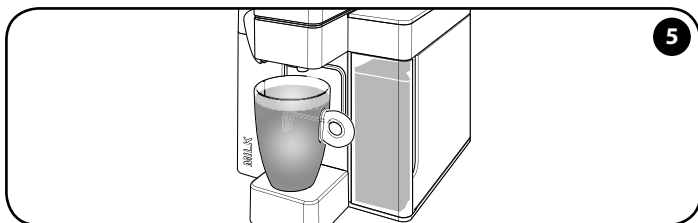

El nivel ha quedado memorizado. La máquina ya está programada; cada vez que se pulse el botón  se suministrará la cantidad de leche caliente recién memorizada.

Il livello è memorizzato. La macchina è ora programmata; alla prossima pressione del tasto  verrà erogata la quantità di latte caldo appena memorizzata.

Durante la programación de la cantidad de leche caliente en la taza, se aconseja considerar que tras pulsar el botón  la leche continuará saliendo durante algunos segundos.

Durante la programmazione della quantità di latte caldo nella tazza si consiglia di tenere in considerazione che dopo la pressione del tasto  il latte continuerà a fuoriuscire ancora per qualche secondo.

SUMINISTRO DE AGUA CALIENTE EROGAZIONE ACQUA CALDA

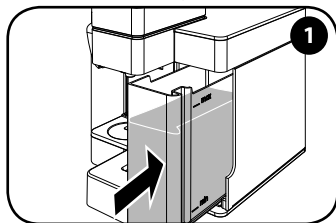

Comprobar que haya bastante agua en el depósito.

Verificare che vi sia abbastanza acqua nel serbatoio.

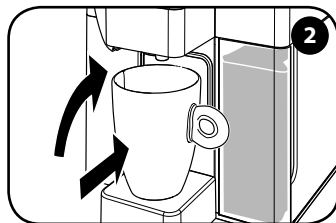

Levantar el soporte y colocar una taza grande o tazón.

Sollevare il supporto e posizionare una tazza grande o mug.

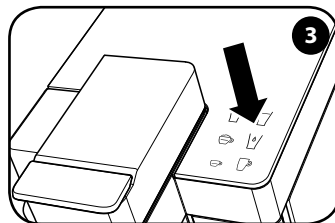

Comprobar que todos los botones estén encendidos con luz fija. Pulsar  para suministrar agua caliente.

Verificare che tutti i tasti siano accesi in modo fisso. Premere  per erogare acqua calda.

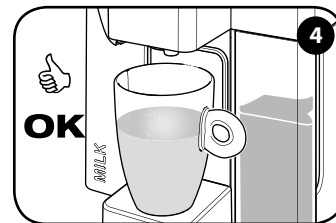

Una vez alcanzada la cantidad memorizada, el suministro se acaba automáticamente.

Raggiunta la quantità memorizzata l'erogazione termina automaticamente.

AJUSTE DE LA CANTIDAD DE AGUA CALIENTE SUMINISTRADA REGOLAZIONE QUANTITÀ DI ACQUA CALDA EROGATA

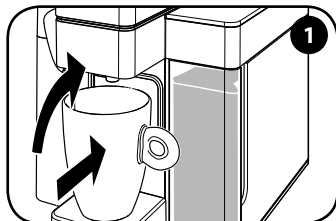

Levantar el soporte y colocar una taza grande o tazón.

La configuración de fábrica para la función  es de unos 195 ml.

Sollevare il supporto e posizionare una tazza grande o mug.

L'impostazione di fabbrica per la funzione  è di circa 195 ml.

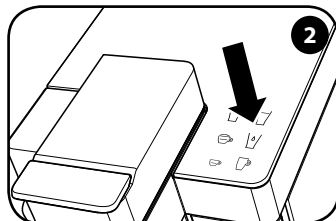

Mantener pulsado .

Mantenere premuto .

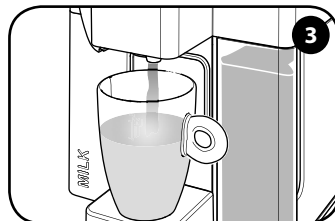

Soltar el botón cuando se alcance la cantidad de agua caliente deseada.

Rilasciare il tasto al raggiungimento della quantità di acqua calda desiderata.

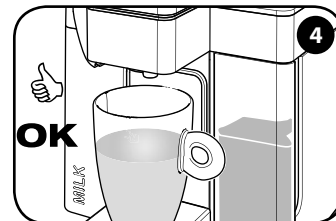

El nivel ha quedado memorizado. La máquina ya está programada; cada vez que se pulse el botón  se suministrará la cantidad de agua recién memorizada.

Il livello è memorizzato. La macchina è ora programmata; alla prossima pressione del tasto  verrà erogata la quantità di acqua appena memorizzata.

LIMPIEZA Y MANTENIMIENTO

PULIZIA E MANUTENZIONE

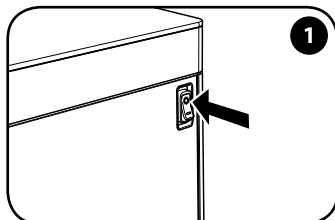

Apagar la máquina y desconectar el enchufe.

Spegnere la macchina e staccare la spina.

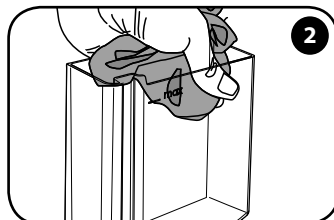

Extraer y lavar el depósito de agua.

Estrarre e lavare il serbatoio dell'acqua.

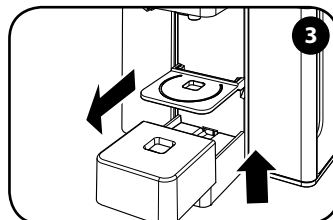

Levantar y extraer la superficie apoyatazas y lavarla.

Sollevare ed estrarre il piano appoggia tazze e lavarlo.

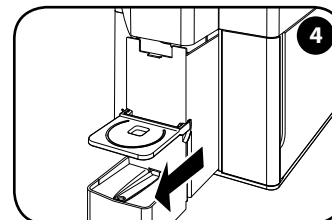

Extraer el cajón de recogida de cápsulas usadas.

Estrarre la vaschetta raccogli capsule usate.

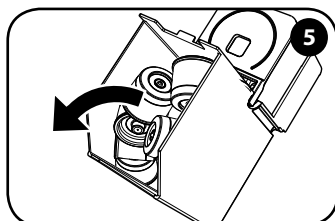

Vaciar los residuos (cápsulas usadas/café) del cajón y lavarlo.

Vuotare la vaschetta dai residui (capsule usate/caffè) e lavarla.

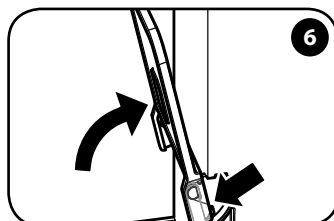

Girar la superficie apoyatazas pequeñas hasta alinearla.

Ruotare il piano poggia tazzine fino ad allinearla.

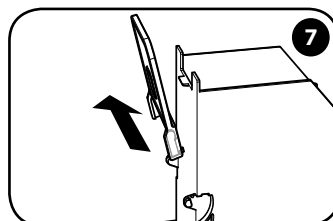

Extraer la superficie apoyatazas pequeñas y lavarla.

Sfilare il piano poggia tazzine e lavarlo.

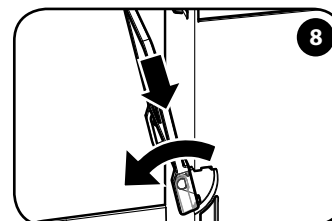

Introducir la superficie apoyatazas pequeñas y bajarla.

Inserire il piano poggia tazzine ed abbassarlo.

No usar el agua que quede en el depósito por más de 7 días. Se aconseja lavar y llenar el depósito con agua potable fresca cada día. La limpieza de la máquina y de sus componentes debe realizarse al menos una vez por semana. No usar alcohol etílico, solventes, esponjas abrasivas y/o productos químicos agresivos. No secar la máquina ni sus componentes en un horno de microondas y/o un horno convencional.

Non utilizzare l'acqua che resta ferma nel serbatoio per più di 7 giorni. Si consiglia di lavare e riempire il serbatoio con acqua potabile fresca ogni giorno. La pulizia della macchina e dei suoi componenti deve essere eseguita almeno una volta alla settimana. Non utilizzare alcool etilico, solventi, spugne abrasive e/o agenti chimici aggressivi. Non asciugare la macchina e/o i suoi componenti in un forno a microonde e/o un forno convenzionale.

LIMPIEZA Y MANTENIMIENTO PULIZIA E MANUTENZIONE

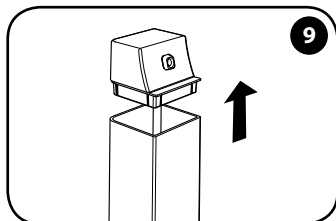

Quitar la tapa del depósito de leche y, en su caso, vaciar el contenido.

Rimuovere il coperchio del serbatoio del latte e svuotare l'eventuale contenuto.

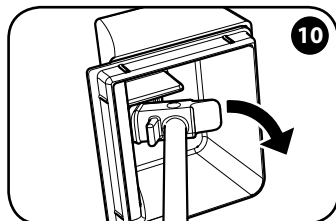

Extraer la boquilla de suministro. Coger la lengüeta y girarla.

Sfilare il beccuccio d'erogazione. Prendere la linguetta e ruotarla.

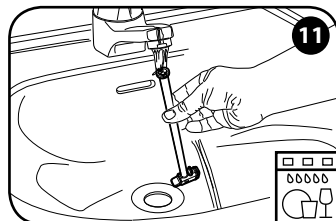

Lavar la boquilla de suministro en el lavavajillas o a mano con agua caliente y detergente lavavajillas.

Lavare il beccuccio d'erogazione in lavastoviglie o con acqua calda e detergente per stoviglie.

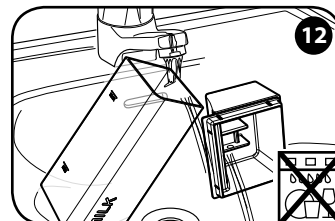

Lavar la tapa y el depósito de leche a mano con agua caliente y detergente lavavajillas. No lavar en el lavavajillas.

Lavare coperchio e serbatoio latte con acqua calda e detergente per stoviglie. Non lavare in Lavastoviglie.

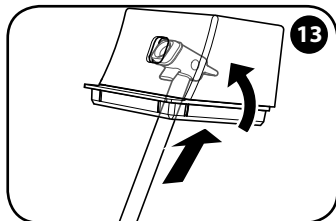

Introducir la boquilla de suministro en la tapa.

Inserire il beccuccio d'erogazione nel coperchio.

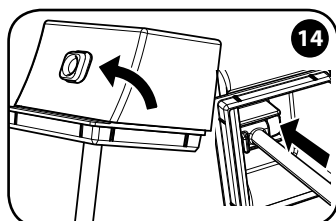

Girar la boquilla hasta engancharla en su alojamiento.

Ruotare il beccuccio fino ad agganciarlo nella sua sede.

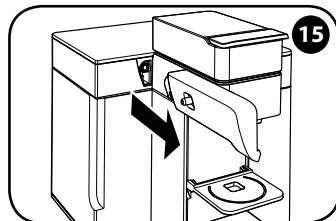

Retirar la boquilla de la leche.

Rimuovere l'erogatore latte.

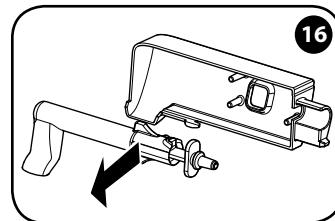

Retirar los componentes de la boquilla de la leche

Rimuovere i componenti dell'erogatore latte.

Tras cada uso, es necesario lavar cuidadosamente a mano con agua caliente y detergente lavavajillas el depósito de leche y sus componentes. La boquilla de suministro también puede lavarse en lavavajillas, pero NO el depósito de leche ni la tapa. Enjuagar bien los posibles restos de detergente.

Dopo ogni utilizzo, è necessario lavare accuratamente con acqua calda e detergente per stoviglie il serbatoio del latte ed i suoi componenti. Il beccuccio d'erogazione può essere lavato anche in lavastoviglie, ma NON il serbatoio del latte e il coperchio. Risciacquare bene da eventuali residui di detersivo.

LIMPIEZA Y MANTENIMIENTO
PULIZIA E MANUTENZIONE

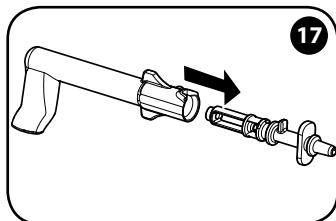

Retirar el racor final.

Rimuovere il raccordo finale.

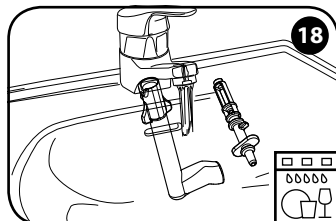

Lavar los dos componentes en el lavavajillas o a mano con agua caliente y detergente lavavajillas.

Lavare i due componenti in lavastoviglie o con acqua calda e detergente per stoviglie.

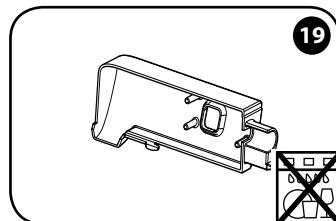

Lavar la boquilla de la leche a mano con agua caliente y detergente lavavajillas. No lavar en el lavavajillas.

Lavare l'erogatore latte con acqua calda e detergente per stoviglie. Non lavare in lavastoviglie.

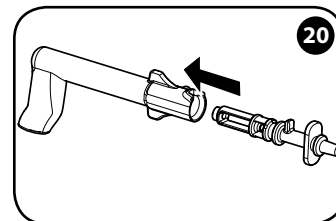

Secar y volver a ensamblar los componentes.

Asciugare e riassemblare i componenti.

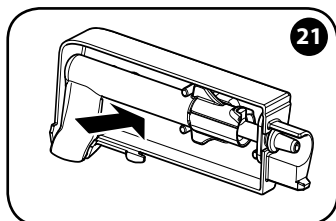

Introducir los componentes en la boquilla de la leche.

Inserire i componenti nell'erogatore latte.

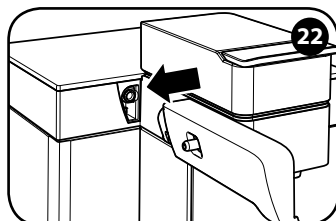

Enganchar la boquilla de la leche al acoplamiento de la máquina y comprobar que quede completamente acoplada.

Agganciare l'erogatore latte all'innesto della macchina fino a completo incastro.

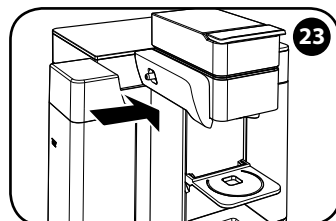

Enganchar el depósito a la boquilla de la leche y comprobar que quede perfectamente acoplado.

Agganciare il serbatoio all'erogatore latte fino a perfetto incastro.

Es necesario lavar cuidadosamente todos los componentes de la boquilla de la leche tras cada uso. Cuando existan residuos o incrustaciones, lavar en el lavavajillas o a mano con detergente lavavajillas. En cualquier caso, es aconsejable realizar un ciclo de lavado en el lavavajillas, o a mano con detergente lavavajillas, dos veces a la semana. Las partes de metal cromado NO pueden lavarse en el lavavajillas. Enjuagar bien los posibles restos de detergente.

E' necessario lavare accuratamente tutti i componenti dell'erogatore latte dopo ogni utilizzo. Qualora vi siano residui o incrostazioni, lavare in lavastoviglie o con detergente per stoviglie. E' comunque buona norma effettuare un ciclo di lavaggio in lavastoviglie, o con detergente per stoviglie, due volte alla settimana. Le parti in metallo cromato NON possono essere lavate in lavastoviglie. Risciacquare bene da eventuali residui di detersivo.

DESCALCIFICACIÓN DECALCIFICAZIONE

Leer atentamente todas las instrucciones antes de comenzar el ciclo de descalcificación. Duración: unos 20 minutos. La formación de cal se produce de forma natural con el uso de la máquina. La descalcificación permite optimizar la limpieza y eliminar los restos de cal de su interior. La máquina señala automáticamente cuándo necesita ser descalcificada mediante el parpadeo alternado de ☞ y ☞. Se aconseja descalcificar la máquina cada 2 meses con un producto específico para máquina de café.

Leggere attentamente tutte le istruzioni prima di avviare il ciclo di decalcificazione. Durata: circa 20 minuti. La formazione di calcare è la naturale conseguenza dell'utilizzo della macchina. La decalcificazione consente di ottimizzare la pulizia e di rimuovere i residui di calcare dal suo interno. La macchina segnala automaticamente quando necessita decalcificazione facendo lampeggiare in modo alternato ☞ e ☞. Si consiglia di decalcificare la macchina ogni 2 mesi, con un prodotto specifico per macchine da caffè.

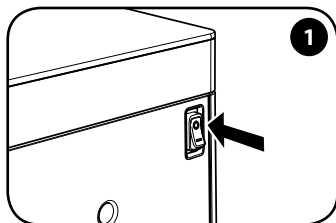

Apagar la máquina.

Spegnere la macchina.

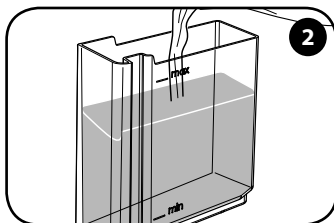

Extraer y llenar el depósito de agua con agua potable fresca hasta el nivel MAX.

Estrarre e riempire il serbatoio dell'acqua con acqua fresca potabile fino al livello MAX.

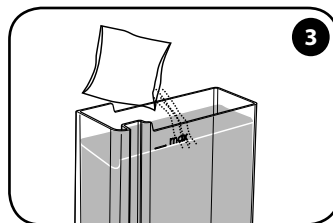

Añadir 1 sobre de producto descalcificante y mezclar hasta que se disuelva.

Aggiungere 1 bustina di decalcificante e mescolare per scioglierlo.

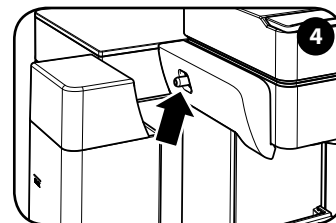

Comprobar que la boquilla de la leche y el depósito de leche estén enganchados a la máquina. El depósito de leche debe permanecer vacío.

Verificare che l'erogatore latte e il serbatoio latte siano agganciati alla macchina. Il serbatoio latte deve rimanere vuoto.

NOTA: si no se realizan las operaciones en los tiempos indicados, la máquina no pondrá en marcha el proceso de descalcificación; en ese caso, es necesario apagar la máquina y repetir las operaciones del punto 5 al punto 9.

Si el ciclo de descalcificación se ve interrumpido por falta de corriente eléctrica o por haber apagado la máquina por error, la máquina reanuda el ciclo a partir del enjuague (pág 80-fig.13). La descalcificación no se ha realizado.

NOTA: Se le operazioni non vengono eseguite nei tempi indicati, la macchina non avvia il processo di decalcificazione: è necessario, quindi, spegnere la macchina e ripetere le operazioni dal punto 5 al punto 9.

Se il ciclo di decalcificazione viene interrotto per mancanza di corrente elettrica o perché la macchina viene spenta erroneamente, la macchina riprende il ciclo dal risciacquo (Pag 80-fig.13) e la decalcificazione non è eseguita.

DESCALCIFICACIÓN
DECALCIFICAZIONE

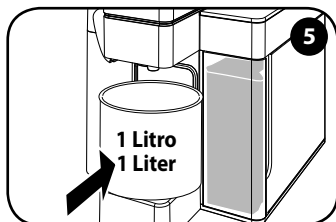

Colocar un recipiente de al menos 1 litro de capacidad bajo la salida de café.

Posizionare un contenitore di almeno 1 litro di capacità sotto l'erogatore di caffè.

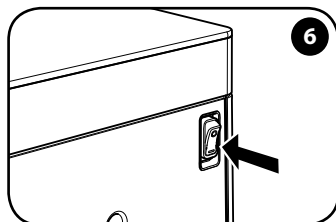

Encender la máquina.

Accendere la macchina.

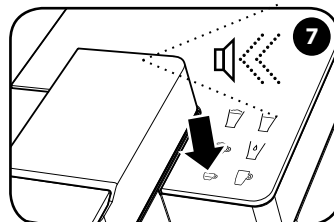

Antes de que pasen 15 segundos, pulsar el botón ☕ y mantenerlo pulsado hasta oír la señal acústica (7 segundos aprox.). A continuación, pulsar de nuevo el botón ☕.

Entro 15 secondi premere il tasto ☕ e tenerlo premuto fino al segnale acustico (circa 7 secondi). Quindi premere nuovamente il tasto ☕.



El ciclo se pone en marcha (duración: 10 min. aprox.).

Il ciclo si avvia (durata ca. 10 min).

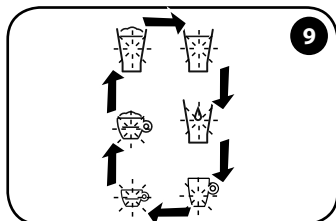

Los botones parpadean de manera secuencial en el sentido de las agujas del reloj.

I tasti lampeggiano in modo sequenziale in senso orario.

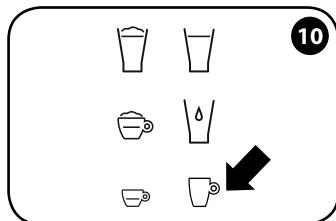

Cuando el botón ☕ permanezca encendido con luz fija, la máquina ha terminado el ciclo.

Quando il tasto ☕ si accende in modo fisso la macchina ha terminato il ciclo.

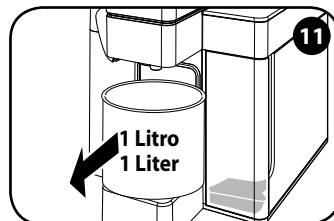

Vaciar el agua y la solución descalcificante del recipiente y del depósito de agua.

Svuotare l'acqua e soluzione decalcificante dal contenitore e dal serbatoio acqua.

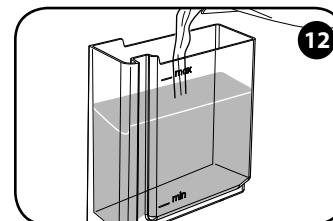

Lavar bien el depósito y llenarlo con agua fresca hasta el nivel MAX.

Lavare bene il serbatoio e riempirlo con acqua fresca fino al livello MAX.

DESCALCIFICACIÓN DECALCIFICAZIONE

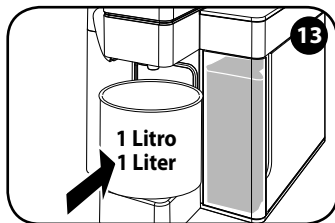

Volver a colocar el recipiente.

Riposizionare il contenitore.

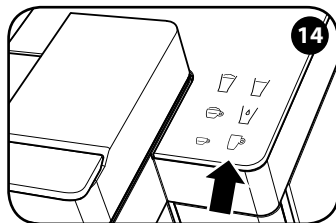

Pulsar : la máquina pone en marcha el enjuague suministrando agua a intervalos regulares (duración: 10 min. apróx.).

Premere : la macchina inizia il risciacquo erogando acqua ad intervalli regolari (durata ca. 10 min).

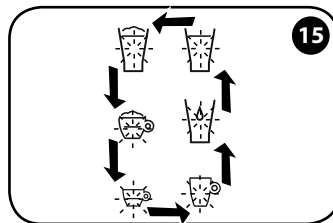

Los botones parpadean secuencialmente en el sentido contrario a las agujas del reloj.

I tasti lampeggiano in modo sequenziale in senso antiorario.

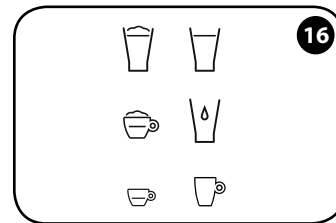

Una vez terminado el ciclo, cuando los botones se encienden con luz fija, la máquina está lista para ser utilizada.

Terminato il ciclo, quando i tasti si accendono in modo fisso, la macchina è pronta all'uso.

LIMITACIONES DE LA GARANTÍA

ATENCIÓN: en caso de no realizar la descalcificación con regularidad según lo indicado, la cal puede provocar defectos de funcionamiento no cubiertos por la garantía. No usar vinagre, lejía, sal ni ácido fórmico, ya que dañarían la máquina.

Usar sólo productos descalcificantes aptos para máquinas de café. La solución descalcificante debe eliminarse según lo previsto por las normas vigentes. No beber el líquido suministrado durante el proceso de descalcificación; la máquina sólo puede utilizarse para suministrar café una vez que el proceso de descalcificación haya concluido.

La garantía no cubre averías causadas por:

- no realizar la descalcificación de forma periódica;
- funcionamiento con voltaje distinto del prescrito en la placa de datos (ver capítulo "partes de la máquina");

- uso inapropiado o no conforme a las instrucciones;
- modificaciones realizadas en el interior.

La garantía no cubre los gastos de reparación si la máquina ha sido manipulada por centros de asistencia técnica no autorizados.

Dichos gastos serán totalmente a cargo del cliente. Se aconseja:

- no lavar los componentes de la máquina en el lavavajillas;
- mantener limpios los cajones de recogida.

El incumplimiento de estos puntos podría causar problemas en la máquina no cubiertos por la garantía.

ATENCIÓN:

Se aconseja conservar el embalaje original (al menos durante el periodo de garantía) para el eventual envío de la máquina a centros de asistencia técnica autorizados. Los posibles daños debidos a un transporte sin embalaje adecuado no están cubiertos por la garantía.

LIMITAZIONI SULLA GARANZIA

ATTENZIONE: Se la decalcificazione non viene eseguita regolarmente come indicato, il calcare può provocare difetti di funzionamento non coperti da garanzia. Non usare aceto, lisciva, sale, acido formico poiché danneggiano la macchina.

Usare solo prodotti decalcificanti idonei per le macchine da caffè. La soluzione decalcificante deve essere smaltita secondo quanto previsto dalle norme in vigore. Non bere il liquido erogato durante il processo di decalcificazione; la macchina può essere utilizzata per erogare caffè solo quando il processo di decalcificazione è terminato.

La garanzia non copre guasti causati da:

- una non periodica decalcificazione.
- funzionamento con voltaggio diverso da quello prescritto sulla targa dati (vedi capitolo "parti della

macchina").

- uso improprio o non conforme alle istruzioni.
- modifiche apportate internamente.

La garanzia non copre i costi di riparazione su macchine manipolate da centri d'assistenza non autorizzati.

Tali costi saranno totalmente a carico del cliente. Si consiglia di:

- non lavare i componenti della macchina in lavastoviglie;
- mantenere pulite le vaschette di raccolta.

La mancata osservazione di questi punti potrebbe creare dei problemi alla macchina non coperti da garanzia.

ATTENZIONE:

Si consiglia di conservare l'imballo originale (almeno per il periodo di garanzia) per l'eventuale invio della macchina a centri di assistenza autorizzati. Gli eventuali danni dovuti ad un trasporto senza imballo adeguato non sono coperti da garanzia.

AVISOS - ESTADO DE LA MÁQUINA

SEGNALAZIONE - STATO MACCHINA



Parpadean

La máquina se ha encendido y está en fase de calentamiento.



Lampeggiano

La macchina è stata accesa ed è in fase di riscaldamento.



Encendidos

La máquina ha alcanzado la temperatura correcta para el suministro.



Accesi

La macchina ha raggiunto la temperatura corretta per l'erogazione.



El botón de café espresso parpadea

La máquina está suministrando un café espresso.



Il tasto caffè espresso lampeggia

La macchina sta erogando un espresso.



El botón de café de filtro parpadea

La máquina está suministrando un café largo.



Il tasto caffè all'americana lampeggia

La macchina sta erogando un caffè lungo.



El botón de capuchino parpadea

La máquina está suministrando un capuchino.



Il tasto cappuccino lampeggia

La macchina sta erogando un cappuccino.



El botón de agua caliente parpadea

La máquina está suministrando agua caliente.



Il tasto acqua calda lampeggia

La macchina sta erogando acqua calda.



El botón de leche manchada parpadea

La máquina está suministrando leche manchada.



Il tasto latte macchiato lampeggia

La macchina sta erogando un latte macchiato.



El botón de leche caliente espumada parpadea

La máquina está suministrando leche caliente.



Il tasto latte caldo schiumato lampeggia

La macchina sta erogando un latte caldo.



El botón de café espresso parpadea lentamente

La máquina está en fase de Power Save. La máquina activa el Power Save tras 10 minutos sin ser utilizada. Para reactivar la máquina, tocar cualquier botón.



Il tasto caffè espresso lampeggia lentamente

La macchina è in fase di Power Save. La macchina attiva il Power Save dopo 10 minuti di inutilizzo. Per riattivare la macchina sfiorare un tasto qualsiasi.



Los botones de café espresso y café de filtro se encienden y se apagan de forma alternada

La máquina necesita ser descalcificada.



I tasti caffè espresso e caffè all'americana si accendono e si spengono in modo alternato

La macchina necessita di essere decalcificata.



AVISOS - ESTADO DE LA MÁQUINA SEGNALAZIONE - STATO MACCHINA



Parpadean

La máquina indica que se ha seleccionado el procedimiento de descalcificación. En este estado, el depósito de agua debe contener la solución descalcificante. El botón espresso está encendido con luz fija. Pulsar el botón ☞ para poner en marcha la descalcificación (pág. 79-fig. 7).

Lampeggiano

La macchina indica che è stata selezionata la procedura di decalcificazione. In questo stato il serbatoio dell'acqua deve contenere la soluzione decalcificante. Il tasto espresso acceso fisso. Premere il tasto ☞ per far partire la decalcificazione (Pag. 79-fig.7).

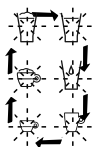

Parpadean secuencialmente en el sentido de las agujas del reloj

La máquina indica que se está ejecutando la primera parte de la descalcificación. La máquina está suministrando la solución descalcificante. Parpadea de forma progresiva sólo el botón de café espresso.

Lampeggiano in modo sequenziale in senso orario

La macchina indica che è in esecuzione la prima parte della decalcificazione. La macchina sta erogando la soluzione decalcificante. Lampeggia in modo progressivo solo il tasto caffè espresso.



El botón de café de filtro está encendido con luz fija

La máquina indica que ha terminado la primera fase de la descalcificación. Se debe enjuagar y llenar el depósito con agua potable fresca. Pulsar el botón ☞ para poner en marcha el enjuague (pág. 80-fig. 14).

Il tasto caffè all'americana acceso fisso

La macchina indica che è terminata la prima fase della decalcificazione. Si deve risciacquare e riempire il serbatoio con acqua fresca potabile. Premere il tasto ☞ per far partire il risciacquo (Pag.80-fig.14)

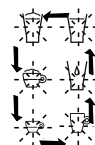

Parpadean secuencialmente en el sentido contrario a las agujas del reloj

La máquina indica que se está ejecutando la segunda parte de la descalcificación. La máquina está suministrando el agua para el enjuague del circuito. Parpadea de forma progresiva sólo el botón de café largo.

Lampeggiano in modo sequenziale in senso antiorario

La macchina indica che è in esecuzione la seconda parte della decalcificazione. La macchina sta erogando l'acqua per il risciacquo del circuito. Lampeggia in modo progressivo solo il tasto caffè lungo.



Parpadean rápidamente

La máquina tiene un mal funcionamiento. Apagarla y volver a encenderla tras 30 segundos. Si el problema persiste, contactar con un centro de asistencia técnica autorizado.

Lampeggiano velocemente

La macchina ha un malfunzionamento. Spegner e riaccendere dopo 30 secondi. Se il problema si ripresenta, contattare un centro assistenza autorizzato.













Las dos columnas de botones se encienden de forma alternada

Se ha producido un error en el funcionamiento de la máquina. Apagarla y volver a encenderla tras 30 segundos. Si el problema persiste, contactar con un centro de asistencia técnica autorizado.

Le due colonne di tasti si accendono in modo alternato

Si è verificato un errore nel funzionamento della macchina. Spegner e riaccendere dopo 30 secondi. Se il problema si ripresenta, contattare un centro assistenza autorizzato.

PROBLEMA - CAUSA - SOLUCIÓN

PROBLEMA	CAUSA	SOLUCIÓN	Persistencia del problema
La máquina no se enciende.	Cable de alimentación no conectado a la toma de corriente.	Conectar el enchufe a una toma de corriente conforme a los datos técnicos indicados en la placa de datos situada bajo la base de la máquina.	Contactar con un centro de asistencia técnica autorizado.
	Interruptor general posicionado en "0".	Posicionar el interruptor general en "I".	
	Máquina en estado Power Save.	Activar la máquina tocando uno de los dos botones  o  . Tocar de nuevo los botones  o  para poner en marcha el suministro.	
La máquina no suministra café.	Falta agua en el depósito.	Llenar el depósito con agua.	
	Cápsula no introducida en el compartimento para cápsulas.	Introducir una cápsula en el compartimento para cápsulas.	
	La cápsula introducida no suministra café.	Eliminar la cápsula desbloqueando y levantando la palanca y recuperarla del cajón de recogida de cápsulas. Cerrar el compartimento para cápsulas y suministrar una pequeña cantidad de agua. Volver a introducir la cápsula y poner en marcha el suministro.	
	Cierre incompleto de la pieza móvil de la parte superior de la máquina.	Levantar la palanca y comprobar que la cápsula esté correctamente introducida. Bajar la pieza móvil y bloquearla bajando la palanca. Pulsar  o  para suministrar café.	
	Los botones  o  no han sido activados.	Tocar de nuevo los botones  o  .	
	Introducción incorrecta del depósito de agua.	Comprobar que el depósito esté completamente introducido.	
	Componentes internos con presencia de cal.	Descalcificar la máquina según lo descrito en el apartado correspondiente.	
	Bomba no cebada.	Intentar suministrar agua sin introducir ninguna cápsula en el compartimento.	
	La cápsula no ha sido perforada o se ha perforado mal.	Cápsula defectuosa: introducir otra cápsula.	
Comprobar que el perforador situado en la parte superior de la máquina esté en perfecto estado.			
Pérdida de agua.	Tipo de cápsula incorrecta.	Comprobar que se haya utilizado una cápsula "lperespresso" de uso doméstico, identificable por la indicación "Cápsulas monodosis de café molido para uso doméstico" presente en el envase.	
	Depósito de agua introducido de forma incorrecta y/o insuficiente.	Comprobar que el depósito de agua se haya introducido completamente hasta el tope.	
	Kit de leche introducido de forma incorrecta y/o insuficiente.	Comprobar que todos los componentes del kit se hayan montado e introducido correctamente.	

PROBLEMA - CAUSA - SOLUCIÓN

PROBLEMA	CAUSA	SOLUCIÓN	Persistencia del problema
La máquina no suministra leche montada.	Tipo de leche no idóneo para esta preparación.	Utilizar leche fría entera.	Contactar con un centro de asistencia técnica autorizado.
	Boquilla de la leche sucia u obstruida por suministros de leche anteriores.	Lavar el circuito de suministro de la leche.	
	Cantidad de leche insuficiente en el depósito.	Llenar el depósito de leche hasta el nivel MIN.	
	Uno o varios componentes del kit de la boquilla de la leche están sucios u obstruidos por suministros de leche anteriores.	Lavar los componentes de la boquilla de la leche a mano con detergente lavavajillas o en el lavavajillas, según las indicaciones del capítulo "Idoneidad para el lavavajillas". Enjuagar cuidadosamente.	
	Boquilla de suministro del depósito de leche no introducida correctamente en la tapa del depósito.	Asegurarse de que esté bien introducida en el orificio presente en la tapa del depósito de leche haciendo palanca en la lengüeta posterior de la boquilla.	
	Boquilla de la leche no introducida correctamente en la máquina.	Introducir la boquilla de la leche y comprobar que quede perfectamente acoplada.	
	La tapa del depósito de leche no está correctamente enganchada a la máquina.	Enganchar el depósito de leche a la máquina y comprobar que quede perfectamente acoplado.	
La máquina no suministra leche montada.	Boquilla de suministro no introducida correctamente en la tapa del depósito de leche.	Asegurarse de que esté bien introducida en el agujero presente en la tapa del depósito de leche.	
	Kit de leche incorrectamente ensamblado.	Asegurarse de que todos los componentes estén correctamente montados (consultar el capítulo LIMPIEZA Y MANTENIMIENTO).	
	Boquilla de la leche no introducida correctamente en la máquina.	Introducir la boquilla de la leche y comprobar que quede perfectamente acoplada.	
Los 3 iconos relativos a las preparaciones a base de leche no se encienden.	Depósito de leche no enganchado correctamente a la máquina.	Enganchar el depósito de leche a la máquina y comprobar que quede perfectamente acoplado.	
	El kit de leche no está insertado o está mal insertado.	Insertar el kit de leche en la máquina y comprobar que quede perfectamente acoplado.	

PROBLEMA - CAUSA - SOLUZIONE

PROBLEMA	CAUSA	SOLUZIONE	Permanenza del problema
La macchina non si accende.	Cavo d'alimentazione non collegato alla presa di corrente.	Collegare la spina ad una presa di corrente conforme ai dati tecnici indicati nella targa dati sotto la base della macchina.	
	Interruttore generale posizionato su "0".	Posizionare l'interruttore generale su "I".	
	Macchina in stato Power Save.	Attivare la macchina sfiorando uno dei due tasti ☺ o ☹. Sfiorare nuovamente il tasto ☺ o ☹ per iniziare l'erogazione.	
La macchina non eroga caffè.	Manca acqua nel serbatoio.	Riempire d'acqua il serbatoio.	Contattare un centro assistenza autorizzato.
	Capsula non inserita nello scompartimento capsule.	Inserire una capsula nello scompartimento capsule.	
	La capsula inserita non eroga caffè.	Rimuovere la capsula sganciando e sollevando la leva e recuperarla dalla vaschetta raccogli capsule. Chiudere lo scompartimento capsule ed erogare una piccola quantità d'acqua. Reinsерire la capsula ed avviare l'erogazione.	
	Chiusura incompleta della parte mobile della testa della macchina.	Sollevare la leva e verificare di aver inserito correttamente la capsula. Abbassare la parte mobile e bloccare abbassando la leva. Premere ☺ o ☹ per erogare caffè.	
	Mancata attivazione del tasto ☺ o ☹	Sfiorare nuovamente il tasto ☺ o ☹.	
	Innesto non corretto del serbatoio d'acqua.	Verificare che il serbatoio sia completamente inserito.	
	Componenti interni con presenza di calcare.	Decalcificare la macchina come descritto nel paragrafo dedicato.	
	Mancato innesco della pompa.	Provare ad erogare acqua senza la capsula inserita nello scompartimento.	
	La capsula non è stata perforata o perforata male.	Capsula difettosa: inserire un'altra capsula.	
		Verificare che il perforatore sulla testa della macchina sia integro.	
Perdita acqua.	Tipologia capsula errata.	Verificare di aver utilizzato una capsula "Iperpresso" per utilizzo domestico, identificabili dalla dicitura "Capsule monodose di caffè macinato per uso domestico" presente sulla confezione.	
	Serbatoio acqua inserito in modo errato e/o insufficiente.	Verificare che il serbatoio dell'acqua sia stato inserito completamente fino a battuta.	
	Kit latte inserito in modo errato e/o insufficiente.	Verificare che tutti i componenti del kit siano stati montati ed inseriti correttamente.	

PROBLEMA - CAUSA - SOLUZIONE

PROBLEMA	CAUSA	SOLUZIONE	<i>Permanenza del problema</i>
<i>La macchina non eroga latte montato.</i>	<i>Tipo di latte non idoneo a questa preparazione.</i>	<i>Utilizzare latte intero freddo.</i>	<i>Contattare un centro assistenza autorizzato.</i>
	<i>Erogatore latte sporco od ostruito di latte da precedenti erogazioni.</i>	<i>Lavare il circuito di erogazione del latte.</i>	
	<i>Insufficiente quantità di latte nel serbatoio.</i>	<i>Riempire il serbatoio del latte fino al livello MIN.</i>	
	<i>Uno o più componenti del Kit erogatore latte sporco od ostruito di latte da precedenti erogazioni.</i>	<i>Lavare i componenti dell'erogatore latte con detergente per stoviglie o in lavastoviglie, secondo le indicazioni del capitolo "idoneità lavastoviglie". Risciacquare accuratamente.</i>	
	<i>Beccuccio d'erogazione del serbatoio latte non inserito correttamente nel coperchio del serbatoio.</i>	<i>Assicurarsi che sia ben inserito nel foro presente sul coperchio del serbatoio latte facendo leva sulla linguetta posteriore del beccuccio.</i>	
	<i>Erogatore latte non inserito correttamente nella macchina.</i>	<i>Assicurarsi di inserire l'erogatore latte fino a perfetto incastro.</i>	
	<i>Il tappo del serbatoio latte non agganciato correttamente alla macchina.</i>	<i>Assicurarsi di agganciare il serbatoio del latte alla macchina fino a perfetto incastro.</i>	
<i>La macchina non eroga latte montato.</i>	<i>Beccuccio d'erogazione non inserito correttamente nel coperchio del serbatoio latte.</i>	<i>Assicurarsi che sia ben inserito nel foro presente sul coperchio del serbatoio latte.</i>	<i>Contattare un centro assistenza autorizzato.</i>
	<i>Kit latte non assemblato correttamente.</i>	<i>Assicurarsi che tutti i componenti siano montati correttamente (far riferimento al capitolo PULIZIA E MANUTENZIONE).</i>	
	<i>Erogatore latte non inserito correttamente nella macchina.</i>	<i>Assicurarsi di inserire l'erogatore latte fino a perfetto incastro.</i>	
	<i>Serbatoio latte non agganciato correttamente nella macchina.</i>	<i>Assicurarsi di agganciare il serbatoio del latte alla macchina fino a perfetto incastro.</i>	
<i>Le 3 icone delle preparazioni a base latte non si illuminano.</i>	<i>il kit latte non è inserito o inserito male.</i>	<i>Inserire il kit latte nella macchina fino a perfetto incastro.</i>	

RESTABLECIMIENTO DE LA CONFIGURACIÓN DE FÁBRICA

Para restablecer la configuración de fábrica de las bebidas, proceder tal como se describe a continuación:

1. Encender la máquina.
2. Dentro de 5 segundos (mientras los iconos del menú parpadean), pulsar 5 veces el botón de café exprés largo ☕.
3. Una señal acústica señala que se ha realizado el reinicio de la máquina.

RIPRISTINO IMPOSTAZIONI DI FABBRICA

Per il ripristino delle impostazioni di fabbrica delle preparazioni, procedere come segue:

1. *Accendere la macchina.*
2. *Entro i primi 5 secondi (mentre le icone del menu lampeggiano), premere per 5 volte il tasto espresso lungo ☕.*
3. *Un segnale acustico segnala che è avvenuto il reset della macchina.*

ELIMINACIÓN

Eliminación de equipos eléctricos y electrónicos usados por parte de particulares en la Unión Europea. El símbolo RAEE utilizado para este producto indica que no debe eliminarse junto con el resto de desechos domésticos, sino que debe ser objeto de "recogida selectiva". El usuario particular tiene la posibilidad de entregar gratuitamente al distribuidor, en razón de uno contra uno, el aparato usado en el momento de la adquisición de uno nuevo.

Para más información sobre los puntos de recogida de aparatos para su desguace, se aconseja contactar con el ayuntamiento de residencia, el servicio de eliminación de desechos local o la tienda en la que se adquirió el producto. Es responsabilidad del usuario eliminar el producto con arreglo a las normativas vigentes y el incumplimiento de las disposiciones de ley puede ser sancionado.

La eliminación correcta de este producto contribuirá a proteger el medio ambiente, los recursos naturales y la salud humana.

SMALTIMENTO

Smaltimento di apparecchiature elettriche ed elettroniche usate, da parte di privati nell'Unione Europea. Il simbolo RAEE utilizzato per questo prodotto indica che quest'ultimo non deve essere smaltito assieme agli altri rifiuti domestici, ma deve essere oggetto di "raccolta separata". L'utente privato ha la possibilità di riconsegnare gratuitamente al distributore, in ragione di uno contro uno, l'apparecchiatura usata all'atto dell'acquisto di una nuova.

Per ulteriori informazioni sui punti di raccolta delle apparecchiature da rottamare, si consiglia di contattare il proprio comune di residenza, il servizio di smaltimento dei rifiuti locale o il negozio presso il quale è stato acquistato il prodotto. È responsabilità dell'utente provvedere allo smaltimento secondo le normative vigenti, ed il non rispetto delle disposizioni di legge può essere sanzionato.

Lo smaltimento corretto di questo prodotto contribuirà a proteggere l'ambiente, le risorse naturali e la salute umana.



Intertek

ALLGEMEINE HINWEISE ZUR BEDIENUNG DES GERÄTS

Die Bedienungsanleitung und die Garantieeinschränkungen sorgfältig durchlesen.

Das Gerät muss an eine ordnungsgemäße Steckdose mit Erdung angeschlossen sein. Das Gerät sollte sauber gehalten werden, indem die Tassenabstellfläche, die Abtropfschale, der Kapselauffangbehälter, der Wassertank und die Tassenabstellfläche aus Glas häufig gereinigt werden. Die Wartung wird bei ausgeschaltetem Gerät vorgenommen.

WICHTIG: Das Gerät und dessen abnehmbare Bestandteile keinesfalls in Wasser eintauchen oder in die Spülmaschine stellen.

Das im Wassertank enthaltene Wasser muss regelmäßig gewechselt werden. Das Gerät darf nicht benutzt werden, wenn sich kein Wasser im Tank befindet. **Es wird empfohlen, mindestens alle 2 Monate ein spezifisches Produkt für die Entfernung des Kalks für Espressomaschinen zu verwenden. Dabei sind die Hinweise im Kapitel Entkalken zu beachten.**

TECHNISCHE DATEN

Material des Geräts: Aluminium und Hartglas

Material des Wärmeaustauschers: Rostfreier Edelstahl

Wassertank: 0,9 Liter

Milchtank: 0,5 Liter

Fassungsvermögen Behälter leere Kapseln: 10 Kapseln

Pumpen: mit 19 bar für Kaffee - mit 2,5 bar für Milch

Gewicht: 5 kg

Netzspannung: 220-240 V, 50/60 Hz (EU); 120 V, 60 Hz (USA)

Leistung: 1.200 W (EU-USA) - Mit "Power Save"-Funktion

Abmessungen (L x T x H) (mm): 215 x 285 x 245

Der Hersteller behält sich das Recht vor, Änderungen oder Verbesserungen am Produkt ohne Vorankündigung vorzunehmen.

ENTDECKEN UND ERWERBEN SIE DIE ILLY IPERESPRESSO KAPSELN AUF SHOP.ILLY.COM ODER IN DEN FÜR DEN VERKAUF AUTORIZIERTEN ILLY-KAFFEEBARS.

REGRAS GERAIS PARA O USO DA MÁQUINA

Leia atentamente o folheto de instruções e as limitações da garantia.

A máquina deve ser ligada a uma tomada de corrente normal equipada com ligação à terra. A máquina deve ser mantida limpa ao lavar frequentemente a grelha de apoio para chávenas, a bandeja de limpeza, a bandeja de recolha de cápsulas usadas, o reservatório de água e a superfície de apoio para chávenas em vidro. A manutenção é efectuada com a máquina desligada.

IMPORTANTE: nunca mergulhe a máquina ou os seus componentes removíveis em água ou a introduza na máquina de lavar louça.

A água contida no reservatório deve ser substituída com frequência. Não utilize a máquina sem água no reservatório. É recomendável utilizar, pelo menos a cada 2 meses, um produto para a remoção do calcário devidamente concebido para as máquinas de café expresso de acordo com as indicações do capítulo de descalcificação.

DADOS TÉCNICOS

Material da máquina: Alumínio e vidro temperado

Material do permutador térmico: Aço inoxidável

Reservatório de água: 0,9 litros

Reservatório de leite: 0,5 litros

Capacidade da bandeja das cápsulas usadas: 10 cápsulas

Bombas: café 19 bar - leite 2,5 bar

Peso: 5 kg

Voltagem: 220-240 V, 50/60 Hz (UE); 120 V, 60 Hz (EUA)

Potência: 1.200 W (UE-EUA) - Com funcionalidade "Power Save"

Dimensões (C x P x A) (mm): 215 x 285 x 245

O fabricante reserva-se o direito de efectuar alterações ou melhorias sem aviso prévio.

DESCUBRA E ADQUIRA AS CÁPSULAS ILLY IPERESPRESSO EM SHOP.ILLY.COM OU NOS NOSSOS MELHORES REVENDEDORES AUTORIZADOS.

INHALT

■ ALLGEMEINE HINWEISE ZUR BEDIENUNG DES GERÄTS	90	■ EINSTELLUNG DER MENGE AN CAPPUCCINO	112
■ TECHNISCHE DATEN	90	■ ZUBEREITUNG VON LATTE MACCHIATO	113
■ TEILE DER MASCHINE	92	■ EINSTELLUNG DER MENGE AN LATTE MACCHIATO	115
■ EIGNUNG FÜR SPÜLMASCHINE	93	■ ZUBEREITUNG VON HEISSER AUFGESCHÄUMTER MILCH	116
■ WICHTIGE SICHERHEITSVORSCHRIFTEN	94	■ EINSTELLUNG DER MENGE AN HEISSER AUFGESCHÄUMTER MILCH	117
■ INSTALLATION UND INBETRIEBNAHME DES GERÄTS	100	■ AUSGABE VON HEISSWASSER	118
■ KAPSELSORTEN	102	■ EINSTELLUNG DER MENGE AN AUSGEBENEM HEISSWASSER	118
■ ZUBEREITUNG VON ESPRESSO	103	■ REINIGUNG UND WARTUNG	119
■ EMPFEHLUNGEN	104	■ ENTKALKEN	122
■ ZUBEREITUNG VON FILTERKAFFEE	105	■ GARANTIEEINSCHRÄNKUNGEN	125
■ EMPFEHLUNGEN	106	■ ANZEIGEN - GERÄTESTATUS	126
■ EINSTELLUNG DER KAFFEEMENGE IN DER TASSE	107	■ PROBLEM - URSACHE - ABHILFE	128
■ VERWENDUNG DES MILCHTANKS UND MILCHAUSLAUFS	108	■ WIEDERHERSTELLUNG DER WERKSEINSTELLUNGEN	132
■ ZUBEREITUNG EINES CAPPUCCINOS	110	■ ENTSORGUNG	132

ÍNDICE

■ REGRAS GERAIS PARA O USO DA MÁQUINA	90	■ AJUSTE DA QUANTIDADE DE CAPPUCCINO	112
■ DADOS TÉCNICOS	90	■ PREPARAÇÃO DE LEITE MACCHIATO	113
■ PEÇAS DA MÁQUINA	92	■ AJUSTE DA QUANTIDADE DE LEITE MACCHIATO	115
■ CAPACIDADE DE MÁQUINA DE LAVAR LOUÇA	93	■ PREPARAÇÃO DE LEITE QUENTE COM ESPUMA	116
■ MEDIDAS DE SEGURANÇA IMPORTANTES	94	■ AJUSTE DA QUANTIDADE DE LEITE QUENTE COM ESPUMA	117
■ INSTALAÇÃO E COLOCAÇÃO EM FUNCIONAMENTO DA MÁQUINA	100	■ DISTRIBUIÇÃO DE ÁGUA QUENTE	118
■ VARIEDADE DE CÁPSULAS	102	■ AJUSTE DA QUANTIDADE DE ÁGUA QUENTE DISTRIBUÍDA	118
■ PREPARAÇÃO DO ESPRESSO	103	■ LIMPEZA E MANUTENÇÃO	119
■ RECOMENDAÇÕES	104	■ DESCALCIFICAÇÃO	122
■ PREPARAÇÃO DE CAFÉ DE FILTRO	105	■ LIMITAÇÕES DA GARANTIA	125
■ RECOMENDAÇÕES	106	■ SINALIZAÇÕES - ESTADO DA MÁQUINA	126
■ AJUSTE DA QUANTIDADE DE CAFÉ NA CHÁVENA	107	■ PROBLEMA - CAUSA - SOLUÇÃO	130
■ UTILIZAÇÃO DO RESERVATÓRIO E DISTRIBUIDOR DE LEITE	108	■ RESTABELECIMENTO PROGRAMAÇÕES DE FÁBRICA	132
■ PREPARAÇÃO DE CAPPUCCINO	110	■ ELIMINAÇÃO	132

TEILE DER MASCHINE

- | | |
|------------------------------------|---|
| A LED BELEUCHTUNG | H HEBEL ZUM ÖFFNEN/SCHLIESSEN DES KAPSELFACHS |
| B HEISSWASSER-AUSLAUF | I KAPSELFACH (innen) |
| C KAFFEE-AUSLAUF | L WASSERTANK |
| D STECKVERBINDUNG FÜR MILCHAUSLAUF | M AUFFANG-BEHÄLTER FÜR LEERE KAPSELN (MAX. 10 STCK.) und Flüssigkeitsreste bei Ende der Ausgabe |
| E MILCHAUSLAUF | N ESPRESSO-TASSENABSTELLFLÄCHE |
| F MILCHTANK | O KAFFEEBECHER-ABSTELLFLÄCHE |
| G BEDIENFELD | P HAUPTSCHALTER |
| G1 LATTE MACCHIATO | Q NETZKABEL |
| G2 CAPPUCCINO | R DATENSCHILD (auf der Maschinen-Unterseite) |
| G3 ESPRESSO | |
| G4 HEISSE AUFGESCHÄUMTE MILCH | |
| G5 HEISSES WASSER | |
| G6 FILTERKAFFEE | |

PEÇAS DA MÁQUINA

- | | |
|-----------------------------------|--|
| A INDICADOR LUMINOSO LED | H ALAVANCA DE ABERTURA/FECHO DO COMPARTIMENTO DE CÁPSULAS |
| B DISTRIBUIDOR DE ÁGUA QUENTE | I COMPARTIMENTO DE CÁPSULAS (interno) |
| C DISTRIBUIDOR DE CAFÉ | L RESERVATÓRIO DE ÁGUA |
| D ENGATE DO DISTRIBUIDOR DE LEITE | M BANDEJA DE RECOLHA DE CÁPSULAS USADAS (MÁX. 10 PEÇAS) e resíduos líquidos do final da distribuição |
| E DISTRIBUIDOR DE LEITE | N SUPERFÍCIE DE APOIO PARA CHÁVENAS EXPRESSO |
| F RESERVATÓRIO DE LEITE | O SUPERFÍCIE DE APOIO PARA CANECAS |
| G PAINEL DE COMANDOS | P INTERRUPTOR GERAL |
| G1 LEITE MACCHIATO | Q CABO DE ALIMENTAÇÃO |
| G2 CAPPUCCINO | R PLACA DE DADOS (por baixo da base) |
| G3 CAFÉ EXPRESSO | |
| G4 LEITE QUENTE COM ESPUMA | |
| G5 ÁGUA QUENTE | |
| G6 CAFÉ DE FILTRO | |

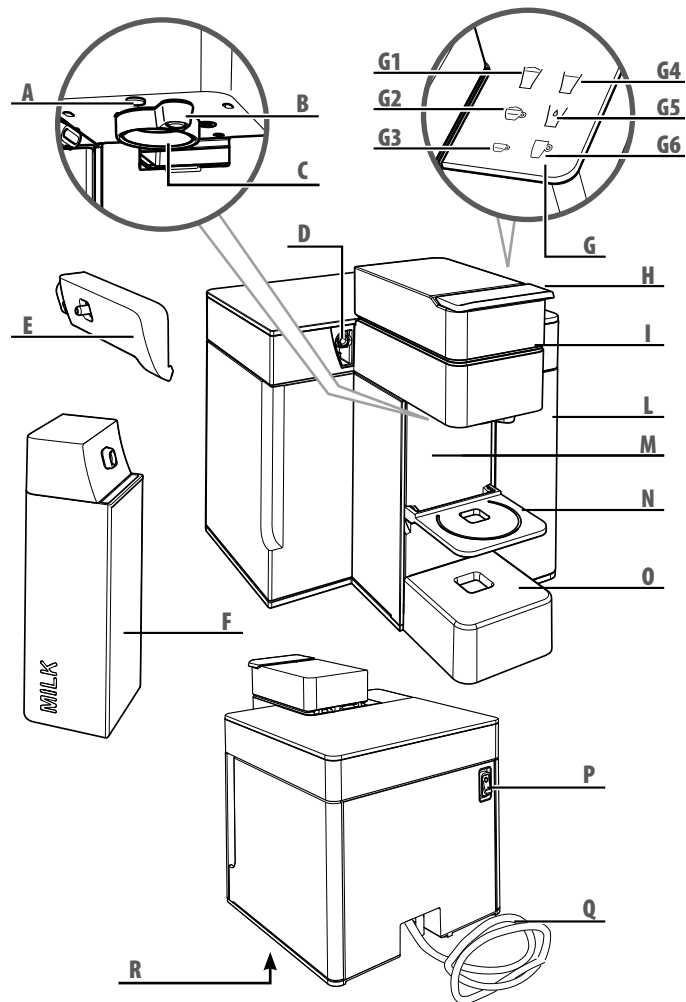

EIGNUNG FÜR SPÜLMASCHINE
CAPACIDADE DE MÁQUINA DE LAVAR LOUÇA

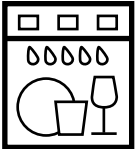
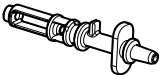
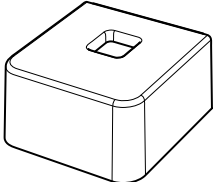
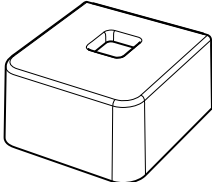
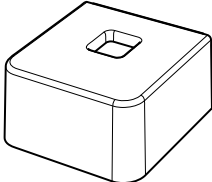
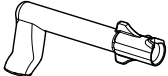
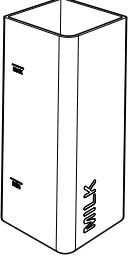
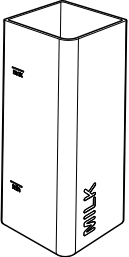
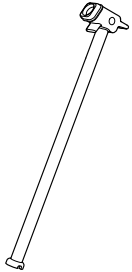
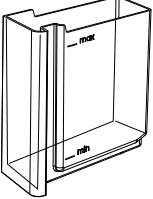
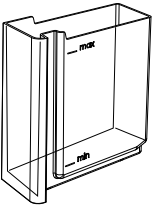
WICHTIGE SICHERHEITSVORSCHRIFTEN

Bei der Verwendung von Elektrogeräten sind folgende Sicherheitshinweise immer zu beachten.

Gerätebenutzung

- Alle Anleitungen durchlesen.
- Diese Maschine wurde entwickelt, um Espresso und Filterkaffee aufzubrühen und Getränke mit Milch auszugeben: Vorsicht vor Verbrühungen durch Heißwasserstrahlen oder durch unsachgemäßen Gebrauch.
- Dieses Gerät darf nur für den Hausgebrauch oder ähnliche Einsätze verwendet werden:
 - Personalküchen in Geschäften, Büros und ähnlichen Arbeitsumgebungen;
- Ferienwohnungen auf Bauernhöfen;
- Kunden in Hotels, Motels und anderen Ferienunterkünften;
- Ferienpensionen.
- Das Gerät darf nur für den bestimmungsgemäßen Gebrauch verwendet werden. Jede anderweitige Verwendung gilt als unsachgemäß und somit gefährlich.
- Das Gerät darf nur für die Zeit der Nutzung eingeschaltet werden. Danach den Hauptschalter auf "0" (Abb. 1) stellen und den Netzstecker aus der Steckdose ziehen.
- Nie eine heiße Fläche berühren. Bei der Ausgabe von Wasser oder Kaffee aus der Maschine besteht Verbrühungsgefahr.

MEDIDAS DE SEGURANÇA IMPORTANTES

Ao usar aparelhos eléctricos devem ser sempre observadas as seguintes medidas de segurança.

Uso do aparelho

- *Leia todas as instruções.*
- *Esta máquina foi fabricada para "preparar café expresso, café de filtro e para distribuir bebidas com leite": tenha cuidado para não se queimar com jactos de água ou vapor, ou para não a usar de maneira inadequada.*
- *O aparelho é concebido para uso doméstico e para aplicações similares, tais como:*
 - *cozinhas para funcionários de lojas, escritórios e outros ambientes de trabalho;*
 - *locais de turismo rural;*
 - *clientes de hotéis, motéis e outros alojamentos de tipo residencial;*
 - *ambientes do tipo bed & breakfast*
- *Use o aparelho somente para os fins aos quais se destina. Todos os demais usos devem ser considerados impróprios e, portanto, perigosos.*
- *O aparelho deve ser ligado somente pelo tempo necessário para o seu uso, depois do qual deve ser desligado, colocando o interruptor geral em "0" (Fig.1) e desligando a ficha da tomada eléctrica.*
- *Nunca toque uma superfície quente. O fornecimento de água ou*

WICHTIGE SICHERHEITSVORSCHRIFTEN

- Das Gerät ist nicht für den Gebrauch von Personen mit eingeschränkten physischen, geistigen oder sensorischen Fähigkeiten oder ungenügender Erfahrung bzw. Kompetenz (einschl. Kinder) gedacht, außer wenn diese unter der Aufsicht einer für ihre Sicherheit verantwortlichen Person stehen oder ausdrücklich von dieser über den Gebrauch des Geräts informiert wurden.
- Kinder beaufsichtigen, damit sie nicht mit dem Gerät spielen.
- Die Reinigung und die Pflege dürfen nur von Kindern über 8 Jahren und unter Aufsicht ausgeführt werden. Das Gerät und das Kabel müssen sich außerhalb der Reichweite von Kindern unter 8 Jahren befinden.
- Das Gerät ausschließlich in geschlossenen und vor Wettereinflüssen geschützten Räumen verwenden. Nicht im Freien betreiben.
- Zum Schutz vor Brand, Stromschlägen oder Verletzungen das Kabel, den Stecker und das Maschinengehäuse nicht in Wasser oder in eine andere Flüssigkeit tauchen.
- Das Gerät nicht auf Elektro- oder Gasherde oder in einen heißen Ofen stellen.
- Jedes vom Hersteller nicht empfohlene Zubehör kann zu Brand,

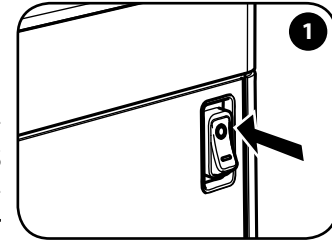

MEDIDAS DE SEGURANÇA IMPORTANTES

- *café da máquina pode causar queimaduras.*
- *Este aparelho não se destina a ser utilizado por pessoas (inclusive crianças) com capacidades físicas, mentais ou sensoriais reduzidas, ou com experiência e/ou competência insuficientes, excepto sob supervisão de uma pessoa responsável pela segurança das mesmas ou se tiverem sido instruídas por ela sobre como usar o aparelho.*
- *Mantenha as crianças sob supervisão, para evitar que brinquem com o aparelho.*
- *As operações de limpeza e manutenção não devem ser efectuadas por crianças, a não ser que tenham uma idade superior a 8 anos e sejam supervisionadas. Mantenha o aparelho e o respectivo cabo*
- *fora do alcance de crianças com idade inferior a 8 anos.*
- *Utilize este aparelho exclusivamente em lugares fechados e abrigados contra os agentes atmosféricos exteriores. Não utilize ao ar livre.*
- *Para se proteger contra incêndios, choques eléctricos e lesões, não mergulhe o cabo eléctrico, a ficha nem o corpo da máquina na água ou outro líquido.*
- *Não apoie o aparelho sobre fornos eléctricos, a gás ou dentro de fornos quentes.*
- *O uso de acessórios não recomendados pelo fabricante pode provocar incêndios, choques eléctricos ou lesões nas pessoas.*
- *Antes de desligar a ficha, certifique-se de que o interruptor geral*

WICHTIGE SICHERHEITSVORSCHRIFTEN

- Stromschläge oder Körperverletzungen führen.
- Vor dem Ziehen des Netzsteckers sicherstellen, dass der Hauptschalter auf "0" (Abb. 1) steht.
- Zum Abziehen des Steckers nicht am Kabel ziehen und den Stecker nicht mit nassen Händen anfassen.
- Die Kaffeemaschine nicht mit dem Kabel anheben oder ziehen.
- Um die Gefahr von Verletzungen zu verringern, das Kabel nicht von der Arbeitsplatte oder vom Tisch herunterhängen lassen, weil Kinder daran ziehen oder darüber stolpern könnten.
- Im Brandfall einen Kohlendioxid-Löschers (CO₂) benutzen. Kein Wasser oder Pulverlöscher verwenden.
- Nie die Lüftungsgitter am Boden des Geräts zustellen.

Geräteinstallation

- Die Bedienungsanleitung aufmerksam lesen.
- Das Gerät niemals in Räumlichkeiten aufstellen, in denen die Temperatur auf **0°C** oder tiefer sinken (wenn das Wasser gefriert, kann die Maschine beschädigt werden) oder auf über **40°C** steigen kann.
- Überprüfen, ob die auf dem Kenndatenschild des Geräts angegebene Netzspannung mit der Spannung des Stromnetzes übereinstimmt. Das Gerät nur an eine Steckdose anschließen, die eine Mindeststromfestigkeit von **6 A** (bei den Modellen mit **230 VAC**) beziehungsweise von **15 A** (bei den Modellen mit **120 VAC**) hat und eine wirksame Erdung besitzt.

MEDIDAS DE SEGURANÇA IMPORTANTES

- *esteja na posição "0" (Fig.1).*
- *Não puxe o cabo para tirar a ficha da tomada e não lhe toque com as mãos molhadas.*
- *Não desloque ou puxe a máquina de café a segurar pelo cabo.*
- *Para reduzir o perigo de ferimentos, não deixe o cabo pendente na prateleira ou na mesa, pois as crianças podem puxá-lo ou enroscarem-se no mesmo, de forma involuntária.*
- *Em caso de incêndio, use extintores com gás carbónico (CO₂). Não utilize água ou extintores a pó.*
- *Nunca tape as grelhas de ventilação presentes na base do aparelho.*

Instalação do aparelho

- *Leia atentamente as instruções.*
- *Nunca instale a máquina num ambiente cuja temperatura possa atingir **0°C** ou menos (se a água congelar, o aparelho poderá sofrer danos) ou subir além de **40°C**.*
- *Verifique se a tensão da rede eléctrica corresponde à indicada na placa de dados do aparelho. Ligue o aparelho somente a uma tomada eléctrica com uma capacidade mínima de **6 A** para os modelos alimentados por **230 Vac** e **15 A** para os modelos a **120 Vac** e com uma ligação à terra eficiente.*
- *Em caso de incompatibilidade entre a tomada eléctrica e a ficha*

WICHTIGE SICHERHEITSVORSCHRIFTEN

- Falls die Netzsteckdose und der Gerätestecker nicht kompatibel sind, den Stecker von einem autorisierten Kundendienst durch einen geeigneten ersetzen lassen.
- Das Gerät auf einer Arbeitsfläche fern von Wasserhähnen und Spülbecken aufstellen.
- Vergewissern Sie sich nach dem Entfernen der Verpackung, dass das Gerät und alle seine Teile in einwandfreiem Zustand sind. Erst dann kann die Installation erfolgen.
- Die Verpackungsmaterialien des Geräts nicht in Reichweite von Kindern lassen.

Gerätereinigung

- Den Stecker von der Elektroanlage abziehen, bevor man die Reinigung durchführt.
- Vor der Reinigung das Gerät abkühlen lassen.
- Den Wassertank leicht anheben und dann nach außen abziehen.
- Das Gehäuse und die Zubehörteile mit einem feuchten Tuch reinigen und danach mit einem nicht scheuernden trockenen Tuch trockenreiben. Von der Verwendung von Reinigungsmitteln wird abgeraten.
- Das Gerät nicht unter einen Wasserstrahl stellen bzw. ganz oder teilweise in Wasser eintauchen.

MEDIDAS DE SEGURANÇA IMPORTANTES

do aparelho, peça a um centro de assistência autorizado para que troque a ficha por outra mais adequada.

- *Posicione este aparelho sobre uma bancada de trabalho longe das torneiras de água e do lava-louças.*
- *Depois de retirar o aparelho da embalagem e antes de o instalar, assegure-se que esteja em bom estado.*
- *Não permita que crianças brinquem com os materiais da embalagem da máquina.*

Limpeza do aparelho

- *Desligue a ficha da tomada eléctrica quando for realizar a limpeza.*
- *Aguarde o aparelho arrefecer antes de o limpar.*
- *Extraia o reservatório de água, puxando-o um pouco para cima e depois para fora.*
- *Limpe a parte externa e os acessórios com um pano húmido e enxugue em seguida com um pano seco. Não é aconselhável utilizar detergentes.*
- *Não direcione jactos abundantes de água para o aparelho nem o mergulhe em líquidos, mesmo parcialmente.*

WICHTIGE SICHERHEITSVORSCHRIFTEN

Bei Störungen

Das Gerät nicht benutzen, wenn Kabel oder Stecker beschädigt sind oder wenn es Anzeichen von schlechtem Funktionieren oder Schäden aufweist. Das Gerät für Kontrollen oder Reparaturen zur nächsten autorisierten Kundendienststelle bringen.

Beschädigte Versorgungskabel durch den Hersteller oder seinen Kundendienst auswechseln lassen.

Bei Schäden oder Störungen das Gerät ausschalten und nicht daran manipulieren. Für eventuelle Reparaturen sich ausschließlich an eine vom Hersteller autorisierte Kundendienststelle wenden und verlangen, dass Originalersatzteile verwendet werden. Bei Nichteinhaltung

dieser Hinweise kann die Sicherheit des Geräts beeinträchtigt werden und der Garantieanspruch entfallen.

Unsachgemäße Verwendung des Geräts

- Der Hersteller kann für eventuelle Unfälle aufgrund des Fehlens der Erdungsanlage bzw. deren Nichtkonformität mit den geltenden gesetzlichen Vorschriften nicht haftbar gemacht werden.
- Der Hersteller kann für eventuelle Schäden aufgrund unsachgemäßer, fehlerhafter oder unvernünftiger Verwendung nicht haftbar gemacht werden.

MEDIDAS DE SEGURANÇA IMPORTANTES

Em caso de defeito do aparelho

Não utilize o aparelho se o cabo eléctrico ou ficha estiverem danificados, se o aparelho estiver a funcionar mal ou se tiver sofrido danos. Leve o aparelho ao centro de assistência técnica autorizado mais próximo para verificações ou reparações.

Se o cabo eléctrico estiver danificado, deverá ser substituído pelo fabricante ou pelo seu serviço de assistência técnica.

Em caso de defeito ou mal funcionamento do aparelho, desligue-o e não mexa nele. Se for necessário repará-lo dirija-se somente a um centro de assistência técnica autorizado pelo fabricante e solicite o uso

de peças de reposição originais. Caso contrário, poderá comprometer a segurança e causar a perda do direito à garantia.

Uso impróprio do aparelho

- *O fabricante não pode ser considerado responsável por acidentes causados por falta de ligação à terra ou se a ligação não for conforme a legislação em vigor.*
- *O fabricante não pode ser considerado responsável por eventuais danos provocados pelo uso impróprio, errado ou inadequado.*

Hinweise für das Netzkabel

- a) Um Gefahren durch das Hängenbleiben in oder das Stolpern über ein längeres Kabel zu vermeiden, wird ein kurzes Netzkabel mitgeliefert.
- b) Verlängerungskabel sind erhältlich und können verwendet werden, wenn bei ihrer Verwendung vorsichtig vorgegangen wird.
- c) Bei Verwendung eines Verlängerungskabels:
 - 1) Die angegebene elektrische Leistung des Verlängerungskabels sollte mindestens der elektrischen Leistung des Gerätes entsprechen;
 - 2) Bei einem geerdeten Gerät sollte das Verlängerungskabel über 3 Leiter mit Masseanschluss verfügen;
 - 3) Das längere Kabel sollte so angeordnet werden, dass es nicht über die Arbeits- oder Tischplatte hängt. Auf diese Weise kann es zur Stolperfalle oder von Kindern heruntergezogen werden.

ACHTUNG: DIESE BEDIENUNGSANLEITUNG AUFBEWAHREN.

Instruções para o cabo de alimentação

- a) *Deverá fornecer-se um cabo de alimentação curto para reduzir os riscos resultantes do emaranhamento ou tropeçamento num cabo mais longo.*
- b) *Os cabos de extensão estão disponíveis e podem ser utilizados, caso se tenha cuidado quando forem utilizados.*
- c) *Se utilizar cabo de extensão:*
 - 1) *A classificação eléctrica marcada do cabo de extensão deve ser, pelo menos, igual à classificação eléctrica do aparelho;*
 - 2) *Se o aparelho for do tipo ligado à terra, o cabo de extensão deve ser um cabo de 3 fios com ligação à terra;*
 - 3) *O cabo mais longo deve ser colocado de forma a não pender sobre o balcão ou superfície da mesa, onde pode ser puxado por crianças ou tropeçado.*

ATENÇÃO: GUARDE ESTAS INSTRUÇÕES.

INSTALLATION UND INBETRIEBNAHME DES GERÄTS INSTALAÇÃO E COLOCAÇÃO EM FUNCIONAMENTO DA MÁQUINA

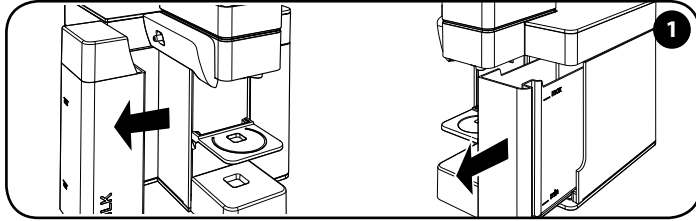

Den Wasser- und den Milchtank herausnehmen und vor deren Verwendung beide sorgfältig waschen.

Extraia os reservatórios de água e do leite e lave-os devidamente antes da utilização.

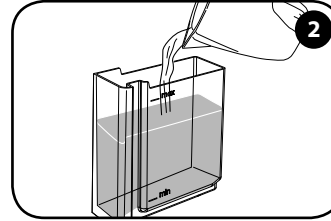

Den Wassertank bis zum Füllstand MAX mit frischem Trinkwasser füllen.

Encha o reservatório de água com água fresca potável até ao nível MÁX.

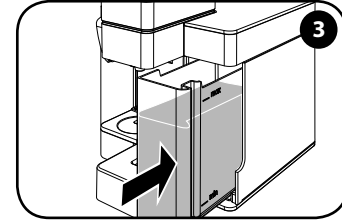

Den Tank vollständig in das Gerät einsetzen.

Introduza completamente o reservatório na máquina.

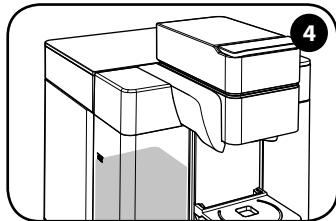

Für die Ausgabe von Milchgetränken muss der Milchtank gefüllt werden, dazu den Anleitungen des Kapitels „VERWENDUNG DES MILCHTANKS UND MILCHAUSLAUFS“ folgen.

Para poder distribuir preparações à base de leite é necessário encher o reservatório de leite de acordo com as instruções do capítulo “UTILIZAÇÃO DO RESERVATÓRIO E DISTRIBUIDOR DE LEITE”.

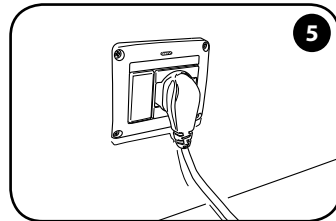

Den Stecker in die Steckdose einstecken.

Introduza a ficha na tomada.

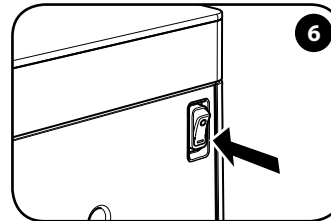

Den Schalter auf die Position “I” stellen, um die Maschine einzuschalten.

Coloque o interruptor em “I” para ligar a máquina.

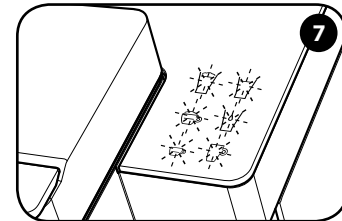

Warten, bis die Tasten aufleuchten: Aufheizphase.

Aguarde que todas as teclas pisquem: fase de aquecimento.

INSTALLATION UND INBETRIEBNAHME DES GERÄTS

INSTALAÇÃO E COLOCAÇÃO EM FUNCIONAMENTO DA MÁQUINA

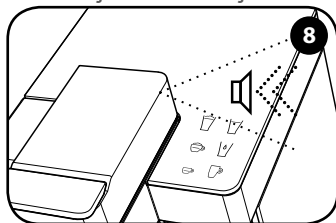

Wenn dann alle Tasten dauerhaft aufleuchten, weist ein Tonsignal darauf hin, dass die Maschine bereit ist.

Quando todas as teclas permanecerem acesas de forma fixa, um sinal sonoro assinala que a máquina está pronta.

Wenn das Gerät länger als 10 Minuten unbenutzt bleibt, tritt automatisch die Power-Save-Funktion in Betrieb.

Die Taste  blinkt mit langen Intervallen. Um die Maschine wieder zu aktivieren, wird lediglich irgendeine der Tasten leicht berührt.

Após 10 minutos de inutilização, a máquina entra automaticamente no modo Power Save. A tecla  pisca lentamente. Para ligar novamente a máquina, pressione uma das teclas.

Achtung: Sicherstellen, dass das Kapselfach richtig geschlossen wurde, bevor Kaffee ausgegeben wird. Auf keinen Fall während der Kaffeeausgabe öffnen.

Hinweis: Bei der ersten Inbetriebnahme oder im Fall, dass das Gerät mehrere Tage lang unbenutzt geblieben ist, empfiehlt es sich, einen größeren Behälter unter den Kaffeeauslauf zu stellen und mindestens den halben Wassertank ohne Kapseln im Gerät zu leeren. Der gleiche Vorgang erfolgt auch beim Milchtank, ihn mit Wasser füllen, dann die Taste  drücken.

Atenção: certifique-se de que o compartimento de cápsulas está correctamente fechado antes de distribuir café. Nunca o abra durante a distribuição de café.

Obs.: da primeira vez que ligar a máquina e em caso de inactividade durante alguns dias, depois de colocar um recipiente com uma capacidade adequada debaixo do distribuidor, recomenda-se distribuir, pelo menos, meio reservatório de água com a máquina sem cápsulas. A mesma operação é realizada ao encher de água o reservatório de leite e ao pressionar a tecla .

KAPSELSORTEN VARIEDADE DE CÁPSULAS

Auf diesem Gerät können Kapseln Iperesspresso ESPRESSO und FILTERKAFFEE verwendet werden.
Com esta máquina, é possível utilizar cápsulas Iperesspresso de Espresso e de CAFÉ DE FILTRO.

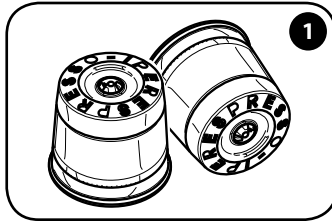

Kapseln Iperesspresso ESPRESSO.

Cápsulas Iperesspresso ESPRESSO.

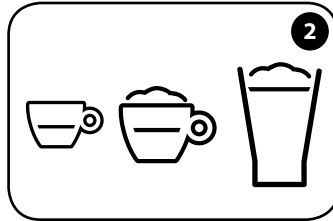

Für die Zubereitung von Espresso, Cappuccino und Latte Macchiato, die Kapseln Iperesspresso Espresso verwenden.

Utilize as cápsulas Iperesspresso Espresso para a preparação de espresso, cappuccino e leite macchiato.

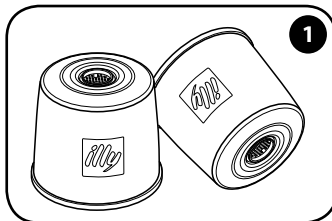

Kapseln Iperesspresso FILTERKAFFEE.

Cápsulas Iperesspresso CAFÉ DE FILTRO.

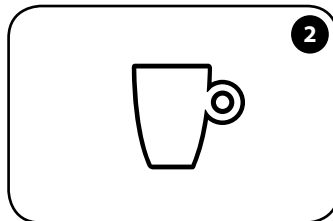

Die Kapseln Iperesspresso Filterkaffee dürfen ausschließlich für die Zubereitung von Filterkaffee verwendet werden.

Utilize as cápsulas Iperesspresso Café de Filtro exclusivamente para a preparação do café de filtro.

Bei einer falschen Kombination von Kapsel und Zubereitungsanwahl (Kapsel Espresso + Taste ☕ / Kapsel Filterkaffee + Taste ☕, ☕ oder ☕) sollte das damit zubereitete Produkt nicht getrunken werden, da das Ergebnis in der Tasse in qualitativer Hinsicht nicht optimal ist. Dadurch wird der Betrieb des Geräts jedoch in keiner Hinsicht beeinträchtigt. Wir empfehlen, die Ausgabe mit der korrekten Kapsel-Tasten-Kombination zu wiederholen.

Em caso de combinação incorrecta entre a cápsula e a selecção do modo de preparação (cápsula espresso + tecla ☕ / cápsula café de filtro + tecla ☕, ☕ ou ☕), é recomendável não consumir o produto obtido, na medida em que o resultado do café na chávena não terá a qualidade ideal. Contudo, esta situação não compromete em circunstância alguma o funcionamento da máquina. Sugerimos que repita a distribuição com a combinação correcta entre a cápsula e a tecla.

Hinweis: Es dürfen keine anderen Kapseln als die Kapseln Iperesspresso für ESPRESSO oder FILTERKAFFEE verwendet werden, da das Gerät dadurch beschädigt werden könnte.

Observação: não podem ser utilizadas cápsulas diferentes das Iperesspresso para a preparação do ESPRESSO e do CAFÉ DE FILTRO, pois pode danificar a máquina.

ZUBEREITUNG VON ESPRESSO PREPARAÇÃO DO ESPRESSO

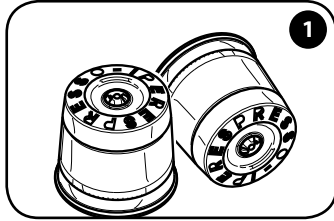

1

Für diese Zubereitung sollten ausschließlich die Kapseln Iperpresso für ESPRESSO verwendet werden.

Para este tipo de preparação, utilize exclusivamente cápsulas Iperpresso para ESPRESSO.

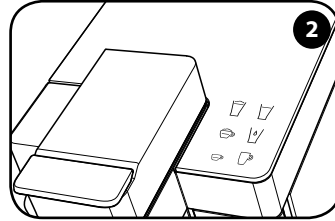

2

Alle Tasten leuchten dauerhaft auf.

Todas as teclas estão acesas de modo fixo.

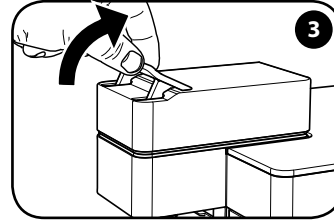

3

Hebel lösen.

Desengate a alavanca.

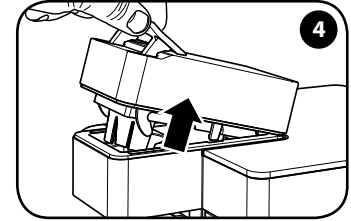

4

Hebel anheben.

Levante a alavanca.

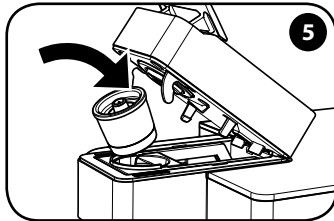

5

Die Kapsel einsetzen.

Introduza a cápsula.

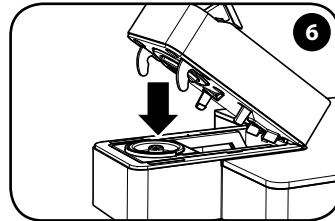

6

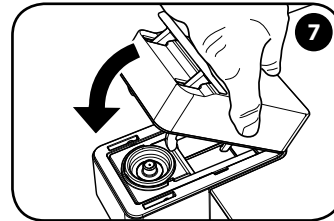

7

Den beweglichen Teil absenken.

Baixe a parte móvel.

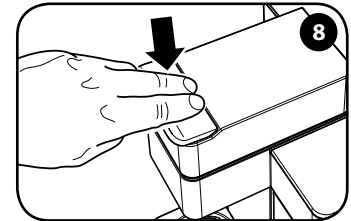

8

Blockieren, indem der Hebel abgesenkt wird.

Bloqueie, ao baixar a alavanca.

Hinweis: Für die Zubereitung von ESPRESSO oder FILTERKAFFEE dürfen keine anderen Kapseln als die Kapseln Iperpresso verwendet werden, da das Gerät dadurch beschädigt werden könnte.

Hinweis: Sollte im Fach noch eine Kapsel vorhanden sein, wird sie bei der Öffnung des Fachs automatisch entfernt. Die Kapsel muss leicht in das Fach eingesetzt werden können, wenn dies nicht der Fall ist, Kapsel herausnehmen und richtig einsetzen.

Observação: não utilize cápsulas diferentes das Iperpresso para a preparação do ESPRESSO e do CAFÉ DE FILTRO, pois pode danificar a máquina.

Obs.: se estiver presente uma cápsula no compartimento será automaticamente removida aquando da abertura do próprio compartimento. A cápsula deve entrar no compartimento facilmente; caso contrário, retire-a e volte a colocar correctamente.

ZUBEREITUNG VON ESPRESSO PREPARAÇÃO DO ESPRESSO

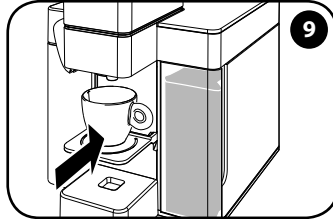

Die Espresso-Tasse unter den Auslauf stellen.

Coloque a chávena para expresso.

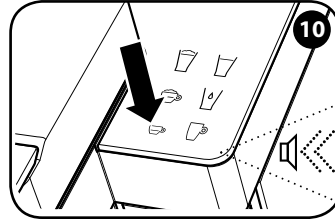

Die Taste  drücken, um einen Espresso auszugeben, die Maschine gibt ein Tonsignal ab.

Pressione  para distribuir um expresso; a máquina emite um sinal sonora.

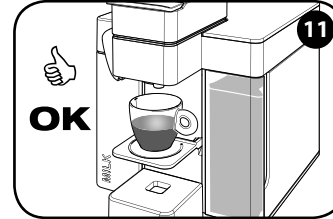

Die Ausgabe wird automatisch beendet.

A distribuição termina automaticamente.

EMPFEHLUNGEN





Für die Zubereitung eines exzellenten Espressos empfiehlt es sich:





- das Wasser des Wassertanks täglich zu wechseln.
- Vorzugsweise Wasser mit einer Wasserhärte unter 12 Grad (Wasserhärte französische Grad) zu verwenden, um die Kalkablagerungen in der Maschine zu verringern.
- Vorgewärmte Tassen zu verwenden.

RECOMENDAÇÕES

Para saborear um expresso de elevada qualidade, lembre-se de:

- Mudar a água diariamente no reservatório.
- Utilizar de preferência água com uma dureza total inferior a 12 graus French para reduzir os depósitos no interior da máquina.
- Utilizar chávenas quentes.

Bei einer falschen Kombination von Kapsel und Zubereitungsanwahl (Kapsel Espresso + Taste  / Kapsel Filterkaffee + Taste ,  oder ) sollte das damit zubereitete Produkt nicht getrunken werden, da das Ergebnis in der Tasse in qualitativer Hinsicht nicht optimal ist. Dadurch wird der Betrieb des Geräts jedoch in keiner Hinsicht beeinträchtigt. Wir empfehlen, die Ausgabe mit der korrekten Kapsel-Tasten-Kombination zu wiederholen.

Em caso de combinação incorrecta entre a cápsula e a selecção do modo de preparação (cápsula expresso + tecla  / cápsula café de filtro + tecla ,  ou ), é recomendável não consumir o produto obtido, na medida em que o resultado do café na chávena não terá a qualidade ideal. Contudo, esta situação não compromete em circunstância alguma o funcionamento da máquina. Sugerimos que repita a distribuição com a combinação correcta entre a cápsula e a tecla.

Die Ausgabe kann noch vor dem Automatik-Stopp unterbrochen werden, indem die soeben gewählte Taste gedrückt wird.

É possível interromper a distribuição antes da paragem automática, ao pressionar a tecla que acabou de seleccionar.

ZUBEREITUNG VON FILTERKAFFEE PREPARAÇÃO DE CAFÉ DE FILTRO

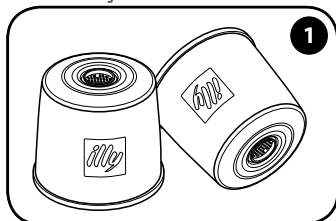

Für die Zubereitung sollten ausschließlich die Kapseln Iperesspresso für FILTERKAFFEE verwendet werden.

Para este tipo de preparação, utilize apenas cápsulas Iperesspresso para CAFÉ DE FILTRO.

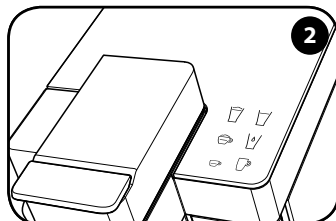

Alle Tasten leuchten dauerhaft auf.

Todas as teclas estão acesas de modo fixo.

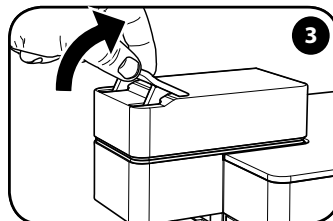

Hebel lösen.

Desengate a alavanca.

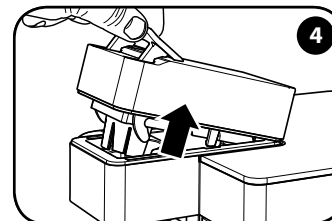

Hebel anheben.

Levante a alavanca.

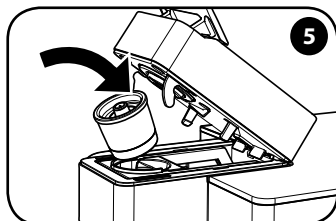

Die Kapsel einsetzen.

Introduza a cápsula.

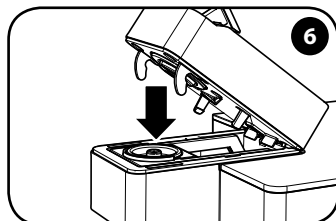

Den beweglichen Teil absenken.

Baixe a parte móvel.

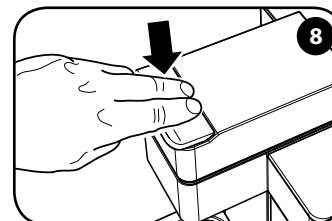

Blockieren, indem der Hebel abgesenkt wird.

Bloqueie, ao baixar a alavanca.

Hinweis: Für die Zubereitung von ESPRESSO oder FILTERKAFFEE dürfen keine anderen Kapseln als die Kapseln Iperesspresso verwendet werden, da das Gerät dadurch beschädigt werden könnte.

Hinweis: Sollte im Fach noch eine Kapsel vorhanden sein, wird sie bei der Öffnung des Fachs automatisch entfernt. Die Kapsel muss leicht in das Fach eingesetzt werden können, wenn dies nicht der Fall ist, Kapsel herausnehmen und richtig einsetzen.

Für die Zubereitung eines Filterkaffees sollte eine große Tasse oder ein Kaffeebecher mit einem Fassungsvermögen von mindestens 300 ml verwendet werden. Die Ausgabe eines Filterkaffees in einer kleinen Tasse kann dazu führen, dass der Kaffee überläuft.

Observação: não utilize cápsulas diferentes das Iperesspresso para a preparação do ESPRESSO e do CAFÉ DE FILTRO, pois pode danificar a máquina.

Obs.: se estiver presente uma cápsula no compartimento, será automaticamente removida aquando da abertura do próprio compartimento. A cápsula deve entrar no compartimento facilmente; caso contrário, retire-a e volte a colocar correctamente.

Para preparar um café de filtro, utilize uma chávena grande ou uma caneca com capacidade de, pelo menos, 300 ml. A distribuição de um café de filtro numa chávena pequena pode provocar o derramamento de café.

ZUBEREITUNG VON FILTERKAFFEE

PREPARAÇÃO DE CAFÉ DE FILTRO

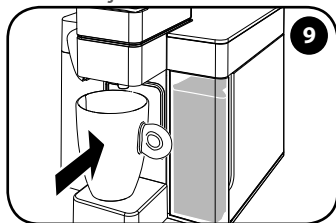

Die Halterung anheben und eine große Tasse/Becher unter den Auslauf stellen.

Coloque uma caneca ao levantar o suporte.

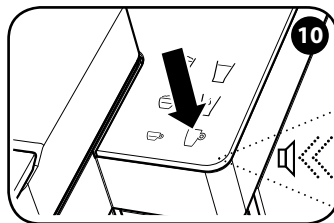

Die Taste  drücken, um einen Filterkaffee auszugeben, die Maschine gibt ein Tonsignal ab.

Pressione  para distribuir um café de filtro; a máquina emite um sinal sonoro.

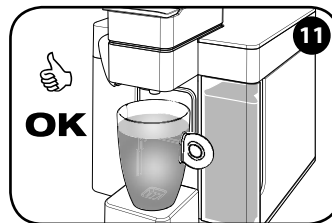

Die Ausgabe wird automatisch beendet.

A distribuição termina automaticamente.

EMPFEHLUNGEN



Für die Zubereitung eines exzellenten Filterkaffees empfiehlt es sich:





- das Wasser des Wassertanks täglich zu wechseln.
- Vorzugsweise Wasser mit einer Wasserhärte unter 12 Grad (Wasserhärte französische Grad) zu verwenden, um die Kalkablagerungen in der Maschine zu verringern.

RECOMENDAÇÕES

Para saborear um café de filtro de elevada qualidade, lembre-se de:

- Mudar a água diariamente no reservatório.
- Utilizar de preferência água com uma dureza total inferior a 12 graus French para reduzir os depósitos no interior da máquina.

Bei einer falschen Kombination von Kapsel und Zubereitungsanwahl (Kapsel Espresso + Taste  / Kapsel Filterkaffee + Taste  oder ) sollte das damit zubereitete Produkt nicht getrunken werden, da das Ergebnis in der Tasse in qualitativer Hinsicht nicht optimal ist. Dadurch wird der Betrieb des Geräts jedoch in keiner Hinsicht beeinträchtigt. Wir empfehlen, die Ausgabe mit der korrekten Kapsel-Tasten-Kombination zu wiederholen.

Em caso de combinação incorrecta entre a cápsula e a selecção do modo de preparação (cápsula espresso + tecla  / cápsula café de filtro + tecla ,  ou ), é recomendável não consumir o produto obtido, na medida em que o resultado do café na chávena não terá a qualidade ideal. Contudo, esta situação não compromete em circunstância alguma o funcionamento da máquina. Sugerimos que repita a distribuição com a combinação correcta entre a cápsula e a tecla.

Die Ausgabe kann noch vor dem Automatik-Stopp unterbrochen werden, indem die soeben gewählte Taste gedrückt wird.

É possível interromper a distribuição antes da paragem automática, ao pressionar a tecla que acabou de seleccionar.

EINSTELLUNG DER KAFFEEMENGE IN DER TASSE

AJUSTE DA QUANTIDADE DE CAFÉ NA CHÁVENA

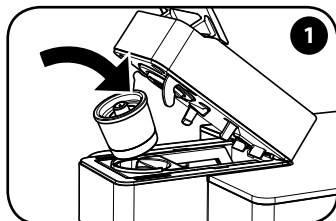

Die Kapsel einsetzen.

Introduza a cápsula.

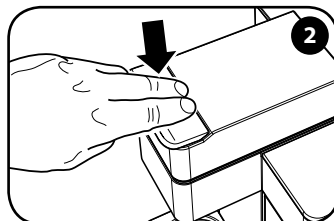

Blockieren, indem der Hebel abgesenkt wird.

Bloqueie, ao baixar a alavanca.

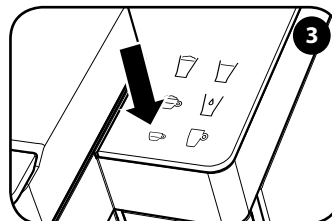

Die Taste  für die Dauer der gesamten Ausgabe gedrückt halten, um die Kaffeemenge in der jeweiligen Tasse zu speichern.

Mantenha pressionada a tecla  durante toda a distribuição para memorizar o volume na chávena.

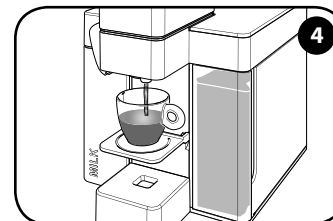

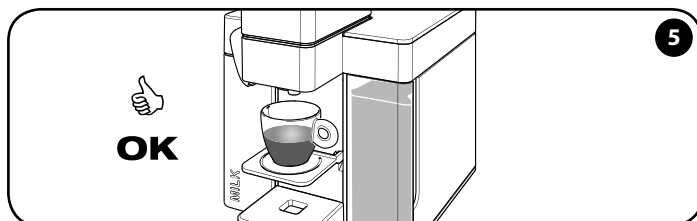

Die Taste nach Erreichen der gewünschten Kaffeemenge wieder loslassen.

Liberte a tecla quando alcançar a quantidade de café desejada.







Die Füllmenge ist nun gespeichert. Die Maschine ist nun programmiert; wenn das nächste Mal die Taste  gedrückt wird, wird die soeben gespeicherte Kaffeemenge ausgegeben.

O nível é memorizado. A máquina está agora programada; da próxima vez que pressionar a tecla , é distribuída a quantidade de café que acabou de memorizar.

Es besteht die Möglichkeit, die in der Tasse gewünschte Kaffee-Menge auf beiden Ausgabetafeln  (bis zu einer Ausgabedauer von 75 Sekunden) und  (bis zu einer Ausgabedauer von 100 Sekunden) einzustellen.

Hinweis: Der Einfachheit halber wird nur gezeigt, wie die Taste  programmiert wird; zur Programmierung der Taste  wird genau gleich vorgegangen, indem  gedrückt wird.

A máquina permite ajustar a quantidade de café desejado na chávena para ambas as teclas de distribuição  (até um máximo de 75 segundos de distribuição) e  (até um máximo de 100 segundos de distribuição).

Obs.: por questões de simplicidade, será apresentado como programar apenas a tecla ; para programar a tecla  efectue o mesmo procedimento ao pressionar .

Die werksseitigen Einstellungen sehen genaue Parameter vor, welche die Zubereitung der besten illy-Rezepte garantieren: Espresso 20-25 ml / Filterkaffee: ca. 220 ml / Cappuccino: 95-100 ml / Latte Macchiato: 155-160 ml / heiße aufgeschäumte Milch: 135-140 ml / heißes Wasser: 195 ml.

Hinweis: Für die Zubereitung eines großen Espresso wird empfohlen, die blauen Iperesspresso Kapseln zu verwenden, dazu die Taste  drücken, mit einer Durchlaufdauer von max. 30 Sek.

As programações de fábrica têm em consideração parâmetros precisos que garantem a preparação das melhores receitas illy: café expresso 20-25 ml / café de filtro: cerca de 220 ml / cappuccino: 95-100 ml / leite macchiato: 155-160 ml / leite quente com espuma: 135-140 ml / água quente: 195 ml.

Obs.: para a preparação de um espresso longo é recomendável utilizar as cápsulas Iperesspresso azuis, ao pressionar a tecla , com um tempo de extracção máximo de 30 seg.

VERWENDUNG DES MILCHTANKS UND MILCHAUSLAUFS UTILIZAÇÃO DO RESERVATÓRIO E DISTRIBUIDOR DE LEITE

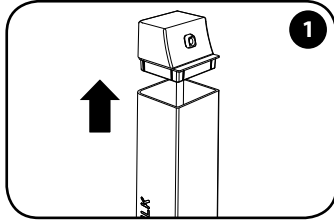

Den Deckel des Milchtanks abnehmen.

Remova a tampa do reservatório de leite.

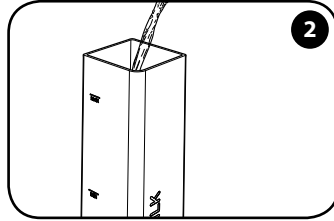

Den Tank bis zum Füllstand MAX mit Milch füllen.
Der Milchtank muss immer bis zum MIN. Füllstand aufgefüllt werden, um ein Überhitzen der Maschine zu vermeiden und ein perfektes Gelingen der Zubereitungen zu gewährleisten.

Encha o reservatório com o leite até ao nível MAX. É necessário encher sempre o reservatório de leite até ao nível MÍN para evitar o sobreaquecimento da máquina e permitir êxito das preparações.

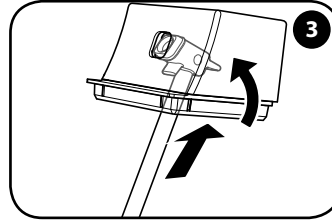

Sicherstellen, dass die Auslauffülle fest im Deckel des Milchtanks eingesetzt ist.

Certifique-se de que o bocal de distribuição está bem inserido na tampa do reservatório de leite.

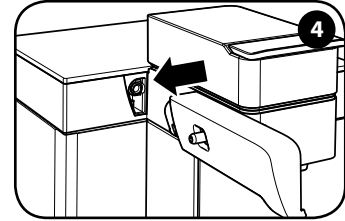

Den Milchauslauf an seiner Steckverbindung auf der Maschine einsetzen, er muss perfekt einrasten.

Encaixe o distribuidor de leite no engate da máquina até ao encaixe perfeito.

Achtung! Bei der ersten Benutzung und nach jedem Gebrauch muss der Milchtank und dessen Bestandteile sorgfältig mit Geschirrspülmittel und warmem Wasser gereinigt werden. Die Auslauffülle kann auch in der Spülmaschine gewaschen werden, NICHT aber der Milchtank und der Deckel. Eventuell vorhandene Geschirrspülmittel-Rückstände sorgfältig abspülen. Milch ist ein sehr leicht verderbliches Lebensmittel. Nur frische Milch verwenden, die innerhalb des auf der Originalverpackung angegebenen Mindesthaltbarkeitsdatums aufgebraucht werden muss. Die Milch nur für die Dauer der Getränke-Zubereitung im Milchtank aufbewahren, danach in den Kühlschrank zurückstellen. Sollten Zweifel bezüglich der Haltbarkeit der Milch im Milchtank auftreten, muss dieser geleert und sorgfältig gespült werden. Für die Zubereitung der besten illy-Milchgetränk-Rezepte wird empfohlen, frische, im Kühlschrank gekühlte Vollmilch zu verwenden.

HINWEIS: Auf jeden Fall garantiert die Maschine das Gelingen aller Zubereitungen auch mit anderen Milch-Typen.

Atenção! Na primeira utilização, e de forma geral, após cada utilização, é necessário lavar o reservatório de leite e os seus componentes cuidadosamente com água quente e detergente para a louça. O bocal de distribuição também pode ser lavado na máquina de lavar louça, mas o reservatório de leite e a tampa NÃO. Enxágue bem os eventuais resíduos de detergente. O leite é um produto altamente perecível. Utilize apenas leite fresco e dentro da data de validade indicada na embalagem original. Deixe o leite no reservatório apenas durante o tempo necessário para a preparação das bebidas e, em seguida, volte a colocá-lo no frigorífico. Em caso de dúvida quanto à integridade do leite no reservatório, esvazie-o e lave-o devidamente. Para preparar as melhores receitas illy à base de leite, é recomendável utilizar leite fresco gordo à temperatura do frigorífico.

OBS.: em qualquer caso, a máquina garante o êxito de todas as preparações mesmo com outros tipos de leite.

VERWENDUNG DES MILCHTANKS UND MILCHAUSLAUFS UTILIZAÇÃO DO RESERVATÓRIO E DISTRIBUIDOR DE LEITE

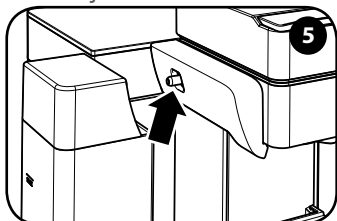

Den Milchtank am Milchauslauf einhängen, er muss perfekt einrasten.

Encaixe o reservatório no distribuidor de leite até ao encaixe perfeito.

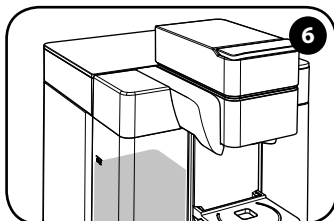

Sobald der Tank eingehängt ist, kann die Zubereitung von Milchgetränken erfolgen.

Quando o reservatório estiver encaixado é possível preparar as bebidas à base de leite.

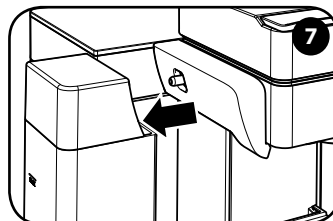

Sollte nach der Zubereitung noch Milch im Milchtank vorhanden sein, muss dieser ausgehängt und verschlossen in den Kühlschrank zurückgestellt werden.

Se no final das preparações restar leite dentro do reservatório, desengate-o e coloque-o tapado no frigorífico.

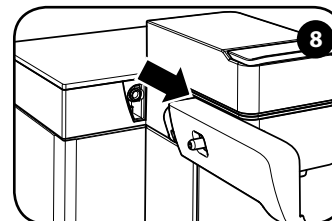

Den Milchauslauf abnehmen und ihn gut spülen, siehe Darstellung im Kapitel „REINIGUNG UND WARTUNG“.

Desengate o distribuidor de leite e enxagúe-o conforme ilustrado no capítulo “LIMPEZA E MANUTENÇÃO”.

ZUBEREITUNG EINES CAPPUCCINOS PREPARAÇÃO DE CAPPUCCINO

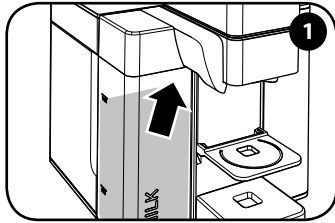

Den Milchauslauf und den Milchtank einsetzen, wie im Kapitel VERWENDUNG DES MILCHTANKS UND MILCHAUSLAUFS dargestellt.

Den Milchtank mindestens bis zum Min. Füllstand auffüllen.

Engate o distribuidor e o reservatório de leite conforme apresentado no capítulo UTILIZAÇÃO DO RESERVATÓRIO E DISTRIBUIDOR DE LEITE.

Encha o reservatório de leite pelo menos até ao nível mínimo.

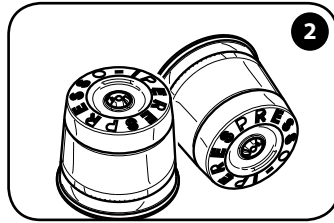

Für die Zubereitung eines Cappuccinos sollten ausschließlich die Kapseln Iperpresso ESPRESSO verwendet werden.

Para a preparação do cappuccino utilize apenas cápsulas Iperpresso ESPRESSO.

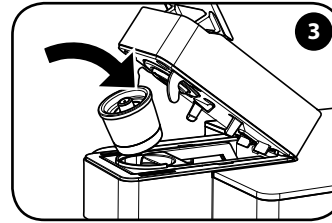

Die Kapsel einsetzen.

Introduza a cápsula.

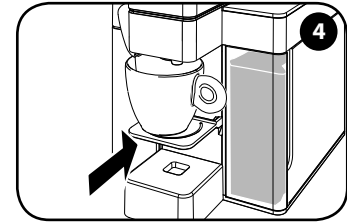

Die Position der Halterung je nach verwendetem Tassen-Typ auswählen.

Selecione a posição do suporte dependente do tipo de chávena utilizado.

HINWEIS: Bevor  gedrückt wird, muss sichergestellt werden, dass sich der Milchauslauf innerhalb des Tassen-Durchmessers befindet, um ein Auslaufen während der Ausgabe zu vermeiden.

Die werksseitige Einstellung für die Zubereitung  ist 95-100 ml.

Für die Zubereitung des Rezeptes  mit Kaffee- und Milchmengen, die nicht den werksseitigen Einstellungen entsprechen, verwendet man die Funktion Kaffee und heiße aufgeschäumte Milch und stoppt die Ausgabe von Kaffee und Milch manuell, wenn man die gewünschte Getränkemenge erreicht hat.

OBS.: antes de pressionar a tecla  certifique-se de que o distribuidor de leite recai para dentro do diâmetro da chávena para evitar perdas durante a distribuição.

A programação de fábrica da preparação de  é de 95-100 ml.

Para realizar a receita  com volumes de café e leite diferentes dos predefinidos de fábrica, basta utilizar as funções de café e leite quente com espuma ao interromper manualmente a distribuição de café e leite de acordo com os volumes pretendidos.

ZUBEREITUNG EINES CAPPUCCINOS PREPARAÇÃO DE CAPPUCCINO

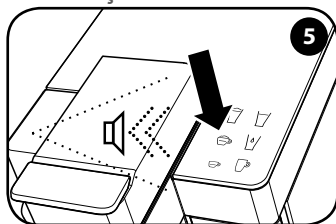

Sicherstellen, dass alle Tasten dauerhaft aufleuchten.

Taste  für die Zubereitung eines Cappuccinos drücken. Die Maschine gibt ein Tonsignal ab.

Certifique-se de que todas as teclas estão acesas de modo fixo.

Pressione  para preparar um cappuccino. A máquina emite um sinal sonoro.

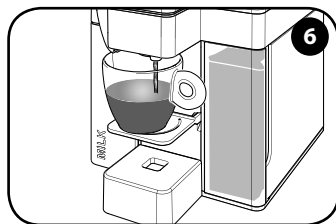

Die Maschine beginnt mit der Ausgabe des Kaffees in die Tasse.

A máquina começa a distribuir o café na chávena.

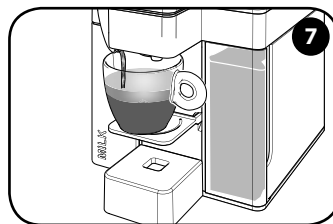

Wenn die Kaffeeausgabe beendet ist, beginnt nach einigen Sekunden automatisch die Ausgabe von aufgeschäumter Milch.

Sicherstellen, dass sich der Milchauslauf innerhalb der Tasse befindet, um ein Auslaufen während der Ausgabe zu vermeiden.

Concluída a distribuição do café, após alguns segundos começará automaticamente a distribuição do leite batido. Certifique-se de que o distribuidor de leite recai para dentro da chávena para evitar perdas durante a distribuição.

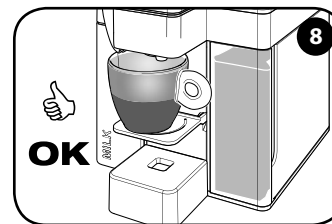

Die Ausgabe wird automatisch beendet.

A distribuição termina automaticamente.

Die Zubereitung des Cappuccinos kann jederzeit unterbrochen werden, indem erneut die Taste  gedrückt wird. Wenn man den Vorgang unterbricht, während heiße Milch ausgegeben wird, setzt nach Drücken der Taste  die Ausgabe der Milch noch für einige Sekunden fort.

A preparação de cappuccino pode ser interrompida a qualquer momento ao pressionar novamente a tecla . Se for interrompida durante a distribuição de leite quente, depois de pressionar a tecla  o leite continuará a sair durante alguns segundos.

EINSTELLUNG DER MENGE AN CAPPUCCINO AJUSTE DA QUANTIDADE DE CAPPUCCINO

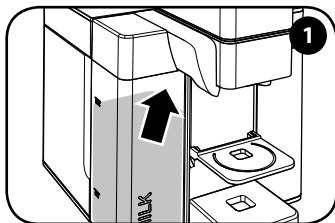

Den Milchauslauf und den Milchtank einsetzen, wie im Kapitel VERWENDUNG DES MILCHTANKS UND MILCHAUSLAUFS dargestellt. Den Milchtank mindestens bis zum Min. Füllstand auffüllen.

Engate o distribuidor e o reservatório de leite conforme apresentado no capítulo UTILIZAÇÃO DO RESERVATÓRIO E DISTRIBUIDOR DE LEITE. Encha o reservatório de leite pelo menos até ao nível mínimo.

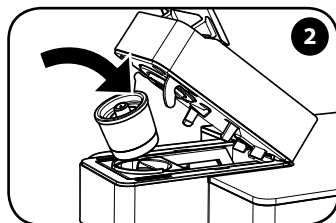

Die Kapsel einsetzen.

Introduza a cápsula.

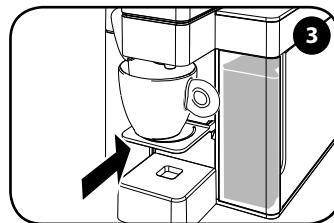

Die Position der Halterung je nach verwendetem Tassen-Typ auswählen.

Selecione a posição do suporte dependente do tipo de chávena utilizado.

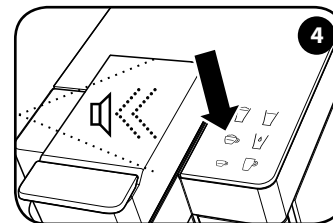

Die Taste  gedrückt halten. Die Maschine gibt ein Tonsignal ab.

Manter pressionada . A máquina emite um sinal sonoro.

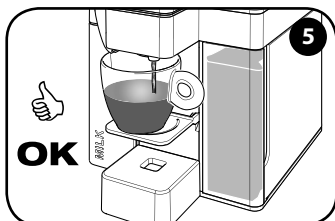

Die Maschine beginnt mit der Ausgabe des Kaffees in die Tasse. Die Taste  nach Erreichen der gewünschten Kaffeemenge wieder loslassen.

A máquina começa a distribuir o café na chávena. Liberte a tecla  quando tiver obtido a quantidade de café desejada.

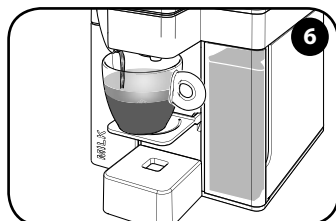

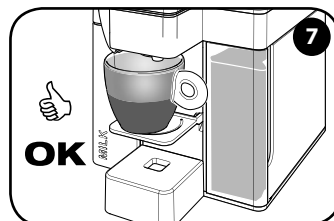

Nach einigen Sekunden beginnt automatisch die Ausgabe von aufgeschäumter Milch.

Após alguns segundos, a distribuição do leite batido começa automaticamente.



Die Taste  nach Erreichen der gewünschten Menge aufgeschäumter Milch drücken.

Pressione a tecla  quando tiver obtido a quantidade de leite batido desejada.

Bei der Programmierung der Menge an heißer Milch in der Tasse wird empfohlen, zu berücksichtigen dass nach dem Drücken der Taste  die Milchausgabe noch einige Sekunden lang fortsetzt.

Durante a programação da quantidade de leite quente na chávena é recomendável ter em consideração que depois de pressionar a tecla  o leite continuará a sair durante alguns segundos.

ZUBEREITUNG VON LATTE MACCHIATO PREPARAÇÃO DE LEITE MACCHIATO

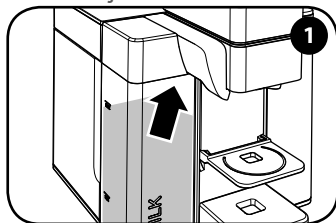

Den Milchauslauf und den Milchtank einsetzen, wie im Kapitel VERWENDUNG DES MILCHTANKS UND MILCHAUSLAUFS dargestellt.

Den Milchtank bis zum Min. Füllstand auffüllen.

Engate o distribuidor e o reservatório de leite conforme apresentado no capítulo UTILIZAÇÃO DO RESERVATÓRIO E DISTRIBUIDOR DE LEITE.

Encha o reservatório de leite até ao nível mínimo.

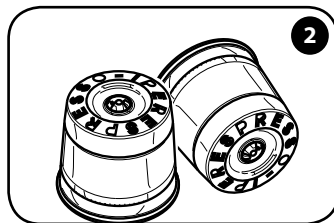

Für die Zubereitung von Latte Macchiato sollten ausschließlich die Kapseln Iperpresso ESPRESSO verwendet werden.

Para a preparação do leite macchiato utilize apenas cápsulas Iperpresso ESPRESSO.

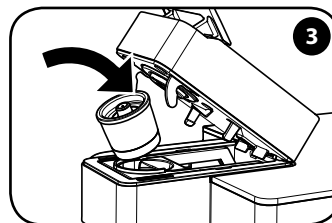

Die Kapsel einsetzen.

Introduza a cápsula.

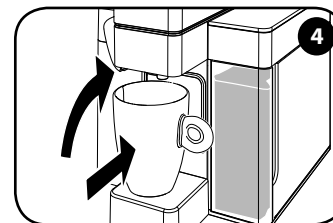

Die Halterung anheben und eine große Tasse/Becher unter den Auslauf stellen.

Levante o suporte e coloque uma chávena grande ou caneca.

HINWEIS: Bevor  gedrückt wird, muss sichergestellt werden, dass sich der Milchauslauf innerhalb des Tassen-Durchmessers befindet, um ein Auslaufen während der Ausgabe zu vermeiden.

Die werksseitige Einstellung für die Funktion  ist 155-160 ml.

Für die Zubereitung des Rezeptes  mit Kaffee- und Milchmengen, die nicht den werksseitigen Einstellungen entsprechen, verwendet man die Funktion Kaffee und heiße aufgeschäumte Milch und stoppt die Ausgabe von Kaffee und Milch manuell, wenn man die gewünschte Getränkemenge erreicht hat.

OBS.: antes de pressionar a tecla  certifique-se de que o distribuidor de leite recai para dentro do diâmetro da chávena para evitar perdas durante a distribuição.

A programação de fábrica da função  é de 155-160 ml.

Para realizar a receita  com volumes de café e leite diferentes dos predefinidos de fábrica, basta utilizar as funções de café e leite quente com espuma ao interromper manualmente a distribuição de café e leite de acordo com os volumes pretendidos.

ZUBEREITUNG VON LATTE MACCHIATO PREPARAÇÃO DE LEITE MACCHIATO

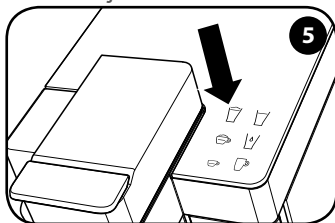

Sicherstellen, dass alle Tasten dauerhaft aufleuchten. Die Taste  für die Zubereitung eines Latte Macchiato drücken.

Certifique-se de que todas as teclas estão acesas de modo fixo.

Pressione  para preparar um leite macchiato.

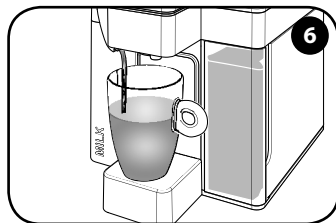

Die Maschine beginnt nach einigen Sekunden mit der Ausgabe von heißer Milch in die Tasse. Sicherstellen, dass sich der Milchauslauf innerhalb der Tasse befindet, um ein Auslaufen während der Ausgabe zu vermeiden.

Após alguns segundos, a máquina começa a distribuir o leite quente na chávena.

Certifique-se de que o distribuidor de leite recai para dentro da chávena para evitar perdas durante a distribuição.

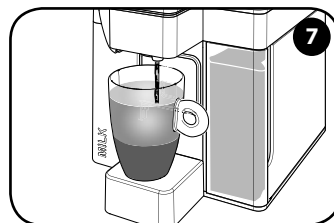

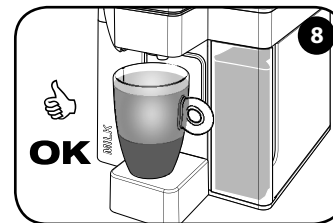

Wenn die Milchausgabe beendet ist, beginnt die Maschine automatisch mit der Ausgabe des Kaffees.

Concluída a distribuição do leite, a máquina começa automaticamente a distribuição do café.



Die Ausgabe wird automatisch beendet.

A distribuição termina automaticamente.

Die Zubereitung des Latte Macchiato kann jederzeit unterbrochen werden, indem erneut die Taste  gedrückt wird. Wenn man den Vorgang unterbricht, während heiße Milch ausgegeben wird, setzt nach Drücken der Taste  die Ausgabe der Milch noch für einige Sekunden fort.

A preparação de leite macchiato pode ser interrompida a qualquer momento ao pressionar novamente a tecla . Se for interrompida durante a distribuição de leite quente, depois de pressionar a tecla  o leite continuará a sair durante alguns segundos.

EINSTELLUNG DER MENGE AN LATTE MACCHIATO AJUSTE DA QUANTIDADE DE LEITE MACCHIATO

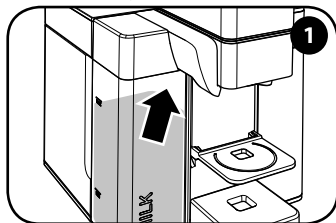

Den Milchauslauf und den Milchtank einsetzen, wie im Kapitel VERWENDUNG DES MILCHTANKS UND MILCHAUSLAUFS dargestellt.

Den Milchtank bis zum Min. Füllstand auffüllen.

Engate o distribuidor e o reservatório de leite conforme apresentado no capítulo UTILIZAÇÃO DO RESERVATÓRIO E DISTRIBUIDOR DE LEITE.

Encha o reservatório de leite até ao nível mínimo.

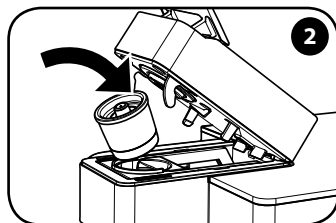

Die Kapsel einsetzen.

Introduza a cápsula.

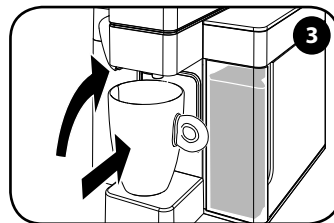

Die Halterung anheben und eine große Tasse/Becher unter den Auslauf stellen.

Levante o suporte e coloque uma chávena grande ou caneca.

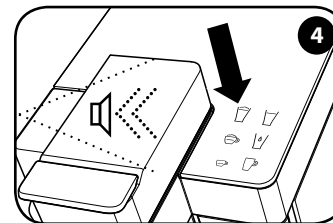

Die Taste  gedrückt halten. Die Maschine gibt ein Tonsignal ab.

Manter pressionada . A máquina emite um sinal sonoro.

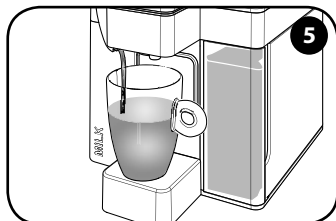

Die Maschine beginnt mit der Ausgabe der aufgeschäumten Milch in die Tasse. Die Taste  nach Erreichen der gewünschten Menge aufgeschäumter Milch wieder loslassen.

A máquina começa a distribuir o leite batido na chávena. Liberte a tecla  quando tiver obtido a quantidade de leite batido desejada.

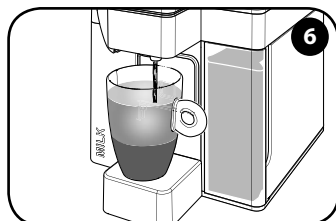

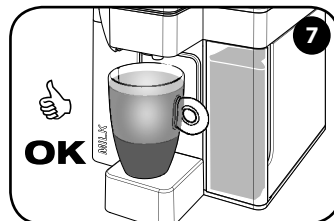

Wenn die Milchausgabe beendet ist, beginnt die Maschine automatisch mit der Ausgabe des Kaffees.

Concluída a distribuição de leite, a máquina começa a distribuir o café automaticamente.



Die Taste  nach Erreichen der gewünschten Kaffeemenge drücken.

Pressione a tecla  quando tiver obtido a quantidade de café desejada.

Bei der Programmierung der Menge an heißer Milch in der Tasse wird empfohlen, zu berücksichtigen dass nach dem Drücken der Taste  die Milchausgabe noch einige Sekunden lang fortsetzt.

Durante a programação da quantidade de leite quente na chávena é recomendável ter em consideração que depois de pressionar a tecla  o leite continuará a sair durante alguns segundos.

ZUBEREITUNG VON HEISSER AUFGESCHÄUMTER MILCH PREPARAÇÃO DE LEITE QUENTE COM ESPUMA

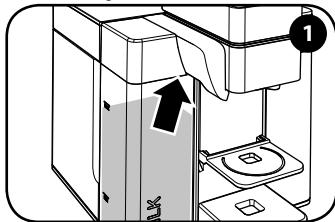

Den Milchauslauf und den Milchtank einsetzen, wie im Kapitel VERWENDUNG DES MILCHTANKS UND MILCHAUSLAUFS dargestellt.

Den Milchtank bis zum Min. Füllstand auffüllen.

Engate o distribuidor e o reservatório de leite conforme apresentado no capítulo UTILIZAÇÃO DO RESERVATÓRIO E DISTRIBUIDOR DE LEITE.

Encha o reservatório de leite até ao nível mínimo.

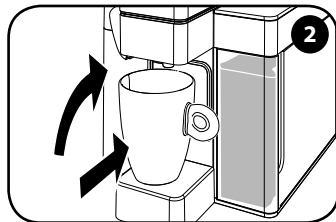

Die Halterung anheben und eine große Tasse/Becher unter den Auslauf stellen.

Levante o suporte e coloque uma chávena grande ou caneca.

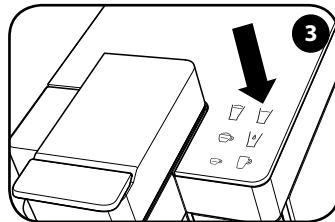

Sicherstellen, dass alle Tasten dauerhaft aufleuchten.

Für die Zubereitung einer heißen aufgeschäumten Milch (ohne Kaffee) die Taste  drücken.

Certifique-se de que todas as teclas estão acesas de modo fixo.

Pressione  para preparar um leite quente com espuma (sem café).

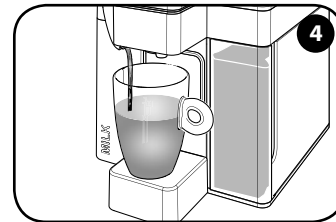

Die Maschine beginnt nach einigen Sekunden mit der Ausgabe von heißer Milch in die Tasse. Sicherstellen, dass sich der Milchauslauf innerhalb der Tasse befindet, um ein Auslaufen während der Ausgabe zu vermeiden.

Após alguns segundos, a máquina começa a distribuir o leite quente na chávena.

Certifique-se de que o distribuidor de leite recai para dentro da chávena para evitar perdas durante a distribuição.

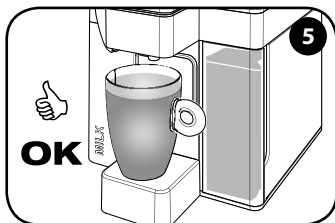

Die Ausgabe wird automatisch beendet.

A distribuição termina automaticamente.

Die Zubereitung der heißen aufgeschäumten Milch kann jederzeit unterbrochen werden. Nach Drücken der Taste  setzt die Ausgabe von Milch noch für einige Sekunden fort. Die Milch kann direkt in einer Milchkanne aufgeschäumt werden, diese kann dann serviert und die Milch je nach Belieben dosiert werden.

Die werksseitige Einstellung für die Funktion  ist 135-140 ml.

A preparação de leite quente com espuma pode ser interrompida a qualquer momento. Depois de pressionar a tecla  o leite continuará a sair durante alguns segundos. É possível distribuir o leite com espuma directamente para uma leiteira para levar para a mesa e dosear conforme se pretende.

A programação de fábrica da função  é de 135-140 ml.

EINSTELLUNG DER MENGE AN HEISSER AUFGESCHÄUMTER MILCH AJUSTE DA QUANTIDADE DE LEITE QUENTE COM ESPUMA

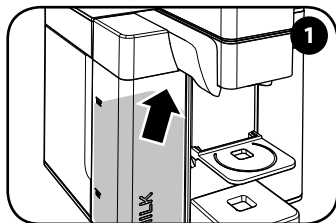

Den Milchauslauf und den Milchtank einsetzen, wie im Kapitel VERWENDUNG DES MILCHTANKS UND MILCHAUSLAUFS dargestellt.

Den Milchtank bis zum Min. Füllstand auffüllen.

Engate o distribuidor e o reservatório de leite conforme apresentado no capítulo UTILIZAÇÃO DO RESERVATÓRIO E DISTRIBUIDOR DE LEITE.

Encha o reservatório de leite até ao nível mínimo.

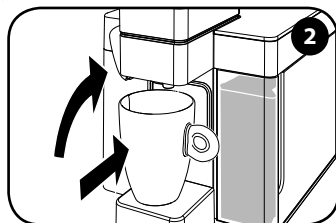

Die Halterung anheben und eine große Tasse/Becher unter den Auslauf stellen.

Levante o suporte e coloque uma chávena grande ou caneca.

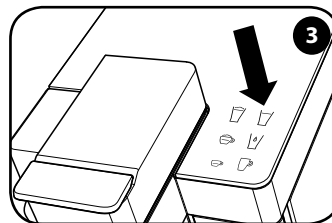

Die Taste  gedrückt halten.

Mantenha pressionada a tecla .

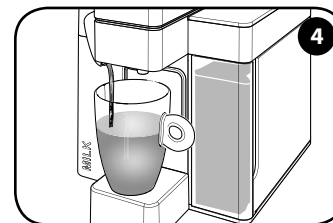

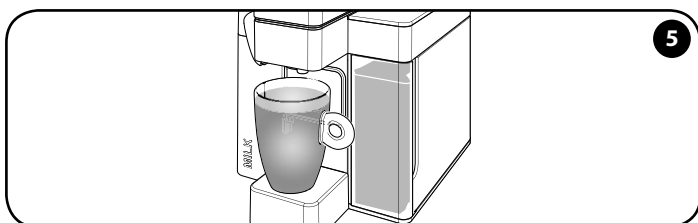

Die Taste nach Erreichen der gewünschten Menge Milch wieder loslassen.

Liberte a tecla quando alcançar a quantidade de leite quente desejada.



Die Füllmenge ist nun gespeichert. Die Maschine ist nun programmiert; wenn das nächste Mal die Taste  gedrückt wird, wird die soeben gespeicherte Menge an heißer Milch ausgegeben.

O nível é memorizado. A máquina está agora programada; da próxima vez que pressionar a tecla , é distribuída a quantidade de leite quente que acabou de memorizar.

Bei der Programmierung der Menge an heißer Milch in der Tasse wird empfohlen, zu berücksichtigen dass nach dem Drücken der Taste  die Milchausgabe noch einige Sekunden lang fortsetzt.

Durante a programação da quantidade de leite quente na chávena é recomendável ter em consideração que depois de pressionar a tecla  o leite continuará a sair durante alguns segundos.

AUSGABE VON HEISSWASSER DISTRIBUIÇÃO DE ÁGUA QUENTE

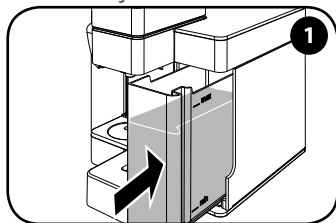

Sicherstellen, dass ausreichend Wasser im Wassertank vorhanden ist.

Certifique-se de que o reservatório tem água suficiente.

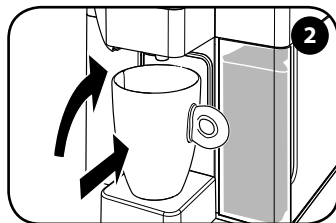

Die Halterung anheben und eine große Tasse/Becher unter den Auslauf stellen.

Levante o suporte e coloque uma chávena grande ou caneca.

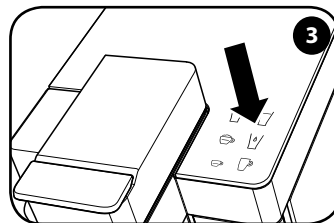

Sicherstellen, dass alle Tasten dauerhaft aufleuchten. Taste  drücken, um Heißwasser abzugeben.

Certifique-se de que todas as teclas estão acesas de modo fixo. Pressione  para distribuir água quente.

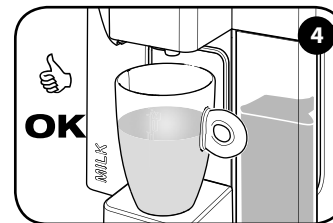

Wenn die gespeicherte Füllmenge erreicht ist, endet die Ausgabe automatisch.

Alcançada a quantidade memorizada, a distribuição termina automaticamente.

EINSTELLUNG DER MENGE AN AUSGEGEBENEM HEISSWASSER AJUSTE DA QUANTIDADE DE ÁGUA QUENTE DISTRIBUÍDA

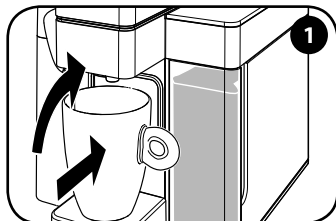



Die Halterung anheben und eine große Tasse/Becher unter den Auslauf stellen.

Die werksseitige Einstellung für die Funktion  ist circa 195 ml.

Levante o suporte e coloque uma chávena grande ou caneca.

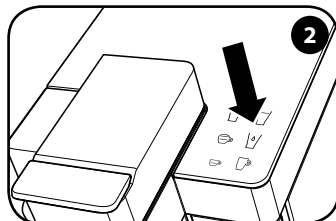
A programação de fábrica para a função  é de cerca de 195 ml.



Die Taste  gedrückt halten.

Mantenha pressionada a tecla .

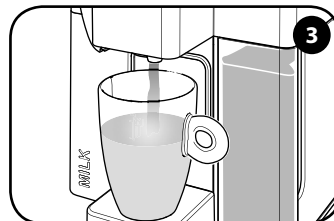

Die Taste nach Erreichen der gewünschten Menge Heißwasser wieder loslassen.

Liberte a tecla quando alcançar a quantidade de água quente desejada.



Die Füllmenge ist nun gespeichert. Die Maschine ist nun programmiert; wenn das nächste Mal die Taste  gedrückt wird, wird die soeben gespeicherte Wasser-Füllmenge ausgegeben.

O nível é memorizado. A máquina está agora programada; da próxima vez que pressionar a tecla , é distribuída a quantidade de água que acabou de memorizar.

REINIGUNG UND WARTUNG LIMPEZA E MANUTENÇÃO

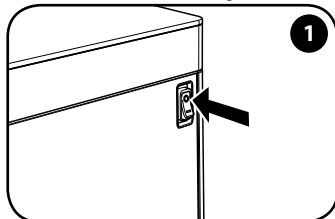

Das Gerät ausschalten und den Netzstecker ziehen.

Desligue a máquina e retire a ficha da tomada.

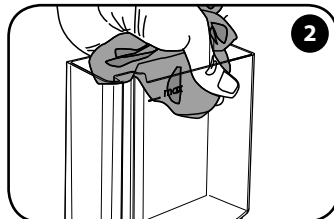

Den Wassertank herausnehmen und waschen.

Extraia e lave o reservatório de água.

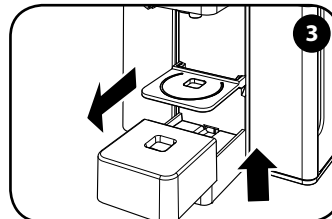

Tassenabstellfläche anheben, herausnehmen und waschen.

Levante e extraia a superfície de apoio para chávenas e lave-a.

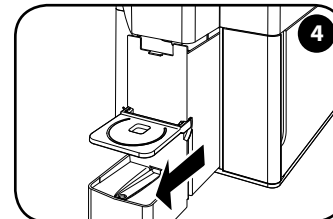

Den Auffangbehälter für leere Kapseln herausnehmen.

Extraia a bandeja de recolha das cápsulas usadas.

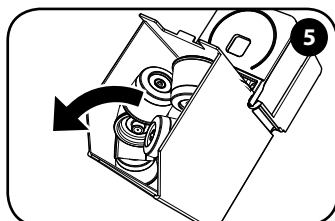

Den Kapselbehälter von den Rückständen (leere Kapseln/Kaffeersatz) befreien und waschen.

Esvazie os resíduos da bandeja (cápsulas usadas/ café) e lave-a.

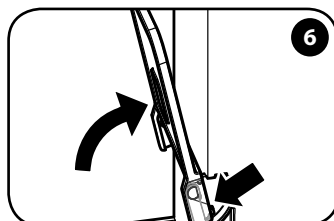

Die Tassenabstellfläche so weit drehen, bis sie perfekt ausgerichtet ist.

Rode a superfície de apoio para chávenas até estar alinhada.

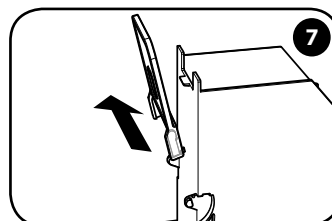

Tassenabstellfläche herausziehen und waschen.

Retire a superfície de apoio para chávenas e lave-a.

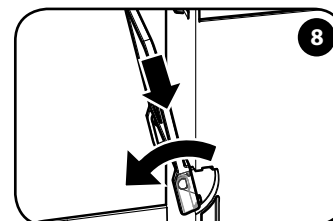

Tassenabstellfläche wieder einsetzen und nach unten stellen.

Introduza a superfície de apoio para chávenas e baixe-a.

Wenn das Wasser länger als 7 Tage im Wassertank verblieben ist, sollte es nicht mehr verwendet werden. Es wird empfohlen, den Wassertank täglich auszuspülen und mit frischem Trinkwasser aufzufüllen. Die Reinigung der Maschine und ihrer Bestandteile ist mindestens einmal wöchentlich vorzunehmen. Für die Reinigung sollten kein Äthylalkohol, Lösungsmittel, Scheuerschwämme und/oder chemisch aggressive Produkte verwendet werden. Die Maschine und/oder deren Bestandteile nicht in der Mikrowelle oder in einem herkömmlichen Backofen trocknen.

Não utilize a água residual que permanece no reservatório durante mais de 7 dias. É recomendável lavar e encher o reservatório com água fresca potável todos os dias. A limpeza da máquina e dos seus componentes deve ser executada, pelo menos, uma vez por semana. Não utilize álcool etílico, solventes, esponjas abrasivas e/ou agentes químicos agressivos. Não seque a máquina e/ou os seus componentes num microondas e/ou um forno convencional.

REINIGUNG UND WARTUNG LIMPEZA E MANUTENÇÃO

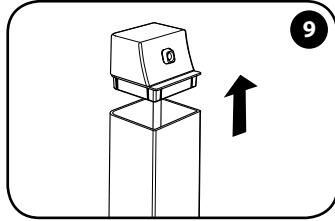

Den Deckel des Milchtanks abnehmen und den eventuell vorhandenen Inhalt ausleeren.

Remova a tampa do reservatório de leite e esvazie o eventual conteúdo.

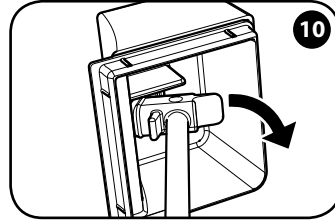

Die Auslauffülle herausziehen. Die Lasche nehmen und sie dann drehen.

Remova o bocal de distribuição. Fixe a lingueta e rode-a.

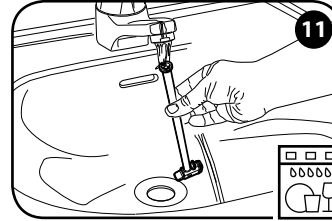

Die Auslauffülle in der Spülmaschine oder mit warmem Wasser und Geschirrspülmittel waschen.

Lave o bocal de distribuição na máquina de lavar louça ou com água quente e detergente para a louça.

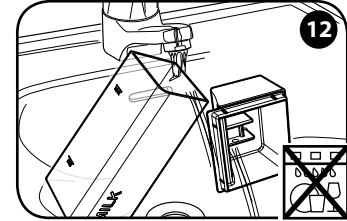

Den Deckel und den Milchtank mit warmem Wasser und Geschirrspülmittel waschen. Nicht in der Spülmaschine reinigen.

Lave a tampa e o reservatório de leite com água quente e detergente para a louça. Não lave na máquina de lavar louça.

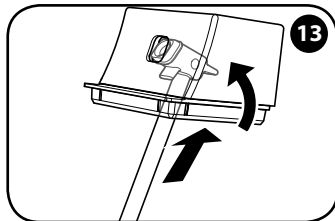

Die Auslauffülle in den Deckel einsetzen.

Introduza o bocal de distribuição na tampa.

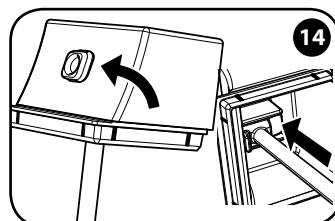

Die Auslauffülle soweit drehen, bis sie in ihrem Sitz eingerastet ist.

Rode o bocal até o encaixar na sua sede.

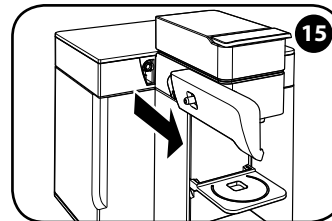

Den Milchauslauf abnehmen.

Remova o distribuidor de leite.

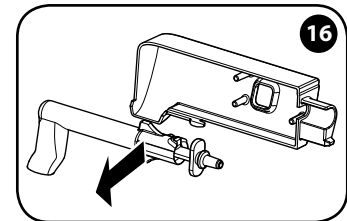

Die Bestandteile des Milchauslaufs abnehmen.

Remova os componentes do distribuidor de leite.

Nach jeder Benutzung muss der Milchtank und dessen Bestandteile sorgfältig mit Geschirrspülmittel und warmem Wasser gereinigt werden. Die Auslauffülle kann auch in der Spülmaschine gewaschen werden, NICHT aber der Milchtank und der Deckel. Eventuell vorhandene Geschirrspülmittel-Rückstände sorgfältig abspülen.

Após cada utilização, é necessário lavar cuidadosamente com água quente e detergente para a louça o reservatório de leite e os seus componentes. O bocal de distribuição também pode ser lavado na máquina de lavar louça, mas o reservatório de leite e a tampa NÃO. Enxágue bem os eventuais resíduos de detergente.

REINIGUNG UND WARTUNG LIMPEZA E MANUTENÇÃO

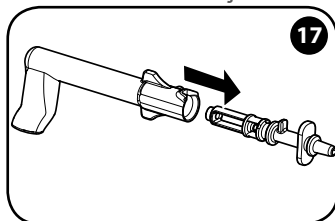

Den Endanschluss abnehmen.

Remova a junção final.

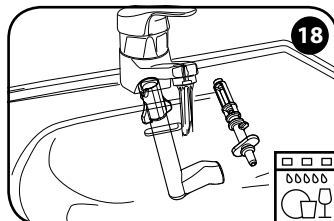

Die beiden Bestandteile in der Spülmaschine oder mit warmem Wasser und Geschirrspülmittel waschen.

Lave os dois componentes na máquina de lavar louça ou com água quente e detergente para a louça.

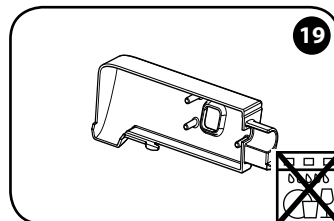

Den Milchauslauf mit warmem Wasser und Geschirrspülmittel waschen. Nicht in der Spülmaschine reinigen.

Lave o distribuidor de leite com água quente e detergente para a louça. Não lave na máquina de lavar louça.

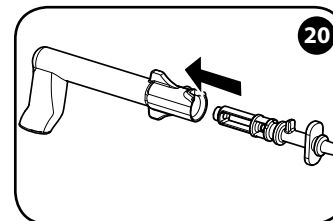

Die Bestandteile abtrocknen und wieder zusammensetzen.

Seque e volte a montar os componentes.

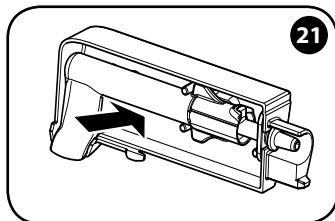

Die Bestandteile in den Milchauslauf einsetzen.

Insira os componentes no distribuidor de leite.

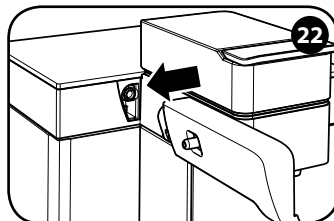

Den Milchauslauf an seiner Steckverbindung auf der Maschine einsetzen, er muss vollständig einrasten.

Encaixe o distribuidor de leite no engate da máquina até encaixar completamente.

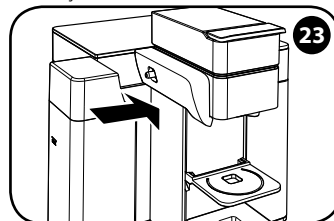

Den Milchtank am Milchauslauf einhängen, er muss perfekt einrasten.

Encaixe o reservatório no distribuidor de leite até ao encaixe perfeito.

Alle Bestandteile des Milchauslaufs müssen nach jeder Benutzung sorgfältig gereinigt werden. In der Spülmaschine oder mit warmem Wasser und Geschirrspülmittel waschen, falls Milchrückstände oder Verkrustungen vorhanden sind. Es wird jedoch empfohlen, zwei Mal pro Woche einen Waschgang in der Spülmaschine oder andernfalls mit Geschirrspülmittel durchzuführen. Die Teile aus Chrom-Metall dürfen NICHT in der Spülmaschine gewaschen werden. Eventuell vorhandene Geschirrspülmittel-Rückstände sorgfältig abspülen.

É necessário lavar cuidadosamente todos os componentes do distribuidor de leite após cada utilização. Caso existam resíduos ou incrustações, lave na máquina de lavar louça ou com detergente para a louça. É no entanto adequado efectuar um ciclo de lavagem na máquina de lavar louça, ou com detergente para a louça, duas vezes por semana. As peças em metal cromado NÃO podem ser lavadas na máquina de lavar louça. Enxagúe bem os eventuais resíduos de detergente.

ENTKALKEN DESCALCIFICAÇÃO

Bitte alle Anweisungen aufmerksam durchlesen bevor der Entkalkungszyklus gestartet wird. Dauer: ca. 20 Minuten. Die Bildung von Kalk ist eine natürliche Folge des Betriebs des Geräts. Durch das Entkalken wird die Reinigung optimiert und die Kalkrückstände im Inneren entfernt. Die Maschine zeigt automatisch an, wenn ein Entkalken erforderlich ist, diese Anzeige erfolgt durch abwechselndes Aufblinker von ☞ und ☞. Es wird empfohlen, die Maschine alle 2 Monate mit einem für Kaffeemaschinen spezifischen Produkt zu entkalken.

Leia atentamente todas as instruções antes de iniciar o ciclo de descalcificação. Duração: cerca de 20 minutos. A formação de calcário é uma consequência natural da utilização da máquina. A descalcificação permite otimizar a limpeza e remover os resíduos de calcário do seu interior. A máquina assinala automaticamente quando necessita de descalcificação através das teclas ☞ e ☞ que piscam alternadamente. É recomendável descalcificar a máquina a cada 2 meses, com um produto específico para máquinas de café.

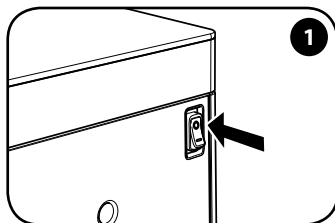

Das Gerät ausschalten.

Desligue a máquina.

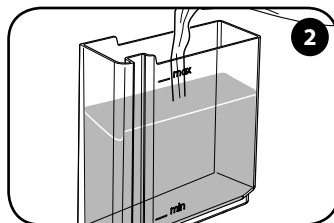

Den Wassertank herausnehmen und bis zum Füllstand MAX mit frischem Trinkwasser füllen.

Extraia e encha o reservatório de água com água fresca potável até ao nível MÁX.

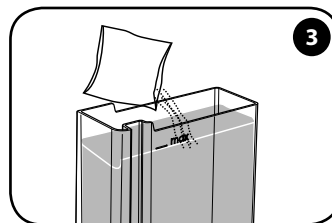

1 Beutel Entkalkerlösung hinzufügen und mischen, damit sie aufgelöst wird.

Adicione 1 saqueta de descalcificante e misture para o derreter.

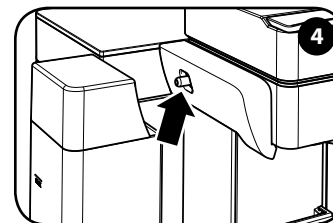

Überprüfen, ob der Milchauslauf und der Milchtank an der Maschine eingehängt sind. Der Milchtank muss leer bleiben.

Certifique-se de que o distribuidor de leite e o reservatório de leite estão engatados na máquina. O reservatório de leite deve permanecer vazio.

HINWEIS: Werden die Vorgänge nicht innerhalb der vorgegebenen Zeiten durchgeführt, so startet die Maschine den Entkalkungsvorgang nicht, deshalb ist es notwendig, die Maschine auszuschalten und die Vorgänge von Punkt 5 bis Punkt 9 zu wiederholen.

Wird der Entkalkungszyklus aufgrund eines Stromausfalls unterbrochen, oder die Maschine versehentlich ausgeschaltet, setzt die Maschine den Spülzyklus fort (Seite 124 - Abb. 13); die Entkalkung wurde nicht vorgenommen.

OBS.: se as operações não forem efectuadas nos tempos indicados, a máquina não inicia o processo de descalcificação: assim, é necessário desligar a máquina e repetir as operações desde o ponto 5 ao ponto 9.

Se o ciclo de descalcificação for interrompido devido à ausência de corrente eléctrica, ou porque a máquina é desligada incorrectamente, a máquina retoma o ciclo desde o enxaguamento (pág. 124 - fig. 13) e a descalcificação não é efetuada.

ENTKALKEN DESCALCIFICAÇÃO

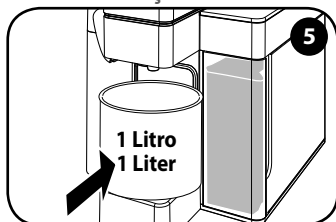

Ein mindestens 1-Liter fassendes Gefäß unter den Kaffeeauslauf stellen.

Coloque um recipiente com, pelo menos, 1 litro de capacidade debaixo do distribuidor de café.

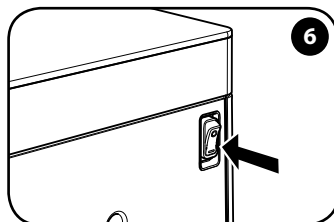

Die Maschine einschalten.

Ligue a máquina.

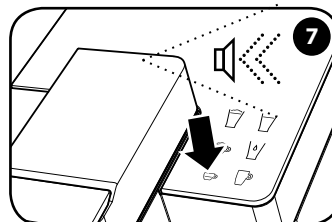

Innerhalb 15 Sekunden die Taste drücken und sie 7 Sekunden lang gedrückt halten, bis ein Akustiksignal ertönt. Erneut die Taste drücken.

Num espaço de tempo de 15 segundos, pressione a tecla e mantenha pressionada até ouvir o sinal sonoro (cerca de 7 segundos). Pressione de novo a tecla .



Der Zyklus wird gestartet (Dauer: circa 10 Min.).

O ciclo inicia-se (duração aprox. 10 m).

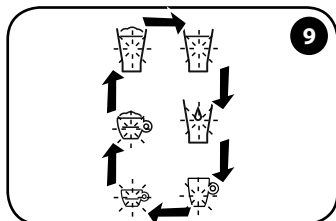

Die Tasten blinken im Uhrzeigersinn nacheinander auf.

As teclas piscam de forma sequencial no sentido dos ponteiros do relógio.

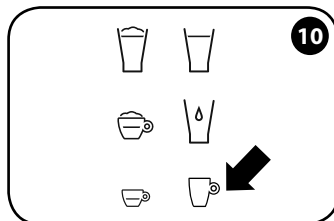

Wenn dauerhaft aufleuchtet, hat die Maschine den Zyklus beendet.

Quando a tecla se acender de modo fixo, a máquina terminou o ciclo.

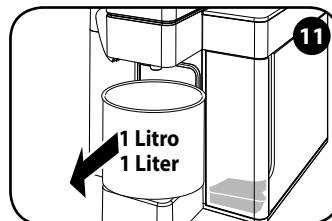

Wasser und Entkalkungsmittel aus dem Behälter und aus dem Wassertank leeren.

Esvazie a água e a solução descalcificante do recipiente e do reservatório de água.

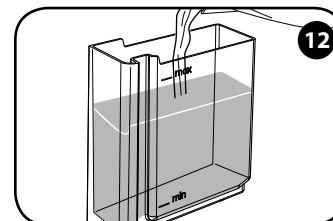

Den Wassertank sorgfältig auswaschen und bis zum Füllstand MAX mit frischem Wasser füllen.

Lave bem o recipiente e encha-o com água fresca até ao nível MÁX.

ENTKALKEN DESCALCIFICAÇÃO

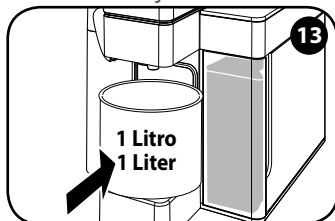

Den Behälter wieder positionieren.

Volte a colocar o recipiente.

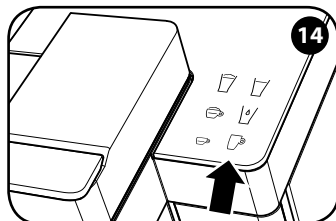

Die Taste  drücken: Die Maschine startet die Spülung und gibt Wasser in regelmäßigen Abständen aus (Dauer: zirka 10 Min.).

Pressione : a máquina inicia o enxaguamento ao distribuir água em intervalos regulares (duração aprox. 10 m).

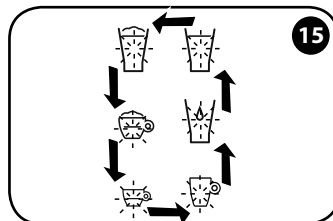

Die Tasten blinken im Gegenuhrzeigersinn nacheinander auf.

As teclas piscam de forma sequencial no sentido contrário ao dos ponteiros do relógio.



Wenn der Zyklus beendet ist und die Tasten dauerhaft aufleuchten ist die Maschine betriebsbereit.

Terminado o ciclo, quando as teclas se acendem de modo fixo, a máquina está pronta para ser utilizada.

GARANTIEEINSCHRÄNKUNGEN

ACHTUNG: Wenn die Entkalkung nicht regelmäßig durchgeführt wird, so kann der Kalk Betriebschäden verursachen, die nicht durch die Garantie gedeckt werden. Auf keinen Fall Essig, Lauge, Salz, Ameisensäure verwenden, da diese die Maschine beschädigen.

Ausschließlich für Kaffeemaschinen zugelassene Entkalkungsprodukte verwenden. Die Entsorgung der Entkalkerlösung muss gemäß den geltenden Vorschriften erfolgen. Auf keinen Fall die während des Entkalkungszyklus ausgegebene Flüssigkeit trinken, die Maschine kann für die Kaffeeausgabe erst wieder verwendet werden, wenn der Entkalkungszyklus abgeschlossen ist.

Die Garantie deckt nicht die Schäden verursacht von:

- Entkalkung, die nicht in regelmäßigen Abständen erfolgt.
- Inbetriebnahme mit Spannungswerten, die nicht den auf dem Datenschild vorgeschriebenen Werten entsprechen (siehe Kapitel «Teile der Maschine»).

- nicht vorschriftsmäßiger Gebrauch oder nicht den Anleitungen entsprechend.
- an der Maschine vorgenommene Änderungen.

Die Garantie deckt keine Reparaturkosten an Maschinen, die von nicht autorisierten Kundendienststellen ausgeführt worden sind. Diese Kosten gehen zur Gänze zu Lasten des Kunden. Es empfiehlt sich:

- die Maschinen-Bestandteile nicht in der Spülmaschine zu waschen;
- die Auffang- und Abtropfbehälter sauber zu halten.

Eine Nichtbeachtung dieser Empfehlungen könnte Störungen an der Maschine hervorrufen, die nicht durch die Garantie gedeckt sind.

ACHTUNG:

Es wird empfohlen, die Originalverpackung (zumindest für die Garantiedauer) aufzubewahren, im Fall dass die Maschine eventuell an eine autorisierte Kundendienststelle geschickt werden muss. Allfällige Schäden, die auf den Transport ohne entsprechende Verpackung zurückzuführen sind, werden nicht durch die Garantie gedeckt.

LIMITAÇÕES DA GARANTIA

ATENÇÃO: se não efectuar a descalcificação regularmente conforme indicado, o cálcio poderá provocar defeitos de funcionamento não cobertos pela garantia. Não utilize vinagre, lixívia, sal ou ácido fórmico, pois danificam a máquina.

Utilize apenas produtos descalcificantes adequados para as máquinas de café. A solução descalcificante deverá ser eliminada de acordo com o previsto pelas normas em vigor. Não beba o líquido distribuído durante o processo de descalcificação; a máquina pode ser utilizada para distribuir café apenas quando o processo de descalcificação estiver concluído.

A garantia não cobre avarias causadas por:

- uma descalcificação não periódica;
- um funcionamento com uma voltagem diferente da indicada na placa de dados (veja o capítulo "Peças da máquina");

- uma utilização imprópria ou não conforme as instruções;
- modificações realizadas internamente.

A garantia não cobre os custos de reparação de máquina manipuladas por centros de assistência não autorizados.

Esses custos serão totalmente suportados pelo cliente. É recomendável:

- não lavar os componentes da máquina na máquina de lavar louça;
- manter as bandejas de recolha limpas.

O incumprimento destes pontos poderá criar problemas na máquina não cobertos pela garantia.

ATENÇÃO:

É recomendável guardar a embalagem original (pelo menos, durante o período da garantia) para o eventual envio da máquina para centros de assistência autorizados. Os eventuais danos causados por um transporte sem uma embalagem adequada, não estão cobertos pela garantia.

ANZEIGEN - GERÄTESTATUS

SINALIZAÇÕES - ESTADO DA MÁQUINA



Blinken

Das Gerät wurde eingeschaltet und befindet sich in der Aufheizphase.



Piscam

A máquina foi ligada e está na fase de aquecimento.



Ein

Das Gerät hat die für die Kaffeeausgabe korrekte Temperatur erreicht.



Acesas

A máquina atingiu a temperatura correcta para a distribuição.



Die Taste für Espresso blinkt

Das Gerät gibt einen Espresso aus.



A tecla de café expresso pisca

A máquina está a distribuir um expresso.



Die Taste für Filterkaffee blinkt

Das Gerät gibt einen Großen Kaffee aus.



A tecla café de filtro pisca

A máquina está a distribuir um café longo.



Die Cappuccino-Taste blinkt

Das Gerät gibt einen Cappuccino aus.



A tecla cappuccino pisca

A máquina está a distribuir um cappuccino.



Die Heißwassertaste blinkt

Das Gerät gibt Heißwasser aus.



A tecla de água quente pisca

A máquina está a distribuir água quente.



Die Taste für Latte Macchiato blinkt

Das Gerät gibt Latte Macchiato aus.



A tecla de leite macchiato pisca

A máquina está a distribuir um leite macchiato.



Die Taste für heiße aufgeschäumte Milch blinkt

Das Gerät gibt eine heiße Milch aus.



A tecla de leite quente com espuma pisca

A máquina está a distribuir um leite quente.



Die Taste für Espresso blinkt mit langen Intervallen

Das Gerät befindet sich in Power-Save-Phase. Das Gerät schaltet nach einer Nichtbenutzung von 10 Minuten die Power-Save-Funktion ein. Um die Maschine wieder zu aktivieren, wird lediglich eine beliebige Taste leicht berührt.



A tecla de café expresso pisca lentamente

A máquina está na fase de Power Save. A máquina activa o Power Save após 10 minutos de inutilização. Para ligar novamente a máquina, pressione uma tecla qualquer.



Die Tasten Espresso und Filterkaffee schalten sich abwechselnd ein und dann wieder aus

Das Gerät muss entkalkt werden.



As teclas de café expresso e café de filtro acendem-se e apagam-se de modo alternado

É necessário descalcificar a máquina.



ANZEIGEN - GERÄTESTATUS

SINALIZAÇÕES - ESTADO DA MÁQUINA

**Blinken**

Das Gerät zeigt an, dass der Entkalkungsvorgang angewählt wurde. In diesem Zustand muss der Wassertank die Entkalkerlösung enthalten. Die Taste Espresso leuchtet dauerhaft auf. Die Taste ☞ drücken, um den Entkalkungszyklus zu starten (Seite 123 - Abb. 7).

Piscam

A máquina indica que foi seleccionado o procedimento de descalcificação. Neste estado, o reservatório de água deverá conter a solução descalcificante. A tecla expresso está acesa de modo fixo. Pressione a tecla ☞ para iniciar a descalcificação (pág. 123-fig. 7).

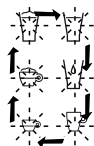
**Blinken im Uhrzeigersinn nacheinander auf**

Das Gerät zeigt an, dass der erste Teil des Entkalkungszyklus läuft. Das Gerät gibt das Entkalkungsmittel aus. Nur die Taste für Espresso leuchtet progressiv auf.

Piscam de forma sequencial no sentido dos ponteiros do relógio

A máquina indica que está a efectuar a primeira parte da descalcificação. A máquina está a distribuir a solução descalcificante. Piscas de forma progressiva apenas a tecla de café expresso.

**Die Taste für Filterkaffee leuchtet dauerhaft auf**

Das Gerät zeigt an, dass der erste Teil der Entkalkung beendet ist. Der Wassertank muss ausgespült und mit frischem Trinkwasser aufgefüllt werden. Die Taste ☞ drücken, um den Spülzyklus zu starten (Seite 124 - Abb. 14).

A tecla café de filtro está acesa de modo fixo

A máquina indica que terminou a primeira parte da descalcificação. É necessário enxaguar e encher o reservatório com água fresca potável. Pressione a tecla ☞ para iniciar o enxaguamento (pág. 124-fig. 14).

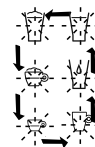
**Blinken im Gegenuhrzeigersinn nacheinander auf**

Die Maschine zeigt an, dass der zweite Teil der Entkalkung im Gange ist. Das Gerät gibt Wasser für den Spülzyklus des Systems aus. Nur die Taste für Großen Kaffee leuchtet progressiv auf.

Piscam de forma sequencial no sentido contrário ao dos ponteiros do relógio

A máquina indica que está a efectuar a segunda parte da descalcificação. A máquina está a distribuir a água para o enxagúe do circuito. Piscas de forma progressiva apenas a tecla de café longo.

**Leuchten schnell auf**

Das Gerät weist eine Störung auf. Aus- und nach 30 Sekunden erneut einschalten. Sollte sich das Problem wiederholen, wenden Sie sich an eine autorisierte Kundendienststelle.

A piscarem rapidamente

A máquina está a funcionar incorrectamente. Desligue a máquina e após 30 segundos volte a ligá-la. Se o problema voltar a ocorrer, contacte um centro de assistência autorizado.

**Die beiden Tastenreihen leuchten abwechselnd auf**

Das Gerät weist eine Funktionsstörung auf. Aus- und nach 30 Sekunden erneut einschalten. Sollte sich das Problem wiederholen, wenden Sie sich an eine autorisierte Kundendienststelle.

As duas colunas de teclas acendem-se de modo alternado

Verificou-se um erro no funcionamento da máquina. Desligue a máquina e após 30 segundos volte a ligá-la. Se o problema voltar a ocorrer, contacte um centro de assistência autorizado.







PROBLEM - URSACHE - ABHILFE

PROBLEM	URSACHE	ABHILFE	Problem bleibt bestehen
Die Maschine schaltet sich nicht ein.	Netzkabel nicht mit der Steckdose verbunden.	Stecker an einer den auf dem Datenschild vorgeschriebenen technischen Werten entsprechenden Steckdose anschließen, Datenschild befindet sich an der Maschinen-Unterseite.	Kontaktieren Sie eine autorisierte Kundendienststelle.
	Hauptschalter in Position "0".	Den Hauptschalter auf „I“ stellen.	
	Maschine im Power-Save-Zustand.	Die Maschine wieder aktivieren, indem lediglich eine der beiden Tasten ☞ oder ☞ leicht berührt wird. Erneut die Taste ☞ oder ☞ leicht berühren, um die Ausgabe zu starten.	
Die Maschine gibt keinen Kaffee aus.	Wasser im Tank fehlt.	Wassertank mit Wasser füllen.	
	Kapsel nicht im Kapselfach eingesetzt.	Eine Kapsel in das Kapselfach einsetzen.	
	Die eingesetzte Kapsel gibt keinen Kaffee aus.	Kapsel entnehmen, indem der Hebel gelöst und angehoben wird, dann die Kapsel aus dem Kapselauffangbehälter herausnehmen. Kapselfach schließen und eine geringe Menge Wasser ausgeben. Kapsel wieder einsetzen und die Ausgabe starten.	
	Der bewegliche Teile des Maschinenkopfs lässt sich nicht zur Gänze schließen.	Hebel anheben und sicherstellen, dass die Kapsel richtig eingesetzt ist. Beweglichen Teil senken und blockieren, indem der Hebel nach unten gestellt wird. Taste ☞ oder ☞ drücken, um Kaffee auszugeben.	
	Taste ☞ oder ☞ lässt sich nicht betätigen.	Erneut Taste ☞ oder ☞ leicht berühren.	
	Der Wassertank ist nicht korrekt eingerastet.	Überprüfen, ob der Wassertank korrekt eingesetzt wurde.	
	Innere Maschinenteile sind verkalkt.	Die Maschine entkalken, siehe dazu den entsprechenden Abschnitt.	
	Pumpe wird nicht betätigt.	Probieren Wasser auszugeben, ohne dass die Kapsel im Fach eingelegt ist.	
	Die Kapsel wurde gar nicht oder unzureichend perforiert.	Defekte Kapsel: Eine andere Kapsel einlegen.	
		Sicherstellen, dass der Kapselöffner auf dem Maschinenkopf nicht beschädigt ist.	
Wasser läuft aus.	Falscher Kapsel-Typ.	Sicherstellen, dass eine Kapsel "Iperespresso" für den Haushalts-Gebrauch verwendet wurde; dies erkennt man an der Aufschrift "Portionskapsel gemahlener Kaffee für die Verwendung im Haushalt" auf der Verpackung.	
	Der Wassertank ist falsch und/oder nicht ausreichend fest eingesetzt.	Sicherstellen, dass der Wassertank vollständig und bis zu seinem Anschlag eingesetzt ist.	
	Der Milch-Einsatz ist falsch und/oder nicht ausreichend fest eingesetzt.	Sicherstellen, dass alle Teile des Einsatzes vorschriftsmäßig montiert und richtig eingesetzt sind.	

PROBLEM - URSACHE - ABHILFE

PROBLEM	URSACHE	ABHILFE	Problem bleibt bestehen
Die Maschine gibt keine aufgeschäumte Milch aus.	Der Milch-Typ ist für diese Zubereitung nicht geeignet.	Kalte Vollmilch verwenden.	Kontaktieren Sie eine autorisierte Kundendienststelle.
	Milchauslauf ist verschmutzt oder von vorherigen Ausgaben verstopft.	Das Milchausgabe-System reinigen.	
	Milchmenge im Tank ist unzureichend.	Den Milchtank bis zum MIN. Füllstand auffüllen.	
	Ein oder mehrere Bestandteile des Milchlauf-Einsatzes ist/sind verschmutzt oder von vorherigen Ausgaben verstopft.	Die Bestandteile des Milchlaufes mit Geschirrspülmittel oder in der Spülmaschine waschen, dazu die Anleitungen des Kapitels „Eignung für Spülmaschine“ befolgen. Sorgfältig spülen.	
	Die Auslauffülle des Milchtanks ist nicht richtig im Deckel des Tanks eingesetzt.	Sicherstellen, dass sie fest in der auf dem Deckel des Milchtanks vorhandenen Öffnung eingesetzt ist, indem man auf die hintere Lasche der Tülle einwirkt.	
	Milchlauf nicht vorschriftsmäßig in der Maschine eingesetzt.	Sicherstellen, dass der Milchlauf durch perfektes Einrasten eingesetzt wird.	
Die Maschine gibt keine aufgeschäumte Milch aus.	Der Deckel des Milchtanks ist nicht vorschriftsmäßig in der Maschine eingesetzt.	Sicherstellen, dass der Milchtank durch perfektes Einrasten eingehängt wird.	
	Die Auslauffülle ist nicht richtig im Deckel des Milchtanks eingesetzt.	Sicherstellen, dass sie fest in der auf dem Deckel des Milchtanks vorhandenen Öffnung eingesetzt ist.	
	Der Milch-Einsatz nicht vorschriftsmäßig zusammengebaut.	Sicherstellen, dass alle Bestandteile richtig montiert sind (dazu bitte auf das Kapitel REINIGUNG UND WARTUNG Bezug nehmen).	
	Milchlauf nicht vorschriftsmäßig in der Maschine eingesetzt.	Sicherstellen, dass der Milchlauf durch perfektes Einrasten eingesetzt wird.	
Die 3 Symbole für die Zubereitung von Milchgetränken leuchten nicht auf.	Der Milchtank ist nicht vorschriftsmäßig in der Maschine eingehängt.	Sicherstellen, dass der Milchtank durch perfektes Einrasten eingehängt wird.	
	Der Milch-Einsatz ist gar nicht oder falsch eingesetzt.	Den Milch-Einsatz in die Maschine einsetzen, er muss perfekt einrasten.	

PROBLEMA - CAUSA - SOLUÇÃO

PROBLEMA	CAUSA	SOLUÇÃO	Permanência do problema
A máquina não liga.	O cabo de alimentação não está ligado à tomada de corrente.	Ligue a ficha a uma tomada de corrente em conformidade com os dados técnicos indicados na placa de dados debaixo da base da máquina.	Contacte um centro de assistência autorizado.
	Interruptor geral na posição "0".	Coloque o interruptor geral na posição "I".	
	Máquina no estado Power Save.	Ligue a máquina ao pressionar uma das duas teclas  ou  . Pressione novamente a tecla  ou  para iniciar a distribuição.	
A máquina não distribui café.	Falta água no reservatório.	Encha o reservatório com água.	
	A cápsula não está inserida no compartimento de cápsulas.	Introduza uma cápsula no compartimento de cápsulas.	
	A cápsula inserida não distribui café.	Retire a cápsula ao desengatar e levantar a alavanca e recupere-a da bandeja de recolha de cápsulas. Feche o compartimento de cápsulas e distribua uma pequena quantidade de água. Volte a introduzir a cápsula e inicie a distribuição.	
	Fecho incompleto da parte móvel da secção superior da máquina.	Levante a alavanca e verifique se introduziu correctamente a cápsula. Baixe a parte móvel e bloqueie ao baixar a alavanca. Pressione  ou  para distribuir café.	
	Falta de activação da tecla  ou  .	Pressione novamente a tecla  ou  .	
	Encaixe incorrecto do reservatório de água.	Verifique se o reservatório foi inserido completamente.	
	Componentes internos com presença de calcário.	Descalcifique a máquina conforme descrito no respectivo parágrafo.	
	Ausência de activação da bomba.	Tente distribuir água sem a cápsula inserida no compartimento.	
	Perda de água.	A cápsula não foi perfurada ou foi perfurada incorrectamente.	Cápsula com defeito: insira outra cápsula. Verifique se o perfurador na secção superior da máquina está intacto.
		Tipo incorrecto de cápsula.	Verifique se utilizou uma cápsula "lperpresso" para uso doméstico, identificada pela etiqueta "Cápsula monodose de café moído para uso doméstico" presente na embalagem.
Reservatório de água inserido de forma incorrecta e/ou insuficiente.		Certifique-se de que o reservatório de água foi inserido completamente até ao fim.	
	Kit de leite inserido de forma incorrecta e/ou insuficiente.	Certifique-se de que todos os componentes do kit foram montados e inseridos correctamente.	

PROBLEMA - CAUSA - SOLUÇÃO

PROBLEMA	CAUSA	SOLUÇÃO	Permanência do problema
<i>A máquina não distribui leite batido.</i>	<i>Tipo de leite não adequado para esta preparação.</i>	<i>Utilize leite gordo frio.</i>	<i>Contacte um centro de assistência autorizado.</i>
	<i>Distribuidor de leite sujo ou obstruído por leite das distribuições anteriores.</i>	<i>Remova o circuito de distribuição de leite.</i>	
	<i>Quantidade de leite insuficiente no reservatório.</i>	<i>Encha o reservatório de leite até ao nível MÍN.</i>	
	<i>Um ou mais componentes do kit distribuidor de leite sujo ou obstruído por leite das distribuições anteriores.</i>	<i>Lave os componentes do distribuidor de leite com detergente para a louça ou na máquina de lavar louça, de acordo com as indicações do capítulo "Capacidade da máquina de lavar louça". Enxágue cuidadosamente.</i>	
	<i>Bocal de distribuição do reservatório de leite não inserido correctamente na tampa do reservatório.</i>	<i>Certifique-se de que está bem inserido no orifício presente na tampa do reservatório de leite utilizando a lingueta posterior do bocal.</i>	
	<i>Distribuidor de leite não inserido correctamente na máquina.</i>	<i>Certifique-se de que insere o distribuidor de leite até ao encaixe perfeito.</i>	
<i>A máquina não distribui leite batido.</i>	<i>A tampa do reservatório de leite não está engatada correctamente na máquina.</i>	<i>Certifique-se de que engata o reservatório de leite na máquina até ao encaixe perfeito.</i>	<i>Contacte um centro de assistência autorizado.</i>
	<i>Bocal de distribuição não inserido correctamente na tampa do reservatório de leite.</i>	<i>Certifique-se de que está bem inserido no orifício presente na tampa do reservatório de leite.</i>	
	<i>Kit de leite não montado correctamente.</i>	<i>Certifique-se de que todos os componentes foram montados correctamente (consulte o capítulo de LIMPEZA E MANUTENÇÃO).</i>	
	<i>Distribuidor de leite não inserido correctamente na máquina.</i>	<i>Certifique-se de que insere o distribuidor de leite até ao encaixe perfeito.</i>	
<i>Os 3 ícones das preparações à base de leite não se acendem.</i>	<i>Reservatório de leite não engatado correctamente na máquina.</i>	<i>Certifique-se de que engata o reservatório de leite na máquina até ao encaixe perfeito.</i>	<i>Contacte um centro de assistência autorizado.</i>
	<i>O kit de leite não está inserido ou está incorrectamente inserido.</i>	<i>Insira o kit de leite na máquina até ao encaixe perfeito.</i>	

WIEDERHERSTELLUNG DER WERKSEINSTELLUNGEN

Für die Wiederherstellung der Werkseinstellungen, ist wie folgt vorzugehen:

1. Das Gerät einschalten.
2. Die Taste Großer Espresso ☕ fünfmal innerhalb von 5 Sekunden (während alle Symbole blinken) drücken.
3. Das Tonsignal weist darauf hin, dass die Werkseinstellungen des Geräts wiederhergestellt wurden.

RESTABELECIMENTO PROGRAMAÇÕES DE FÁBRICA

Para o restabelecimento das programações de fábrica das preparações, proceda da seguinte forma:

1. Ligue a máquina.
2. Durante os primeiros 5 segundos (enquanto os ícones do menu piscam), pressione 5 vezes a tecla expresso longo ☕.
3. Um sinal sonoro assinala que ocorreu o reset da máquina.

ENTSORGUNG

Entsorgung von Elektro- und Elektronikgeräten von privaten Haushalten in der EU.

Das für dieses Produkt verwendete Symbol RAEE weist darauf hin, dass dieses nicht den anderen Haushaltsabfällen zugeführt werden darf, sondern dass es getrennt entsorgt werden muss. Der Privatbenutzer hat die Möglichkeit, das alte Gerät bei Kauf eines neuen Gerätes gratis abzugeben.

Für weitere Informationen bezüglich der Annahmestellen von zu entsorgenden Geräten, empfehlen wir, sich an die jeweilige Stadtgemeinde, die lokale Abfallverwertungstelle oder das Geschäft, in dem das Produkt gekauft wurde, zu wenden. Es liegt in der Verantwortung des Benutzers, sich um eine den geltenden Normen entsprechende Entsorgung zu kümmern, die Nichtbeachtung der Gesetzesvorschriften kann zu Bußgeldstrafen führen.

Eine vorschriftsmäßige Entsorgung dieses Produktes trägt dazu bei, die Umwelt und die Naturressourcen zu schonen und die menschliche Gesundheit zu schützen.

ELIMINAÇÃO

Eliminação de aparelhos eléctricos e electrónicos usados, por parte de particulares na União Europeia.

O símbolo RAEE utilizado por este produto indica que não deve ser eliminado em conjunto com outros resíduos domésticos, devendo ser submetido a uma "recolha separada". O utilizador particular tem a possibilidade de devolver gratuitamente ao distribuidor o aparelho usado no acto de compra de um novo aparelho (devolve o aparelho usado e compra um novo).

Para obter mais informações sobre pontos de recolha de aparelhos a serem entregues em sucata, é recomendável contactar a autoridade local na sua cidade de residência, o serviço local de eliminação de resíduos ou a loja na qual adquiriu o produto. É da responsabilidade do utilizador proceder à eliminação de acordo com as normas em vigor, e o incumprimento das disposições legais pode ser sancionado.

A eliminação correcta deste produto contribuirá para proteger o ambiente, os recursos naturais e a saúde humana.

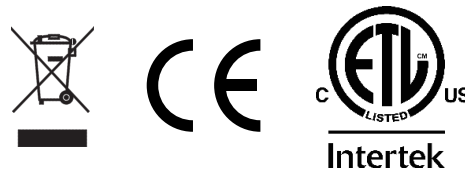

ALGEMENE REGELS VOOR HET GEBRUIK VAN DE MACHINE

Lees aandachtig de handleiding en de garantiebeperkingen.

De machine moet op een normaal geaard stopcontact worden aangesloten. De machine moet schoon gehouden worden door regelmatig de kopjeshouder, het lekbakje, de opvangbak voor gebruikte capsules, het waterreservoir en de glazen kopjeshouder te reinigen. Het onderhoud mag alleen uitgevoerd worden wanneer de machine uit is.

BELANGRIJK: dompel de machine of de verwijderbare onderdelen nooit onder in water en zet ze nooit in de vaatwasser.

Het water in het reservoir moet regelmatig worden vervangen. Gebruik de machine niet als er geen water in het reservoir zit. **We raden aan minstens elke 2 maanden een product voor de verwijdering van kalk speciaal voor espressomachines te gebruiken volgens de aanwijzingen in het hoofdstuk Ontkalking.**

TECHNISCHE GEGEVENS

Materiaal van de machine: Aluminium en gehard glas

Materiaal warmtewisselaar: Roestvrij staal

Waterreservoir: 0,9 liter

Melkreservoir: 0,5 liter

Inhoud opvangbak voor gebruikte capsules: 10 capsules

Pompen: koffie 19 bar - melk 2,5 bar

Gewicht: 5 kg

Voltage: 220-240 V , 50/60 Hz (EU); 120 V, 60 Hz (USA)

Vermogen: 1.200 W (EU-USA) - Met "Power Save" functie

Afmetingen (L x B x H) (mm): 215 x 285 x 245

De fabrikant behoudt zich het recht voor om zonder voorafgaande kennisgeving wijzigingen of verbeteringen aan te brengen.

ONTDEK EN KOOP DE ILLY IPERESPRESSO CAPSULES OP WWW.SHOP.ILLY.COM OF BIJ ONZE BESTE ERKENDE WEDERVERKOPERS.

GENERELLE REGLER FOR BRUG AF MASKINEN

Læs omhyggeligt brugsanvisningen og begrænsningerne til garantien.

Maskinen skal tilsluttes et normalt strømudtag med jordforbindelse. Maskinen skal holdes ren. Kopbakken, drypbakken, opsamlingsbakken til brugte kaffekapsler, vandbeholderen og kopbakken i glas skal gøres rent ofte. Vedligeholdelsen skal udføres med slukket maskine.

VIGTIGT: Maskinen eller dens aftagelige komponenter må aldrig sænkes ned i vand eller sættes i opvas-kemaskine.

Vandet i beholderen skal udskiftes jævnligt. Brug ikke maskinen uden vand i beholderen. **Det anbefales, at der mindst hver 2. måned bruges et produkt til afkalkning, som er specielt beregnet til espressomaskiner. Afkalkningen skal følge anvisningerne i kapitlet om afkalkning.**

TEKNISKE DATA

Maskinens materiale: Aluminium og hærdet glas

Varmevekslerens materiale: Rustfri stål

Vandbeholder: 0,9 liter

Mælkebeholder: 0,5 liter

Kapacitet for bakke til brugte kapsler: 10 kapsler

Pumper: kaffe 19 bar - mælk 2,5 bar

Vægt: 5 kg

Spænding: 220-240 V , 50/60 Hz (EU); 120 V, 60 Hz (USA)

Effekt: 1.200 W (EU-USA) - med "Power Save"-funktion

Dimensioner (L x D x H) (mm): 215 x 285 x 245

Fabrikanten forbeholder sig retten til at foretage ændringer eller forbedringer i produktet uden varsel.

OPDAG OG KØB ILLY IPERESPRESSO-KAPSLERNE PÅ WWW.SHOP.ILLY.COM ELLER HOS VORES BEDSTE AUTORISEREDE FORHANDLERE.

INHOUDSOPGAVE

■ ALGEMENE REGELS VOOR HET GEBRUIK VAN DE MACHINE.....	134	■ INSTELLING VAN DE HOEVEELHEID CAPPUCCINO	156
■ TECHNISCHE GEGEVENS	134	■ LATTE MACCHIATO ZETTEN	157
■ ONDERDELEN VAN DE MACHINE	136	■ INSTELLING VAN DE HOEVEELHEID LATTE MACCHIATO	159
■ VAATWASMACHINEBESTENDIG	137	■ BEREIDING VAN OPGEKLOPTE WARME MELK.....	160
■ BELANGRIJKE VEILIGHEIDSMATREGELEN.....	138	■ INSTELLING VAN DE HOEVEELHEID OPGEKLOPTE WARME MELK	161
■ INSTALLATIE EN INWERKINGSTELLING VAN DE MACHINE	144	■ AFGIFTE VAN HEET WATER	162
■ CAPSULE VARIËTEIT	146	■ INSTELLING VAN DE HOEVEELHEID HEET WATER.....	162
■ ESPRESSO MAKEN	147	■ REINIGING EN ONDERHOUD	163
■ AANBEVELINGEN	148	■ ONTKALKING	166
■ FILTERKOFFIE ZETTEN	149	■ GARANTIEBEPERKINGEN	169
■ AANBEVELINGEN	150	■ SIGNALERING - MACHINESTATUS.....	170
■ INSTELLING VAN DE HOEVEELHEID KOFFIE PER KOPJE	151	■ PROBLEEM - OORZAAK - OPLOSSING.....	172
■ GEBRUIK VAN HET MELKRESERVOIR EN DE SCHENKINRICHTING VOOR MELK	152	■ FABRIEKSINSTELLINGEN HERSTELLEN.....	176
■ CAPPUCCINO ZETTEN	154	■ AFDANKEN VAN HET APPARAAT.....	176

INDHOLD

■ GENERELLE REGLER FOR BRUG AF MASKINEN	134	■ INDSTILLING AF MÆNGDEN AF CAPPUCCINO.....	156
■ TEKNISKE DATA	134	■ TILBEREDNING AF LATTE MACCHIATO	157
■ MASKINENS DELE.....	136	■ INDSTILLING AF MÆNGDEN AF LATTE MACCHIATO	159
■ EGNETHED TIL OPVASKEMASKINE	137	■ TILBEREDNING AF VARM MÆLK MED SKUM	160
■ VIGTIGE SIKKERHEDSFORANSTALTNINGER	138	■ INDSTILLING AF MÆNGDEN AF VARM MÆLK MED SKUM	161
■ INSTALLATION OG IBRUGTAGNING AF MASKINEN	144	■ UDLØB AF VARMT VAND.....	162
■ KAPSELTYPER	146	■ INDSTILLING AF MÆNGDEN AF UDLØBET VARMT VAND.....	162
■ TILBEREDNING AF ESPRESSO	147	■ RENGØRING OG VEDLIGEHOLDELSE	163
■ ANBEFALINGER.....	148	■ AFKALKNING	166
■ TILBEREDNING AF FILTERKAFFE.....	149	■ BEGRÆNSNINGER FOR GARANTI	169
■ ANBEFALINGER.....	150	■ SIGNALERINGER - MASKINSTATUS.....	170
■ INDSTILLING AF MÆNGDEN AF KAFFE I EN KOP	151	■ PROBLEM - ÅRSAG - LØSNING.....	174
■ BRUG AF MÆLKEBEHOLDER OG MÆLKEUDLØBET	152	■ GENOPRETTELSE AF FABRIKSINDSTILLINGERNE.....	176
■ TILBEREDNING AF CAPPUCCINO	154	■ BORTSKAFFELSE	176

ONDERDELEN VAN DE MACHINE

- | | |
|--|---|
| A VERLICHTINGSLED | H HENDEL VOOR OPENING/SLUITING VAN RUIJTE VOOR CAPSULES |
| B SCHENKINRICHTING VOOR HEET WATER | I RUIJTE VOOR CAPSULES (intern) |
| C KOFFIETUIT | L WATERRESERVOIR |
| D KOPPELING SCHENKINRICHTING VOOR MELK | M OPVANGBAK VOOR GEBRUIKTE CAPSULES (MAX 10 ST) en vloeïstofresten aan het einde van de afgifte |
| E SCHENKINRICHTING VOOR MELK | N HOUDER VOOR ESPRESSOKOPJE |
| F MELKRESERVOIR | O HOUDER VOOR BEKERS |
| G BEDIENINGSPANEEL | P HOOFDSCHAKELAAR |
| G1 LATTE MACCHIATO | Q VOEDINGSKABEL |
| G2 CAPPUCCINO | R TYPEPLAATJE (aan de onderkant) |
| G3 ESPRESSO | |
| G4 OPGEKLOPTE WARME MELK | |
| G5 HEET WATER | |
| G6 FILTERKOFFIE | |

MASKINENS DELE

- | | |
|--------------------------|--|
| A LED-BELYSNING | H GREB TIL ÅBNING/LUKNING AF KAPSEL-RUM |
| B VARMTVANDSUDLØB | I KAPSEL-RUM (indvendigt) |
| C KAFFEUDLØB | L VANDBEHOLDER |
| D KOBLING TIL MÆLKEUDLØB | M BAKKE TIL OPSAMLING AF BRUGTE KAPSLER (MAKS. 10 STK.) og væskerester efter udløb |
| E MÆLKEUDLØB | N PLAN TIL KOPBAKKE TIL ESPRESSOKOPPER |
| F MÆLKEBEHOLDER | O PLAN TIL KOPBAKKE TIL KRUS |
| G BETJENINGSPANEL | P AFBRYDERKONTAKT |
| G1 LATTE MACCHIATO | Q STRØMKABEL |
| G2 CAPPUCCINO | R TYPESKILT (under maskinen) |
| G3 ESPRESSOKAFFE | |
| G4 VARM MÆLK MED SKUM | |
| G5 VARMT VAND | |
| G6 FILTERKAFFE | |

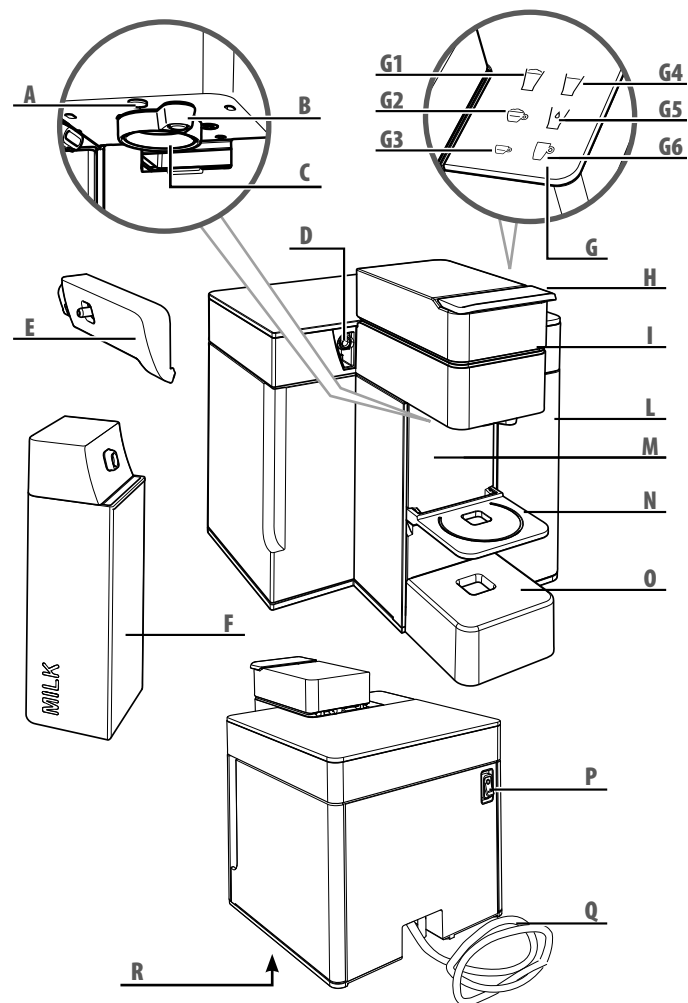

**VAATWASMACHINEBESTENDIG
EGNETHED TIL OPVASKEMASKINE**

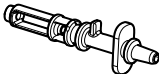
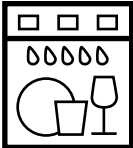
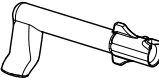
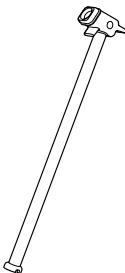
BELANGRIJKE VEILIGHEIDSMÅTREGELN

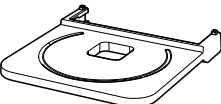
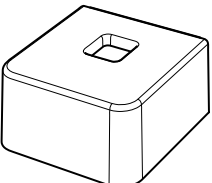
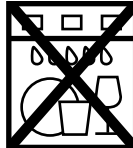
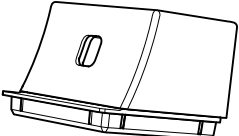
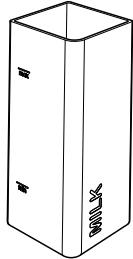
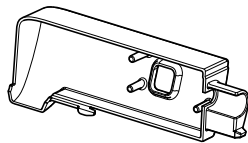
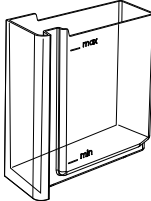
Volg bij het gebruik van de espressomachine steeds de onderstaande veiligheidsvoorschriften.

Gebruik van de espressomachine

- Lees alle instructies.
- Deze machine is speciaal bedoeld voor "de bereiding van espresso, filterkoffie en dranken op basis van melk": let er daarom op dat u zich niet verbrandt aan het kokende water of door onoordeelkundig gebruik van de machine.
- De machine is voor huishoudelijk gebruik en voor:
 - keukens voor winkel- en kantoorpersoneel of voor personeel van andere werkgelegenheden
 - vakantieboerderijen
 - klanten in hotels, motels of soortgelijk onderdak
 - bed & breakfast.
- Gebruik het apparaat alleen voor het gebruik waarvoor het bestemd is. Gebruik voor andere dan huishoudelijke toepassing wordt beschouwd als oneigenlijk en is om die reden gevaarlijk.
- Machine alleen tijdens gebruik inschakelen. De machine na gebruik uitschakelen door de hoofdschakelaar op "0" (Afb.1) te zetten en de stekker uit het stopcontact te halen.
- Raak warme oppervlakken niet met de handen aan. Het water of de koffie die uit de machine stroomt, kan brandwonden veroorzaken.

VIGTIGE SIKKERHEDSFORANSTALTNINGER

Overhold altid følgende sikkerhedsforskrifter i forbindelse med brug af el-apparater.

Brug af maskinen

- *Gennemlæs brugsanvisningen.*
- *Denne maskine er konstrueret til "brygning af espresso, filterkaffe eller mælkebaseerde drikkevarer". Vær forsigtig for at undgå skoldning pga. vand eller ved forkert brug af maskinen.*
- *Maskinen er beregnet til husholdningsbrug og lignende som f.eks.:*
 - *Køkkener i butikker, på kontorer og på andre arbejdspladser.*
 - *Pensionater, bondegårde og lignende.*
 - *Værelser på hoteller, moteller og andre typer overnatningssteder.*
 - *Bed & Breakfast.*
- *Denne maskine er udelukkende beregnet til brug i private husholdninger. Alle andre former for brug er forkerte og udgør dermed en fare.*
- *Maskinen må kun tændes i det tidsrum, som er nødvendigt i forbindelse med brug. Herefter skal den slukkes ved at stille afbryderkontakten på "0" (Fig. 1) og fjerne stikket fra stikkontakten.*

BELANGRIJKE VEILIGHEIDSMÅTREGELN

- Deze machine is niet geschikt voor gebruik door personen (met inbegrip van kinderen) met beperkte lichamelijke, geestelijke of sensorische vermogens, of ontoereikende ervaring en/of vaardigheden, dit tenzij ze onder toezicht staan van een begeleider die verantwoordelijk is voor hun veiligheid, en hen instructies geeft ten aanzien van het gebruik van het apparaat.
- Houd kinderen altijd goed in het oog en voorkom dat ze met het apparaat spelen.
- Reinigings- en onderhoudswerkzaamheden mogen niet door kinderen worden uitgevoerd, tenzij zij ouder dan 8 jaar zijn en onder toezicht staan. Houd het apparaat en de bijbehorende kabel buiten bereik van kinderen jonger dan 8 jaar.
- Gebruik het apparaat uitsluitend in gesloten ruimten en beschermd tegen weersinvloeden. Niet buitenshuis gebruiken.
- Om brand, elektrocutie of persoonlijk letsel te voorkomen, mag het voedingssnoer, de stekker of de behuizing van deze machine niet ondergedompeld worden in water of andere vloeistoffen.
- Plaats de machine niet op of in de nabijheid van elektrische of gaskookplaten of in een warme oven.

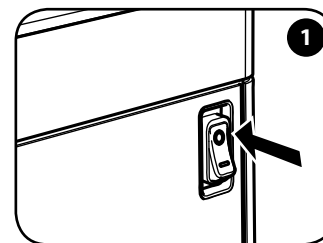

VIGTIGE SIKKERHEDSFORANSTALTNINGER

- *Berør aldrig de varme overflader. Tapning af vand/brygning af kaffe kan medføre skoldning.*
- *Maskinen må ikke betjenes af personer (inkl. børn) med nedsatte fysiske, mentale eller sansemæssige evner eller af personer med utilstrækkelig erfaring og/eller kendskab, medmindre dette sker under opsyn eller efter forudgående instruktion vedrørende brug af maskinen.*
- *Hold børn under opsyn for at hindre, at de benytter maskinen som legetøj.*
- *Rengøring og vedligeholdelse må ikke udføres af børn, med mindre de er fyldt 8 år og er under opsyn. Hold apparatet og ledningen uden for børns rækkevidde, som ikke er fyldt 8 år.*
- *Benyt kun maskinen indendørs eller på steder, som er beskyttet mod skiftende vejrforhold. Ikke egnet til udendørs brug.*
- *Læg ikke ledningen, stikket og maskinen i blød i vand eller andre væsker. Herved undgås risikoen for brand, elektrisk stød eller kvæstelser.*
- *Placér ikke maskinen på elektriske kogeplader, gasblus eller i en varm ovn.*
- *Brug af tilbehør, som ikke er anbefalet af producenten, kan medføre brand, elektrisk stød eller kvæstelser.*
- *Kontrollér, at afbryderkontakten er indstillet på "0" (Fig. 1) før*

BELANGRIJKE VEILIGHEIDSMÅTREGELN

- Het gebruik van hulpmiddelen of accessoires die niet door de fabrikant van dit apparaat voorgeschreven worden, kan leiden tot brand, elektrocutie of persoonlijke ongevallen.
- Controleer alvorens de stekker van de machine uit het stopcontact te verwijderen, of de hoofdschakelaar in de stand "0" (Afb.1) staat.
- De stekker niet verwijderen door aan het snoer te trekken en deze niet met natte handen aanraken.
- De espressomachine niet aan het snoer dragen of trekken.
- Om het gevaar voor letsel te verkleinen, mag de kabel niet van het werkkoppervlak of de tafel afhangen omdat kinderen eraan kunnen trekken of per ongeluk over de kabel kunnen struikelen.
- Gebruik bij brand koolstofdioxideblussers (CO₂). Gebruik geen water of poederblussers.
- Blokkeer nooit de luchtroosters die zich op de machinebasis bevinden.

Installatie van de espressomachine

- Lees de aanwijzingen voor gebruik aandachtig door.
- Plaats de machine niet in een omgeving waar de temperatuur kan dalen tot **0°C** of lager (als het water bevroest, kan het apparaat daardoor beschadigd raken) of tot boven de **40°C** kan oplopen.
- Controleer of de netspanning overeenkomt met de voorgeschreven spanning op het typeplaatje. Sluit de machine alleen aan op een stopcontact of wandcontactdoos met randaarde, en een minimale belastbaarheid van **6 A** voor de machinemodellen met een voedingsspanning van **230 Vac** en **15 A** voor de machinemodellen

VIGTIGE SIKKERHEDSFORANSTALTNINGER

stikket fjernes fra stikkontakten.

- *Fjern ikke stikket fra stikkontakten ved at trække i ledningen, og rør ikke stikket med fugtige hænder.*
- *Transportér eller træk ikke i kaffemaskinen ved at holde fast i ledningen.*
- *Lad ikke ledningen hænge ned fra disken eller køkkenbordet, idet børn ved et uheld kan trække i eller falde over ledningen.*
- *Brug ildslukkere med kuldioxid (CO₂) i tilfælde af brand. Brug ikke vand eller pulverslukkere.*
- *Tildæk aldrig ventilationsrillerne på bunden af apparatet.*

Installation af maskinen

- *Læs brugsanvisningen nøje.*
- *Installér aldrig maskinen på steder med risiko for temperaturer ned til eller under frysepunktet (0°C). Der er risiko for beskadigelse af maskinen, hvis vandet fryser til is. Endvidere må maskinen ikke installeres på steder med risiko for temperaturer over 40°C.*
- *Kontrollér, at netspændingen svarer til angivelserne på maskinens typeskilt. Slut kun maskinen til en stikkontakt med en min. kapacitet på 6 A for modeller med 230 VAC forsyning og 15 A for modeller med 120 VAC forsyning. Stikkontakten skal være udstyret med en effektiv jordforbindelse.*

BELANGRIJKE VEILIGHEIDSMATREGELEN

- met een voedingsspanning van **120 Vac**.
- Als de stekker niet geschikt is voor het stopcontact, laat de stekker dan door een erkend servicecentrum vervangen.
- Plaats de machine op het aanrecht of op een tafel, uit de buurt van kranen en spoelbakken.
- Controleer de inhoud van de verpakking direct na het openen op beschadigingen voordat u de machine installeert.
- Houd de verpakkingsmaterialen buiten het bereik van kinderen.

Reiniging van het apparaat

- Verwijder de stekker van de machine uit het stopcontact voordat u deze schoonmaakt.

- Laat de machine even afkoelen voordat u deze schoonmaakt.
- Trek het waterreservoir los door het iets omhoog te tillen en vervolgens naar u toe te trekken.
- Neem de machinebehuizing en de diverse machinecomponenten af met een vochtige doek en droog ze vervolgens na met een zachte, droge doek. Het gebruik van reinigingsmiddelen wordt afgeraden.
- Stel de machine niet bloot aan spatwater en dompel ze in geen geval geheel of gedeeltelijk onder in water.

VIGTIGE SIKKERHEDSFORANSTALTNINGER

- *Hvis stikket og stikkontakten ikke passer sammen, er det nødvendigt at få stikket udskiftet af et autoriseret servicecenter.*
- *Placér maskinen på et køkkenbord i god afstand fra vandhaner og køkkenvaske.*
- *Fjern emballagen, og kontrollér inden installation, at maskinen ikke er beskadiget.*
- *Opbevar maskinens emballage utilgængeligt for børn.*

Rengøring af maskinen

- *Fjern stikket fra stikkontakten i forbindelse med rengøring.*
- *Lad maskinen afkøle inden rengøringen.*
- *Fjern vandbeholderen ved at trække den en smule opad og herefter udad.*
- *Rengør beklædningen og tilbehøret med en fugtig klud, og tør efter med en tør og blød klud. Det frarådes at benytte rengøringsmidler.*
- *Udsæt ikke maskinen for kraftige vandstråler, og læg den ikke i blød (hverken helt eller delvist).*

BELANGRIJKE VEILIGHEIDSMATREGELEN

Storingen opsporen en verhelpen

Gebruik dit apparaat niet als de voedingskabel of de stekker beschadigingen vertonen, of als het apparaat een storing of defect vertoont, of enige beschadiging zichtbaar is. Breng de machine naar het dichtstbijzijnde bevoegde servicecentrum voor controle of reparatie.

Als de voedingskabel een beschadiging vertoont, moet deze door de fabrikant van het apparaat of door een erkend servicecentrum vervangen worden.

In het geval van beschadiging of storing het apparaat direct uitschakelen en zeker zelf geen actie ondernemen. Neem voor reparatie altijd contact op met een door de fabrikant erkend servicecentrum en sta erop dat er uitsluitend originele onderdelen gebruikt worden

bij een eventuele reparatie. Iedere handeling in afwijking met deze instructies kan de gebruiksveiligheid van de machine in gevaar brengen en maakt de garantiebepalingen ongeldig.

Verkeerd gebruik van de machine

- De fabrikant kan niet aansprakelijk gesteld worden voor ongevallen die het gevolg zijn van afwijking van bestaande normen en voorschriften die gelden ten aanzien van elektrische randaar-systemen.
- De fabrikant kan niet aansprakelijk gesteld worden voor eventuele schade die het gevolg is van oneigenlijk, onjuist of onredelijk gebruik.

VIGTIGE SIKKERHEDSFORANSTALTNINGER

Fejl i maskinen

Benyt ikke maskinen, hvis ledningen eller stikket er beskadiget, eller hvis maskinen viser tegn på fejl eller beskadigelse. Indlevér maskinen til det nærmeste autoriserede servicecenter med henblik på kontrol eller reparation.

Hvis ledningen er beskadiget, skal den udskiftes af producenten eller af det autoriserede servicecenter.

Sluk maskinen i tilfælde af fejl eller defekt. Forsøg ikke selv at reparere maskinen. Kontakt det autoriserede servicecenter med henblik på

reparationer, og anmod om, at der udelukkende anvendes originale reservedele. Manglende overholdelse af dette kan øve negativ indflydelse på maskinens sikkerhed og medføre bortfald af garantien.

Forkert brug af maskinen

- *Producenten kan ikke gøres ansvarlig for eventuelle kvæstelser, som skyldes et manglende jordingsystem eller et jordingsystem, der ikke opfylder kravene i den gældende lovgivning.*
- *Producenten kan ikke gøres ansvarlig for eventuelle skader som følge af forkert, fejlagtig eller forsømmelig brug af maskinen.*

Aanwijzingen voor de voedingskabel

- a) Het bijgeleverde elektrische snoer is kort om te vermijden dat u er in verwickeld geraakt of er over struikelt.
- b) Er zijn verlengsnoeren beschikbaar en u kunt als u zeer voorzichtig bent deze gebruiken.
- c) Wanneer u een verlengsnoer gebruikt, ga dan na of:
 - 1) de voltage aangeduid op het verlengsnoer overeenkomt met de elektrische voltage van het huishoudapparaat;
 - 2) of het voorzien is van een stekker met drie pennen en aarding (indien het snoer van het huishoudapparaat van dit type is); en
 - 3) of het snoer niet langs het aanrecht of de tafel naar beneden hangt waar het door kinderen er afgetrokken kan worden of waar men over kan struikelen.

BELANGRIJK: BEWAAR DEZE GEBRUIKSAANWIJZING ALS REFERENTIE BIJ EVENTUELE VRAGEN OP EEN LATER TIJDSTIP

Instructies for strømkablet

- a) Et kort strømkabel medfølger for at mindske risikoen for at blive viklet ind i eller falde over et langt kabel.
- b) Forlænger kabler er tilgængelige og kan benyttes, forudsat at de bruges med forsigtighed.
- c) Hvis der bruges et forlænger kabel:
 - 1) Den angivne mærkestrøm på forlænger kablet skal som minimum svare til apparatets mærkestrøm;
 - 2) Hvis apparatet kræver jordforbindelse, skal forlænger kablet være et trefaset kabel med jordforbindelse;
 - 3) Forlænger kablet skal anbringes således, at det ikke hænger ud over bord- eller hyldekanten, hvor børn kan få fat i det, eller så man kan snuble i det.

VIGTIGT: GEM BRUGSANVISNINGEN!

INSTALLATIE EN INWERKINGSTELLING VAN DE MACHINE INSTALLATION OG IBRUGTAGNING AF MASKINEN

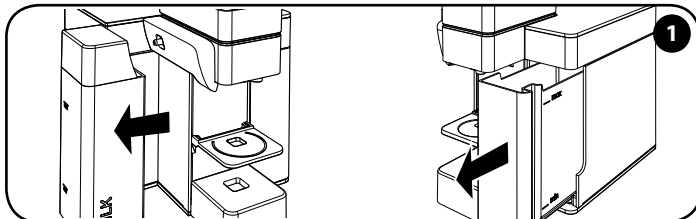

Haal het water- en melkreservoir uit de machine en was ze voor gebruik grondig af.

Fjern vandbeholder og mælkebeholder og vask dem grundigt inden brug.

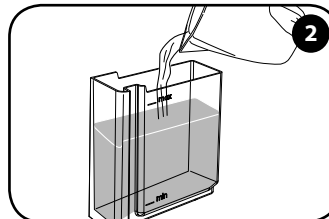

Vul het waterreservoir met vers drinkwater tot het MAX niveau.

Fyld vandbeholderen med frisk drikkevand til niveauet MAX.

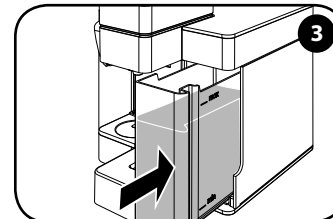

Plaats het reservoir helemaal in de machine.

Sæt vandbeholderen helt ind i maskinen.

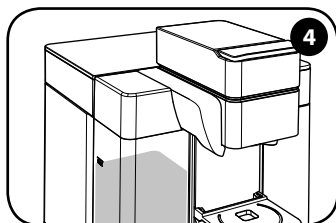

Om bereidingen op basis van melk te maken, moet het melkreservoir gevuld worden volgens de aanwijzingen uit het hoofdstuk "GEBRUIK VAN HET MELKRESERVOIR EN DE SCHENKINRICHTING VOOR MELK".

For at kunne brygge mælkebaserede tilberedninger, skal man påfylde mælkebeholderen ved at følge instruktionerne i kapitlet "BRUG AF MÆLKEBEHOLDER OG MÆLKEUDLØBET".

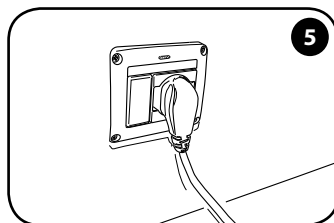

Steek de stekker in het stopcontact.

Sæt stikket i stikkontakten.

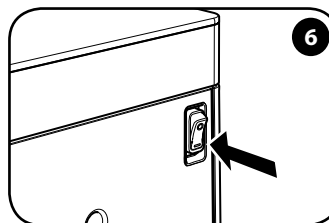

Zet de schakelaar op "I" om de machine in te schakelen.

Stil kontakten på "I" for at tænde maskinen.

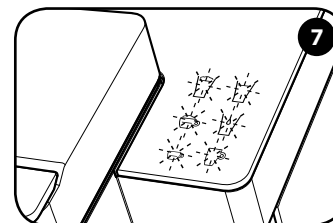

Wacht tot alle toetsen knipperen: verwarmingsfase.

Vent til alle knapperne blinker: Opvarmningsfase.

INSTALLATIE EN INWERKINGSTELLING VAN DE MACHINE INSTALLATION OG IBRUGTAGNING AF MASKINEN

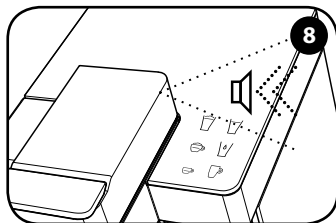

Wanneer alle toetsen continu branden, geeft een geluidssignaal aan dat de machine klaar is.

Når alle knapperne lyser uden at blinke, angiver et lydssignal, at maskinen er klar.

Na 10 minuten dat de machine niet gebruikt wordt, treedt de machine automatisch in de Power Save modus. De toets  knippert langzaam. Raak een van de toetsen aan om de machine weer te activeren.

Efter 10 minutter, hvor maskinen ikke har været i brug, går den automatisk i Power Save-tilstand. Knappen  blinker langsomt. Rør ved en af knapperne for at genaktivere maskinen.

Let op: zorg ervoor dat de ruimte voor capsules goed gesloten is voordat men koffie begint te zetten. Open het nooit tijdens de koffieafgifte.

Opmerking: bij de eerste inschakeling en bij het niet gebruiken tijdens meerdere dagen, wordt het aangeraden om een bak van passend formaat onder de koffietuit te plaatsen en minstens een half reservoir met water te verstrekken zonder capsules te gebruiken. Dezelfde handeling moet uitgevoerd worden voor het melkreservoir door deze met water te vullen en op de toets  te drukken.

Viktigt: Sørg for, at kapselrummet er lukket korrekt, før du brygger kaffe. Det må aldrig åbnes, mens kaffen er ved at løbe ud.

Bemærk: Ved første ibrugtagning og hvis maskinen har stået ubenyttet hen i flere dage, anbefales det at stille en beholder under udløbet og lade en mængde vand svarende til mindst en halv vandbeholder løbe ud uden kapsler i maskinen. Den samme procedure skal gentages ved at fylde mælkebeholderen med vand og derefter trykke på knappen .

CAPSULE VARIËTEIT KAPSELTYPER

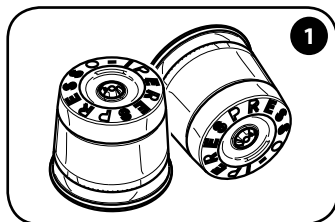

Iperespresso capsules voor ESPRESSO.

Iperespresso-kapsler ESPRESSO.

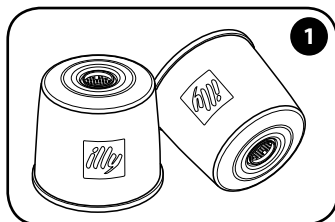

Iperespresso capsules voor FILTERKOFFIE.

Iperespresso-kapsler FILTERKAFFE.

Met deze machine kunnen zowel Iperespresso capsules voor ESPRESSO als voor FILTERKOFFIE gebruikt worden.
Der kan bruges Iperespresso-kapsler ESPRESSO eller FILTERKAFFE til den maskine.

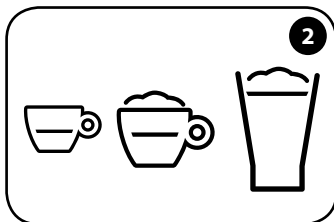

Gebruik de Iperespresso capsules voor Espresso voor de bereiding van espresso, cappuccino en Latte Macchiato.

Anvend Iperespresso-kapslerne ESPRESSO til tilberedning af espresso, cappuccino og latte macchiato.

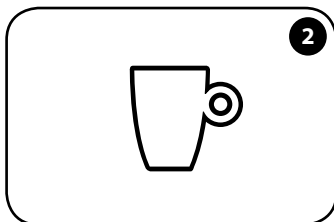

Gebruik de Iperespresso capsules voor Filterkoffie uitsluitend voor de bereiding van filterkoffie.

Anvend kun Iperespresso-kapslerne Filterkaffe til tilberedning af filterkaffe.

Bij een verkeerde combinatie van capsule en de keuze van de bereidingsmodus (espresso capsule + toets ☐ / filterkoffie capsule + toets ☐, ☐ of ☐), raden we aan om het verkregen product niet te drinken, aangezien het resultaat in het kopje niet kwalitatief optimaal zou kunnen zijn. Dit benadeelt echter in geen geval de werking van de machine. We raden aan om de afgifte te herhalen met de juiste combinatie van capsule en toets.

I tilfælde af forkert kombination af tilberedningstype og kapslen (espressokapsel + knappen ☐ / kapslen filterkaffe + knappen ☐, ☐ eller ☐) anbefaler vi ikke at bruge kaffen, som brygges, fordi resultatet ikke er kvalitativt optimalt. Dette kompromitterer på ingen måde maskinens funktion. Vi anbefaler at gentage brygningen med korrekt kombination af kapsel og knap.

Opmerking: Er mogen geen andere capsules worden gebruikt dan de Iperespresso capsules voor ESPRESSO en FILTERKOFFIE, aangezien ze de machine kunnen beschadigen.

Bemærk: Der kan ikke bruges andre kapsler end Iperespresso-kapsler til tilberedning af ESPRESSO og FILTERKAFFE. Det kan medføre skader på maskinen.

ESPRESSO MAKEN TILBEREDNING AF ESPRESSO

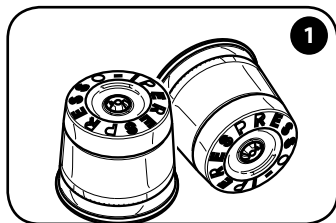

Gebruik voor deze bereidingen uitsluitend de Iperespresso capsules voor ESPRESSO.

Brug udelukkende Iperespresso ESPRESSO-kapsler til denne type tilberedning.

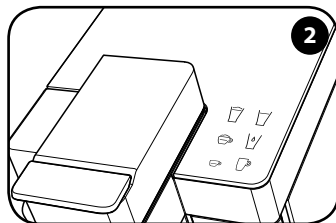

Alle toetsen branden continu.

Knapperne lyser uden at blinke.

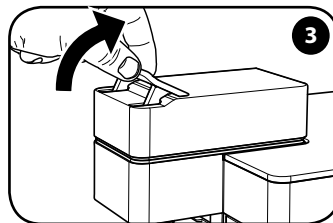

Maak de hendel los.

Frigør grebet.

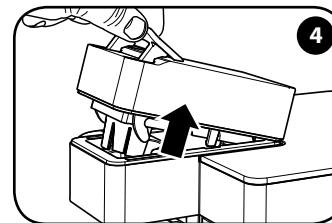

Til de hendel op.

Løft grebet.

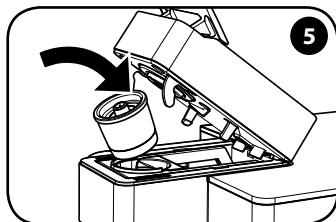

Plaats de capsule.

Indsæt kapslen.

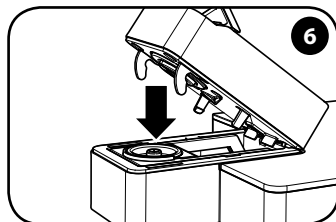

Duw het beweegbare gedeelte naar beneden.

Sænk den bevægelige del.

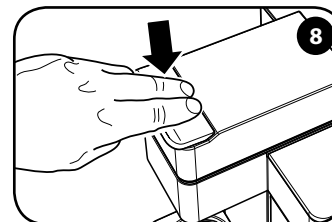

Zet het vast door de hendel naar beneden te zetten.

Bloker den ved at sænke grebet.

Opmerking: Gebruik geen andere capsules dan de Iperespresso capsules voor de bereiding van ESPRESSO en FILTERKOFFIE, aangezien ze de machine kunnen beschadigen.
Opmerking: indien een capsule zich in de ruimte bevindt, wordt deze automatisch verwijderd bij het openen van het ruimte zelf. De capsule moet makkelijk in het vak geplaatst kunnen worden; als dat niet lukt, haal de capsule eruit en plaats het opnieuw.

Bemærk: Brug ikke andre kapsler end Iperespresso til tilberedning af ESPRESSO og FILTERKAFFE. Det kan medføre skader på maskinen.

Bemærk: Hvis der er en kapsel i rummet, bliver den automatisk fjernet, når rummet åbnes. Kapslen skal kunne indsættes let i rummet. Hvis den ikke gør, skal den tages ud og sættes korrekt i.

ESPRESSO MAKEN

TILBEREDNING AF ESPRESSO

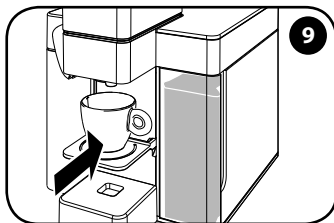

Plaats het espressokopje.

Stil espressokoppen ind.

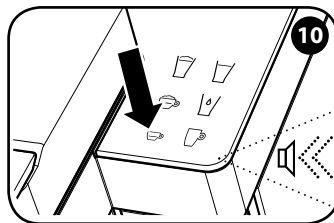

Druk op ☞ om een espresso te zetten, de machine laat een geluidssignaal horen.

Tryk på ☞ for at brygge en espresso; maskinen udsender et lydssignal.

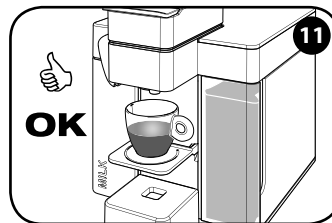

De afgifte eindigt automatisch.

Udløbet stopper automatisk.

AANBEVELINGEN

Denk aan het volgende wanneer men een espresso van goede kwaliteit wil proeven:

- Vervang dagelijks het water in het reservoir.
- Gebruik bij voorkeur water met een totale waterhardheid die lager is dan 12 Franse graden om aanslag in de machine te verminderen.
- Gebruik warme kopjes.

ANBEFALINGER

Husk følgende for at nyde en espresso i høj kvalitet:

- *Udskift vandet i beholderen hver dag.*
- *Det anbefales at bruge vand med en samlet hårdhed på under 12 franske hårdhedsgrader for at mindske aflejringer indvendigt i maskinen.*
- *Brug varme espressokopper.*

Bij een verkeerde combinatie van capsule en de keuze van de bereidingsmodus (espresso capsule + toets ☞ / filterkoffie capsule + toets ☞, ☞ of ☞), raden we aan om het verkregen product niet te drinken, aangezien het resultaat in het kopje niet kwalitatief optimaal zou kunnen zijn. Dit benadeelt echter in geen geval de werking van de machine. We raden aan om de afgifte te herhalen met de juiste combinatie van capsule en toets.

I tilfælde af forkert kombination af tilberedningstype og kapslen (espressokapsel + knappen ☞ / kapslen filterkaffe + knappen ☞, ☞ eller ☞) anbefaler vi ikke at bruge kaffen, som brygges, fordi resultatet ikke er kvalitativt optimalt. Dette kompromitterer på ingen måde maskinens funktion. Vi anbefaler at gentage brygningen med korrekt kombination af kapsel og knap.

Het is mogelijk de afgifte eerder dan de automatische beëindiging te stoppen door op de zojuist gekozen toets te drukken.

Det er muligt at afbryde udløbet før det automatiske stop ved at trykke på den knap, du lige har valgt.

FILTERKOFFIE ZETTEN TILBEREDNING AF FILTERKAFFE

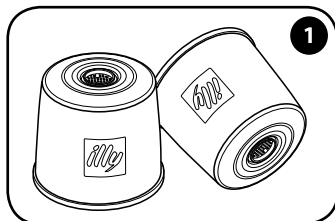

1

Gebruik voor deze bereidingen alleen de Iperespresso capsules voor FILTERKOFFIE.

Brug udelukkende Iperespresso FILTERKAFFE-kapsler til denne type tilberedning.

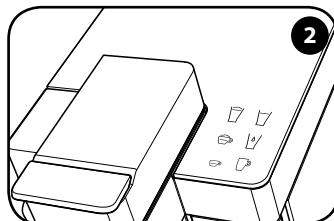

2

Alle toetsen branden continu.

Knapperne lyser uden at blinke.

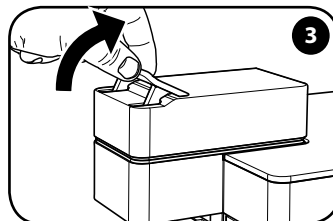

3

Maak de hendel los.

Frigør grebet.

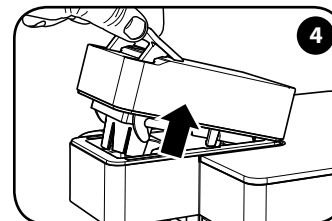

4

Til de hendel op.

Løft grebet.

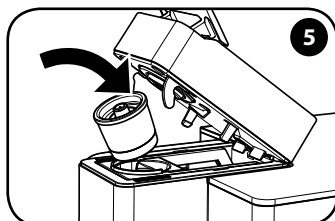

5

Plaats de capsule.

Indsæt kapslen.

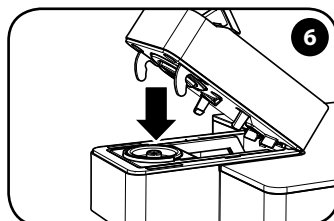

6

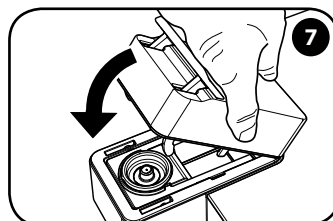

7

Duw het beweegbare gedeelte naar beneden.

Sænk den bevægelige del.

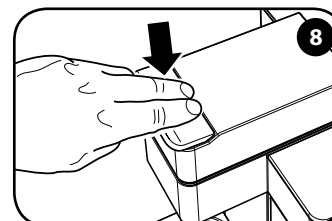

8

Zet het vast door de hendel naar beneden te zetten.

Bloker den ved at sænke grebet.

Opmerking: Gebruik geen andere capsules dan de Iperespresso capsules voor de bereiding van ESPRESSO en FILTERKOFFIE, aangezien ze de machine kunnen beschadigen.
Opmerking: indien een capsule zich in de ruimte bevindt, wordt deze automatisch verwijderd bij het openen van het ruimte zelf. De capsule moet makkelijk in het vak geplaatst kunnen worden; als dat niet lukt, haal de capsule eruit en plaats het opnieuw.
 Gebruik voor het maken van een filterkoffie een grote beker met een inhoud van minstens 300 ml. Het zetten van een filterkoffie in een klein kopje kan het overstromen van de koffie tot gevolg hebben.

Bemærk: Brug ikke andre kapsler end Iperespresso til tilberedning af ESPRESSO og FILTERKAFFE. Det kan medføre skader på maskinen.

Bemærk: Hvis der er en kapsel i rummet, bliver den automatisk fjernet, når rummet åbnes. Kapslen skal kunne indsættes let i rummet. Hvis den ikke gør, skal den tages ud og sættes korrekt i. Brug en stor kop eller et krus på mindst 300 ml til at tilberede en filterkaffe. Hvis der brygges en filterkaffe i en lille espressokop, kan kaffen løbe ud over kanten på koppen.

FILTERKOFFIE ZETTEN TILBEREDNING AF FILTERKAFFE

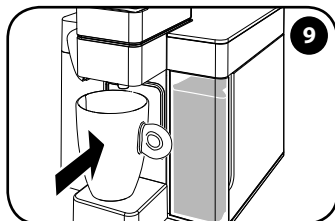

Til de holderen op en plaats een grote beker.

Løft holderen, og stil en stor kop eller et krus ind.

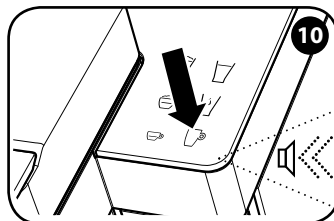

Druk op ☕ om en filterkoffie te zetten, de machine laat een geluidssignaal horen.

Tryk på ☕ for at brygge en filterkaffe; maskinen udsender et lydssignal.



De afgifte eindigt automatisch.

Udløbet stopper automatisk.

AANBEVELINGEN

Denk aan het volgende wanneer men een filterkoffie van goede kwaliteit wil proeven:

- Vervang dagelijks het water in het reservoir.
- Gebruik bij voorkeur water met een totale waterhardheid die lager is dan 6 dH om aanslag in de machine te verminderen.

ANBEFALINGER

Husk følgende for at nyde en filterkaffe i høj kvalitet:

- Udskift vandet i beholderen hver dag.
- Det anbefales at bruge vand med en samlet hårdhed på under 12 franske hårdhedsgrader for at mindske aflejring indvendigt i maskinen.

Bij een verkeerde combinatie van capsule en de keuze van de bereidingsmodus (espresso capsule + toets ☕ / filterkoffie capsule + toets ☕, ☕ of ☕), raden we aan om het verkregen product niet te drinken, aangezien het resultaat in het kopje niet kwalitatief optimaal zou kunnen zijn. Dit benadeelt echter in geen geval de werking van de machine. We raden aan om de afgifte te herhalen met de juiste combinatie van capsule en toets.

I tilfælde af forkert kombination af tilberedningstype og kapslen (espressokapsel + knappen ☕ / kapslen filterkaffe + knappen ☕, ☕ eller ☕) anbefaler vi ikke at bruge kaffen, som brygges, fordi resultatet ikke er kvalitativt optimalt. Dette kompromitterer på ingen måde maskinens funktion. Vi anbefaler at gentage brygningen med korrekt kombination af kapsel og knap.

Het is mogelijk de afgifte eerder dan de automatische beëindiging te stoppen door op de zojuist gekozen toets te drukken.

Det er muligt at afbryde udløbet før det automatiske stop ved at trykke på den knap, du lige har valgt.

INSTELLING VAN DE HOEVEELHEID KOFFIE PER KOPJE INDSTILLING AF MÆNGDEN AF KAFFE I EN KOP

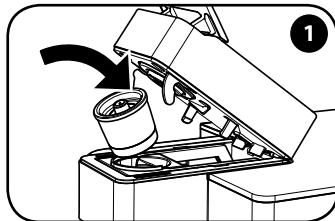

Plaats de capsule.

Indsæt kapslen.

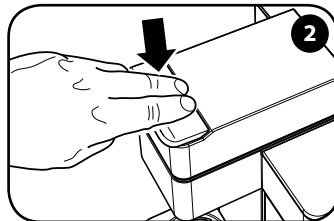

Zet het vast door de hendel naar beneden te zetten.

Bloker den ved at sænke grebet.

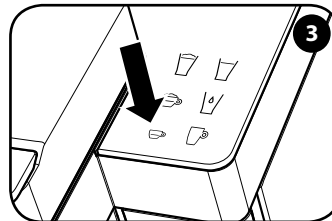

Houd de toets  ingedrukt tijdens de gehele afgifte, om de hoeveelheid in het kopje op te slaan.

Hold under hele brygningens varighed ned på knappen , for at gemme volumen i koppen.

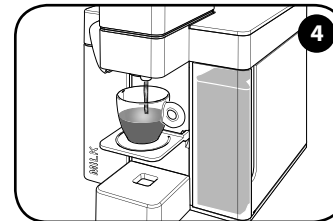

Laat de toets los wanneer de gewenste hoeveelheid koffie is bereikt.

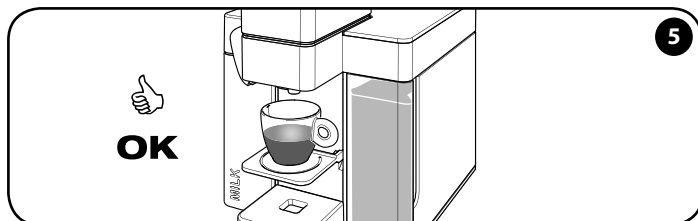

Slip knappen, når den ønskede mængde kaffe er løbet ud.







Het niveau wordt opgeslagen. De machine is nu geprogrammeerd; bij de volgende druk op de toets  wordt de zojuist opgeslagen hoeveelheid koffie verstrekt.

Niveauet er gemt. Maskinen er nu programmeret, og ved næste tryk på knappen  løber den mængde kaffe ud, der lige er blevet gemt.

Het is mogelijk om voor beide afgiftetoetsen  (tot een afgifte van maximaal 75 seconden) en  (tot een afgifte van maximaal 100 seconden) de gewenste hoeveelheid koffie in het kopje af te stellen op de machine.

Opmerking: voor het gemak wordt alleen de programmering van de toets  getoond; om de toets  te programmeren, dient men dezelfde procedure uit te voeren door op  te drukken.

Maskinen gør det muligt at justere den ønskede mængde kaffe i koppen for begge udløbsknapper  (indtil et maksimum på 75 sekunders brygning) og  (indtil et maksimum på 100 sekunders brygning).

Bemærk: For nemheds skyld vises kun programmeringen af knappen ; den samme procedure skal følges for at programmere knappen  blot ved at trykke på .

De fabrieksinstellingen houden rekening met precieze parameters die de bereiding van de beste illy recepten garanderen: espresso 20-25 ml / filterkoffie: circa 220 ml / cappuccino: 95-100 ml / latte macchiato: 155-160 ml / opgeklopte warme melk: 135-140 ml / heet water: 195 ml.

Opmerking: voor het zetten van een espresso lungo wordt het aangeraden de blauwe Iperespresso capsules met een maximum extractietijd van 30 seconden te gebruiken door op de toets  te drukken.

Fabriksindstillingerne tager højde for præcise parametre, som sikrer de tilberedningen af de bedste illy-opskrifter: espressokaffe 20-25 ml / filterkaffe: cirka 220 ml / cappuccino: 95-100 ml / latte macchiato: 155-160 ml / varm mælk med skum: 135-140 ml / varmt vand: 195 ml.

Bemærk: Ved tilberedning af en lang espresso anbefales det at bruge blå Iperespresso-kapsler og trykke på knappen  med en maksimal udtrækningstid på 30 sek.

GEBRUIK VAN HET MELKRESERVOIR EN DE SCHENKINRICHTING VOOR MELK BRUG AF MÆLKEBEHOLDER OG MÆLKEUDLØBET

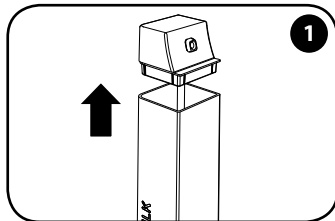

Haal de deksel van het melkreservoir.

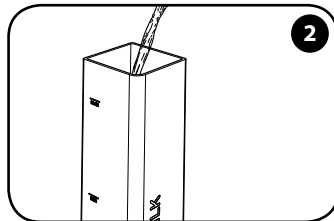

Vul het reservoir met melk tot het MAX niveau.
Men dient het melkreservoir altijd tot het MIN niveau te vullen om oververhitting van de machine te voorkomen en om de bereidingen te laten lukken.

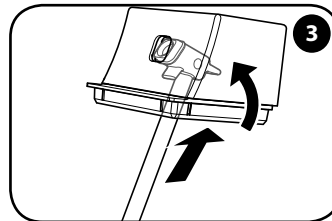

Zorg ervoor dat het uitlooppijpje goed in de deksel van het melkreservoir is gestoken.

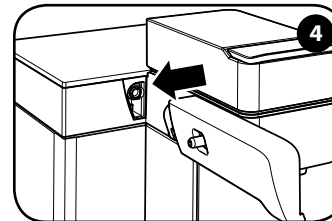

Maak de schenkinrichting voor melk vast aan de koppeling op de machine totdat deze er goed in zit.

Fjern låget på mælkebeholderen.

Fyld beholderen med mælk til niveauet MAX.

Det er nødvendigt altid at fylde mælkebeholderen til niveauet MIN for at undgå overopvarmning af maskinen og sikre en god tilberedning.

Kontrollér, at udløbsmunden sidder godt fast i mælkebeholderens låg.

Tilslut mælkeudløbet til maskinens tilkobling, så det passer perfekt.

Let op! Bij het eerste gebruik en in het algemeen na elk gebruik, is het nodig het melkreservoir en haar onderdelen grondig af te wassen met warm water en afwasmiddel. Het uitlooppijpje kan ook in de vaatwasmachine afgewassen worden, maar het melkreservoir en de deksel NIET. Spoel eventuele zeepresten goed af.

Melk is een zeer bederfelijk product. Gebruik alleen verse melk en binnen de vervaldatum die op de originele verpakking staat. Laat de melk alleen voor de tijd die nodig is voor de bereiding van de dranken in het reservoir, zet deze daarna in de koelkast. In geval men twijfelt of de melk in het reservoir nog goed is, leeg deze dan en was het grondig af.

Om de beste illy recepten op basis van melk te maken, wordt het aangeraden om verse volle melk op koelkasttemperatuur te gebruiken.

OPMERKING: de machine garandeert in elk geval ook het lukken van alle bereidingen met andere soorten melk.

Vigtigt! Ved første anvendelse, og generelt efter hver anvendelse skal man vaske mælkebeholderen og dens dele grundigt med varmt vand og opvaskemiddel. Udløbsmunden kan også vaskes i opvaskemaskine, men IKKE mælkebeholderen og låget. Skyl godt efter for evt. rester af rengøringsmidlet.

Mælk er et højt fordærveligt produkt. Brug kun frisk mælk og før udløbsdatoen, som er angivet på den originale emballage. Efterlad kun mælken i beholderen i den tid, det er nødvendigt for tilberedningen af drikken. Fjern den herefter fra maskinen, og sæt den i køleskabet. I tilfælde af tvivl om holdbarheden på mælken i beholderen, skal du tømme den, og vaske den grundigt.

Vi anbefaler, at du bruger frisk sødmælk med køleskabstemperatur. På den måde opnår du de bedste resultater med illys opskrifter på mælkedrikke.

BEMÆRK: i alle tilfælde garanterer maskinen et godt resultat, også med andre typer mælk.

GEBRUIK VAN HET MELKRESERVOIR EN DE SCHENKINRICHTING VOOR MELK BRUG AF MÆLKEBEHOLDER OG MÆLKEUDLØBET

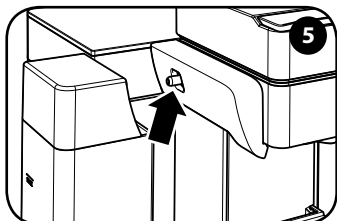

Maak het reservoir vast aan de schenkinrichting voor melk totdat deze er goed in zit.

Tilslut beholderen til mælkeudløbet, så den passer perfekt.

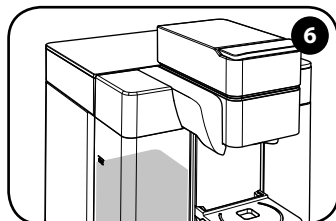

Wanneer het melkreservoir is bevestigd, kunnen dranken op basis van melk worden gemaakt.

Når beholderen er tilkoblet kan man brygge drikke med mælk.

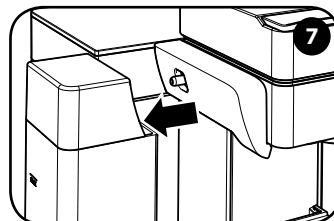

Indien er na de bereiding nog melk in het reservoir overblijft, maak het los en zet het afgedekt in de koelkast.

Hvis der stadig er mælk tilbage i beholderen efter tilberedningen fjernes den og sættes overdækket i køleskabet.

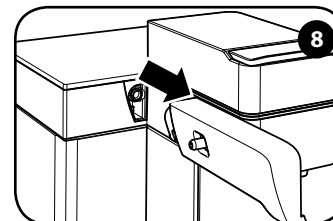

Maak de schenkinrichting voor melk los, spoel het om zoals getoond in het hoofdstuk "REINIGING EN ONDERHOUD".

Frigør mælkeudløbet og skyl det som vist i kapitlet "RENGØRING OG VEDLIGEHOLDELSE".

CAPPUCCINO ZETTEN TILBEREDNING AF CAPPUCCINO

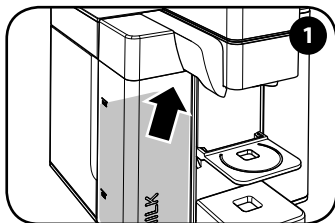

Maak de schenkinrichting en het melkreservoir vast zoals wordt getoond in het hoofdstuk **GEbruik VAN HET MELKRESERVOIR EN DE SCHENK-INRICHTING VOOR MELK**.

Vul het melkreservoir minstens tot het minimum niveau.

Tilslut udløbet og mælkebeholderen som vist i kapitlet BRUG AF MÆLKEBEHOLDER OG MÆLKEUDLØBET. Påfyld mælkebeholderen mindst til minimumsniveauet.

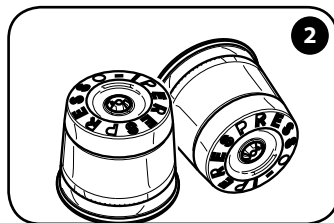

Gebruik voor de bereiding uitsluitend 1 perespresso capsules voor ESPRESSO.

Anvend kun 1 perespresso-kapsler ESPRESSO til tilberedning af cappuccino.

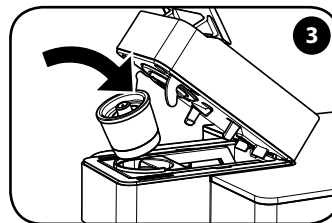

Plaats de capsule.

Indsæt kapslen.

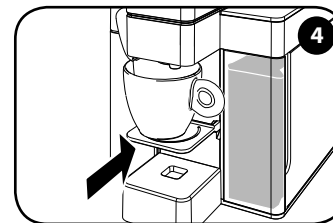

Kies de stand van de steun aan de hand van het gebruikte kopje.

Vælg holderens position afhængigt af den type kop, som bruges.

OPMERKING: voordat men op  drukt, controleer of de schenkinrichting voor melk binnen de diameter van het kopje valt om morsen tijdens de afgifte te voorkomen.

De fabrieksinstelling voor de bereiding van  is 95-100 ml.

Om het recept  met andere koffie- en melkhoeveelheden dan de fabrieksinstellingen te maken, hoeft men alleen de functies voor koffie en opgeklopte warme melk te gebruiken en de afgifte voor koffie en melk handmatig te stoppen bij de gewenste hoeveelheden.

BEMÆRK: Inden du trykker på , skal du kontrollere, at mælkeudløbet er inde i koppen så spild undgås under udløbet.

Fabriksindstillingen for tilberedningen  er 95-100 ml.

Hvis du ønsker at tilberede opskriften  med andre mængder kaffe og mælk end de indstillede, behøver du blot bruge funktionerne kaffe og varm mælk med skum og stoppe udløbet af kaffe og mælk, når du har nået den ønskede mængde.

CAPPUCCINO ZETTEN TILBEREDNING AF CAPPUCCINO

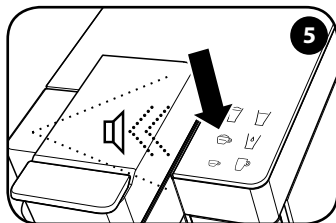

Controleer of alle toetsen continu branden.
Druk op  om een cappuccino te zetten. De machine geeft een geluidssignaal af.

*Kontrollér at knapperne lyser uden at blinke.
Tryk på  for at brygge en cappuccino. Maskinen udsender et lydssignal.*

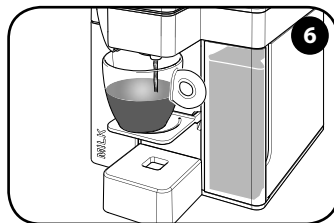

De machine begint met de koffie in het kopje te verstrekken.

Maskinen begynder at brygge kaffen i koppen.

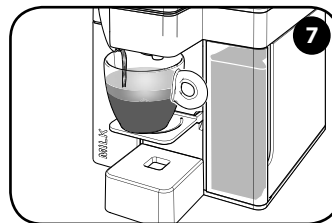

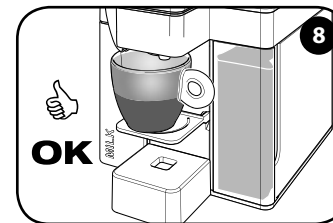

Wanneer de afgifte van koffie is beëindigd, zal na enkele seconden automatisch de afgifte van de opgeklopte melk beginnen. Controleer of de schenkinrichting voor melk binnen het kopje valt om morsen tijdens de afgifte te voorkomen.

Efter udløb af kaffen, begynder brygningen af mælkeskummet automatisk efter nogle få sekunder. Kontrollér, at mælkeudløbet er inde i koppen så spild undgås under udløbet.



De afgifte eindigt automatisch.

Udløbet stopper automatisk.

De bereiding van de cappuccino kan op elk moment onderbroken worden door opnieuw op de toets  te drukken. Indien het onderbroken wordt door op de toets  te drukken tijdens de afgifte van warme melk, dan zal de melk nog enkele seconden doorstromen.

Tilberedningen af cappuccino kan til enhver tid afbrydes, ved igen at trykke på knappen . Hvis den afbrydes under udløb af varm mælk, vil mælken efter tryk på knappen  endnu fortsætte med at løbe ud i nogle sekunder.

INSTELLING VAN DE HOEVEELHEID CAPPUCCINO INDSTILLING AF MÆNGDEN AF CAPPUCCINO

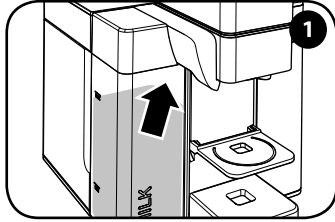

Maak de schenkinrichting en het melkreservoir vast zoals wordt getoond in het hoofdstuk **GEbruik VAN HET MELKRESERVOIR EN DE SCHENK-INRICHTING VOOR MELK**.

Vul het melkreservoir minstens tot het minimum niveau.

Tilslut udløbet og mælkebeholderen som vist i kapitlet BRUG AF MÆLKEBEHOLDER OG MÆLKEUDLØBET. Påfyld mælkebeholderen mindst til minimumsniveauet.

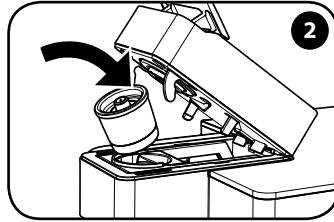

Plaats de capsule.

Indsæt kapslen.

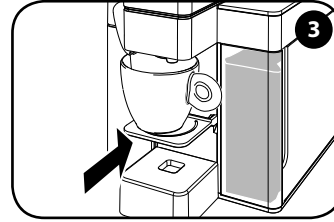

Kies de stand van de steun aan de hand van het gebruikte kopje.

Vælg holderens position afhængigt af den type kop, som bruges.

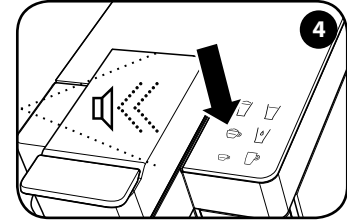

Houd  ingedrukt. De machine laat een geluidssignaal horen.

Hold  nede. Maskinen udsender et lydssignal.

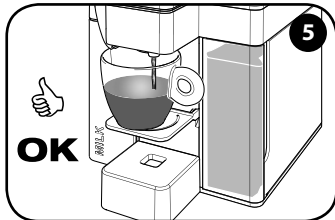

De machine begint koffie in het kopje te zetten. Laat bij het bereiken van de gewenste hoeveelheid koffie de toets  los.

Maskinen begynder at brygge kaffen i koppen. Slip knappen  når den ønskede mængde kaffe er nået.

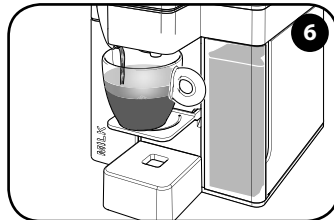

Na enkele seconden zal automatisch de afgifte van de opgeschuimde melk beginnen.

Udløbet af mælkeskum vil begynde efter nogle få sekunder.

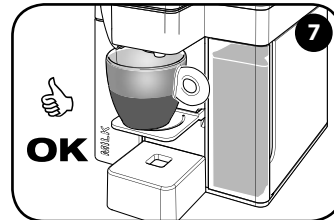

Druk bij het bereiken van de gewenste hoeveelheid melk op de toets .

Tryk på knappen  når den ønskede mængde mælkeskum er nået.

Tijdens het programmeren van de hoeveelheid warme melk in het kopje wordt het aangeraden rekening te houden met het feit dat na het drukken op de toets  de melk nog enkele seconden door zal stromen.

Under programmeringen af mængden af varm mælk i koppen anbefales det at tage højde for, at efter tryk på knappen  vil mælken fortsætte med at løbe ud i nogle få sekunder.

LATTE MACCHIATO ZETTEN

TILBEREDNING AF LATTE MACCHIATO

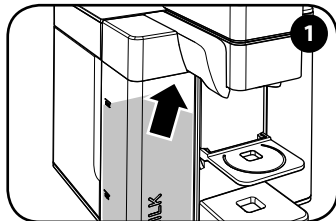

Maak de schenkinrichting en het melkreservoir vast zoals wordt getoond in het hoofdstuk **GEbruik VAN HET MELKRESERVOIR EN DE SCHENK-INRICHTING VOOR MELK**. Vul het melkreservoir minstens tot het minimum niveau.

Tilslut udløbet og mælkebeholderen som vist i kapitlet BRUG AF MÆLKEBEHOLDER OG MÆLKEUDLØBET.

Fyld mælkebeholderen mindst til minimumsniveauet.

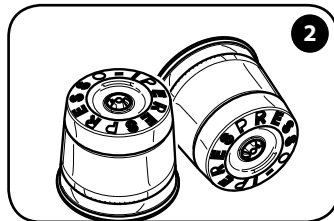

Gebruik voor de bereiding van Latte Macchiato uitsluitend Iperespresso capsules voor ESPRESSO.

Anvend kun Iperespresso-kapsler ESPRESSO til tilberedning af latte macchiato.

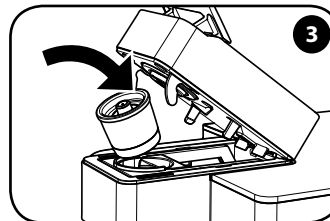

Plaats de capsule.

Indsæt kapslen.

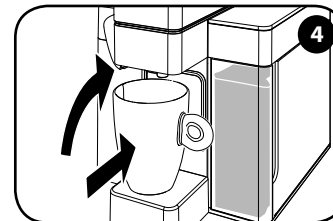

Til de houder op en plaats een grote beker.

Løft holderen, og stil en stor kop eller et krus ind.

OPMERKING: voordat men op  drukt, controleer of de schenkinrichting voor melk binnen de diameter van het kopje valt om morsen tijdens de afgifte te voorkomen.

De fabrieksinstelling voor de functie  is 155-160 ml.

Om het recept  met andere koffie- en melkhoeveelheden dan de fabrieksinstellingen te maken, hoeft men alleen de functies voor koffie en opgeklopte warme melk te gebruiken en de afgifte voor koffie en melk handmatig te stoppen bij de gewenste hoeveelheden.

BEMÆRK: Inden du trykker på , skal du kontrollere, at mælkeudløbet er inde i koppen så spild undgås under udløbet.

Fabriksindstillingen for funktionen  er 155-160 ml.

Hvis du ønsker at tilberede opskriften  med andre mængder kaffe og mælk end de indstillede, behøver du blot bruge funktionerne kaffe og varm mælk med skum og stoppe udløbet af kaffe og mælk, når du har nået den ønskede mængde.

LATTE MACCHIATO ZETTEN TILBEREDNING AF LATTE MACCHIATO

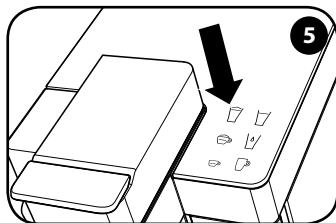

Controleer of alle toetsen continu branden.
Druk op  om een Latte Macchiato te zetten

*Kontrollér at knapperne lyser uden at blinke.
Tryk på  for at brygge en latte macchiato.*

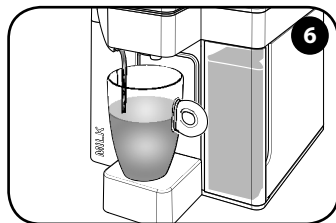

Na enkele seconden begint de machine met de warme melk in het kopje te verstrekken.
Controleer of de schenkinrichting voor melk binnen het kopje valt om morsen tijdens de afgifte te voorkomen.

*Maskinen begynder at brygge varm mælk i koppen efter nogle få sekunder.
Kontrollér, at mælkeudløbet er inde i koppen så spild undgås under udløbet.*

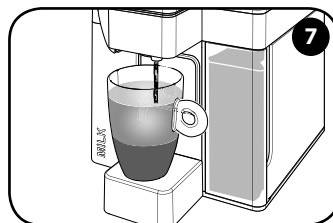

Als de afgifte van de melk is gestopt, begint de machine automatisch de afgifte van koffie.

Efter udløb af mælken, begynder maskinen automatisk brygningen af kaffe.

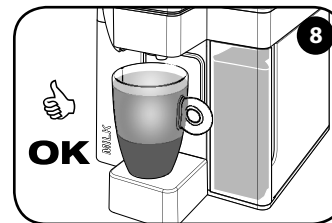

De afgifte eindigt automatisch.

Udløbet stopper automatisk.

De bereiding van de Latte Macchiato kan op elk moment onderbroken worden door opnieuw op de toets  te drukken. Indien het onderbroken wordt door op de toets  te drukken tijdens de afgifte van warme melk, dan zal de melk nog enkele seconden doorstromen.

Tilberedningen af latte macchiato kan til enhver tid afbrydes, ved igen at trykke på knappen . Hvis den afbrydes under udløb af varm mælk, vil mælken efter tryk på knappen  endnu fortsætte med at løbe ud i nogle sekunder.

INSTELLING VAN DE HOEVEELHEID LATTE MACCHIATO INSTILLING AF MÆNGDEN AF LATTE MACCHIATO

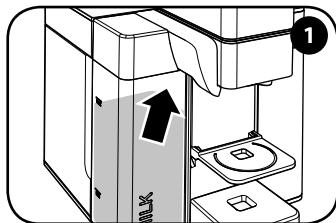

Maak de schenkinrichting en het melkreservoir vast zoals wordt getoond in het hoofdstuk **GE-BRUIK VAN HET MELKRESERVOIR EN DE SCHENK-INRICHTING VOOR MELK**.

Vul het melkreservoir minstens tot het minimum niveau.

Tilslut udløbet og mælkebeholderen som vist i kapitlet BRUG AF MÆLKEBEHOLDER OG MÆLKEUDLØBET. Påfyld mælkebeholderen mindst til minimumsniveauet.

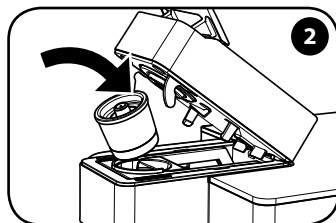

Plaats de capsule.

Indsæt kapslen.

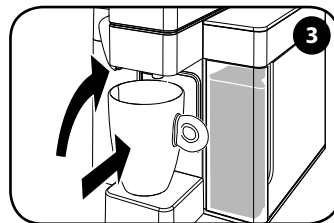

Til de houder op en plaats een grote beker.

Løft holderen, og stil en stor kop eller et krus ind.

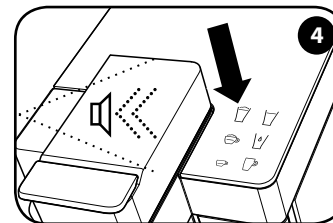

Houd  ingedrukt. De machine laat een geluidssignaal horen.

Hold  nede. Maskinen udsender et lydssignal.

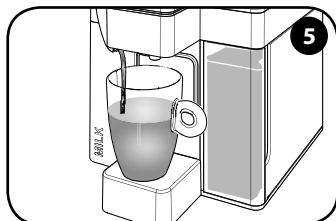

De machine begint de melk in het kopje te zetten. Laat bij het bereiken van de gewenste hoeveelheid opgeschuimde melk de toets  los.

Maskinen begynder at lade mælkeskum løbe ud i koppen. Slip knappen  når den ønskede mængde mælkeskum er nået.

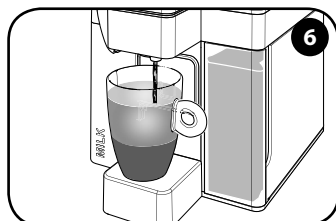

Wanneer de afgifte van melk beëindigd is, zal de machine automatisch met de afgifte van koffie beginnen.

Når mælken er løbet ud, begynder maskinen automatisk at brygge kaffe.

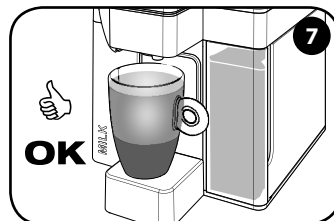

Druk bij het bereiken van de gewenste hoeveelheid koffie op de toets .

Tryk på knappen  når den ønskede mængde kaffe er nået.

Tijdens het programmeren van de hoeveelheid warme melk in het kopje wordt het aangeraden rekening te houden met het feit dat na het drukken op de toets  de melk nog enkele seconden door zal stromen.

Under programmeringen af mængden af varm mælk i koppen anbefales det at tage højde for, at efter tryk på knappen  vil mælken fortsætte med at løbe ud i nogle få sekunder.

BEREIDING VAN OPGEKLOPTE WARME MELK TILBEREDNING AF VARM MÆLK MED SKUM

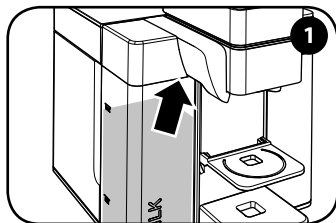

Maak de schenkinrichting en het melkreservoir vast zoals wordt getoond in het hoofdstuk **GE-BRUIK VAN HET MELKRESERVOIR EN DE SCHENK-INRICHTING VOOR MELK**. Vul het melkreservoir minstens tot het minimum niveau.

Tilslut udløbet og mælkebeholderen som vist i kapitlet BRUG AF MÆLKEBEHOLDER OG MÆLKEUDLØBET. Fyld mælkebeholderen mindst til minimumsniveauet.

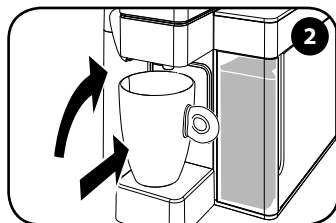

Til de houder op en plaats een grote beker.

Løft holderen, og stil en stor kop eller et krus ind.

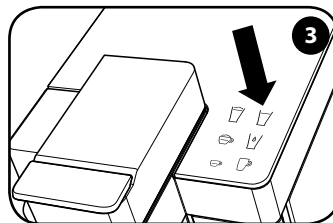

Controleer of alle toetsen continu branden. Druk op  om een opgeklopte warme melk (zonder koffie) te bereiden.

Kontrollér at knapperne lyser uden at blinke. Tryk på  for at brygge en varm mælk med skum (uden kaffe).

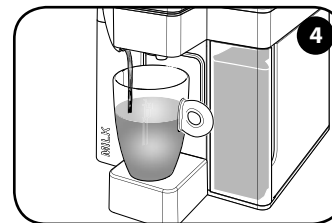

Na enkele seconden begint de machine met de warme melk in het kopje te verstrekken. Controleer of de schenkinrichting voor melk binnen het kopje valt om morsen tijdens de afgifte te voorkomen.

Maskinen begynder at brygge varm mælk i koppen efter nogle få sekunder. Kontrollér, at mælkeudløbet er inde i koppen så spild undgå under udløbet.

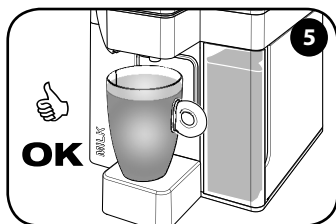

De afgifte eindigt automatisch.

Udløbet stopper automatisk.

De bereiding van de opgeklopte warme melk kan op elk moment onderbroken worden. Na het drukken op de toets  zal de melk nog enkele seconden doorstromen. Het is mogelijk om de opgeklopte melk meteen in een melkkannetje te maken om op tafel te zetten en naar wens te gebruiken.

De fabrieksinstelling voor de functie  is 135-140 ml.

Tilberedningen af varm mælk med skum kan til enhver tid afbrydes. Efter tryk på knappen  vil mælken fortsætte med at løbe ud i nogle få sekunder. Det er muligt at brygge varm mælk med skum direkte in en mælkekande, som kan sættes på bordet, så alle kan få den mængde mælk, de ønsker.

Fabriksindstillingen for funktionen  er 135-140 ml.

INSTELLING VAN DE HOEVEELHEID OPGEKLOPTE WARME MELK INDSTILLING AF MÆNGDEN AF VARM MÆLK MED SKUM

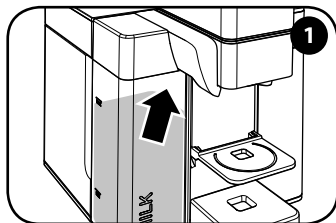

Maak de schenkinrichting en het melkreservoir vast zoals wordt getoond in het hoofdstuk **GE-BRUIK VAN HET MELKRESERVOIR EN DE SCHENK-INRICHTING VOOR MELK**. Vul het melkreservoir minstens tot het minimum niveau.

Tilslut udløbet og mælkebeholderen som vist i kapitlet BRUG AF MÆLKEBEHOLDER OG MÆLKEUDLØBET.

Fyld mælkebeholderen mindst til minimumsniveauet.

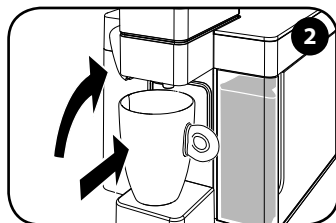

Til de houder op en plaats een grote beker.

Løft holderen, og stil en stor kop eller et krus ind.

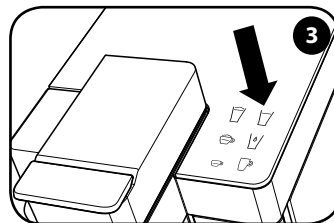

Houd  ingedrukt.

Hold  nede.

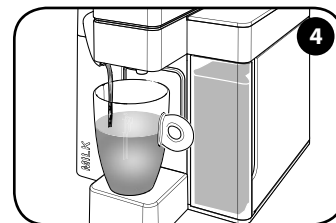

Laat de toets los wanneer de gewenste hoeveelheid warme melk is bereikt.

Slip knappen, når den ønskede mængde varm mælk er løbet ud.

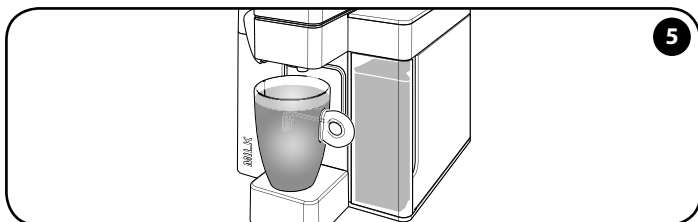

Het niveau wordt opgeslagen. De machine is nu geprogrammeerd; bij de volgende druk op de toets  wordt de zojuist opgeslagen hoeveelheid warme melk verstrekt.

Niveauet er gemt. Maskinen er nu programmeret, og ved næste tryk på knappen  løber den mængde varme mælk ud, der lige er blevet gemt.

Tijdens het programmeren van de hoeveelheid warme melk in het kopje wordt het aangeraden rekening te houden met het feit dat na het drukken op de toets  de melk nog enkele seconden door zal stromen.

Under programmeringen af mængden af varm mælk i koppen anbefales det at tage højde for, at efter tryk på knappen  vil mælken fortsætte med at løbe ud i nogle få sekunder.

AFGIFTE VAN HEET WATER UDLØB AF VARMT VAND

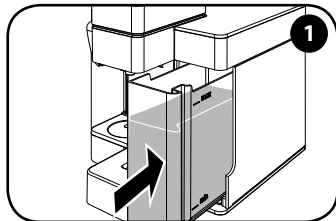

Controleer of er genoeg water in het reservoir zit.

Kontrollér at der er nok vand i beholderen.

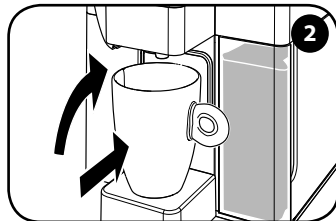

Til de houder op en plaats een grote beker.

Løft holderen, og stil en stor kop eller et krus ind.

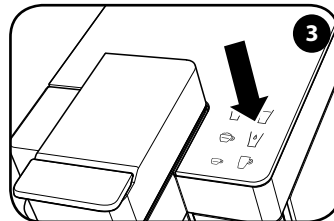

Controleer of alle toetsen continu branden.

Druk op  om heet water te verstrekken.

Kontrollér at knapperne lyser uden at blinke.

Tryk på  for udløb af varmt vand.

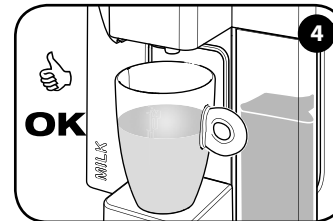

Wanneer de opgeslagen hoeveelheid is bereikt, stopt de afgifte automatisch.

Når den gemte mængde er nået, standser udløbet automatisk.

INSTELLING VAN DE HOEEVEELHEID HEET WATER INDSTILLING AF MÆNGDEN AF UDLØBET VARMT VAND

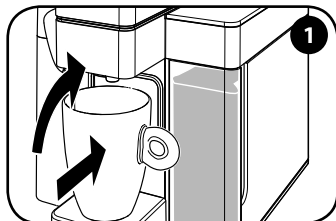



Til de houder op en plaats een grote beker.

De fabrieksinstelling voor de functie  is circa 195 ml.

Løft holderen, og stil en stor kop eller et krus ind.

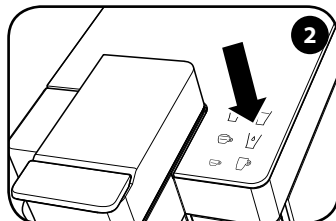
Fabriksindstillingen for funktionen  er cirka 195 ml.



Houd  ingedrukt.

Hold  nede.

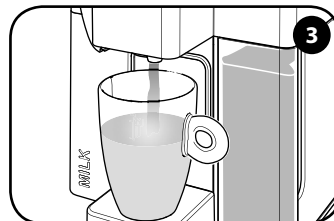

Laat de toets los wanneer de gewenste hoeveelheid heet water is bereikt.

Slip knappen, når den ønskede mængde varmt vand er nået.

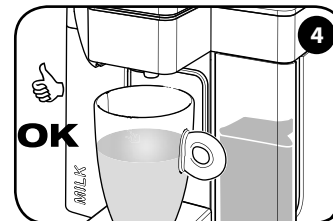

Het niveau wordt opgeslagen. De machine is nu geprogrammeerd; bij de volgende druk op de toets  wordt de zojuist opgeslagen hoeveelheid water verstrekt.

Niveauet er gemt. Maskinen er nu programmeret; ved det næste tryk på knappen  løber den mængde vand ud, som lige er blevet gemt.

REINIGING EN ONDERHOUD RENGØRING OG VEDLIGEHOLDELSE

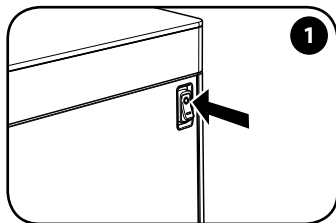

Zet de machine uit en haal de stekker uit het stopcontact.

Sluk maskinen, og træk stikket ud.

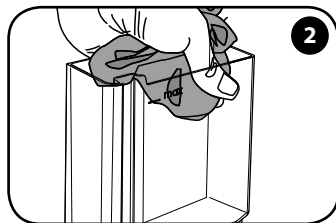

Haal het waterreservoir eruit en was het af.

Tag vandbeholderen ud, og vask den.

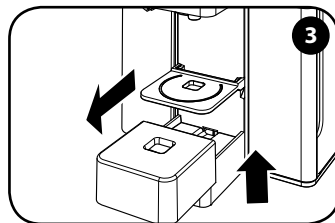

Til de kopjesholder op, haal het eruit en was het af.

Løft og tag kopbakken ud, og vask den.

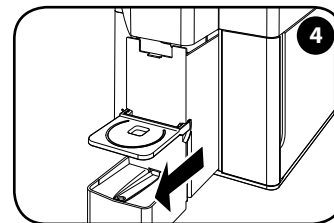

Haal de opvangbak voor gebruikte capsules eruit.

Tag bakken til opsamling af brugte kapsler ud.

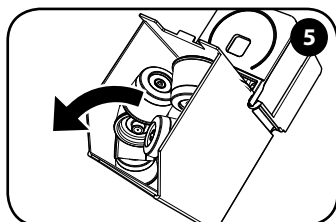

Gooi de resten in de bak weg (gebruikte capsules/koffie) en was het af.

Tøm bakken for rester (brugte kapsler/kaffe), og vask den.

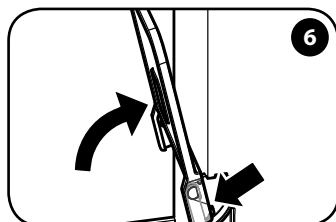

Draai de kopjesholder omhoog totdat deze rechtop staat.

Drej kopbakken indtil den tilpasses.

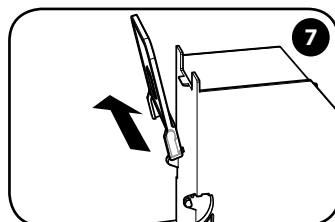

Haal de kopjesholder eruit en was het af.

Træk kopbakken ud og vask den.

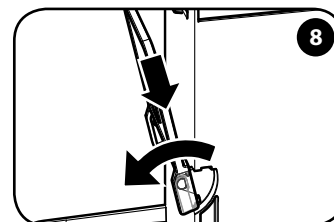

Plaats de kopjesholder erin en duw het omlaag.

Indsæt kopbakken og sænk den.

Gebruik geen water dat langer dan 7 dagen in het reservoir heeft gestaan. Het wordt aangeraden dagelijks het reservoir met vers drinkwater te wassen en te vullen. De reiniging van de machine en de onderdelen ervan moet minstens eenmaal per week worden uitgevoerd. Gebruik geen ethylalcohol, oplosmiddelen, schuursponsjes en/of agressieve chemische middelen. Droog de machine en/of zijn onderdelen niet in de magnetron en/of in een traditionele oven.

Brug ikke vand som har været i beholderen i mere end 7 dage. Det anbefales at vaske beholderen og fylde den med frisk drikkevand hver dag. Rengøring af maskinen og dens komponenter skal udføres mindst én gang ugentligt. Brug ikke sprit, opløsningsmidler, skuresvampe og/eller aggressive kemiske midler. Tør ikke maskinen og/eller dens komponenter i mikroovn og/eller almindelig ovn.

REINIGING EN ONDERHOUD RENGØRING OG VEDLIGEHOLDELSE

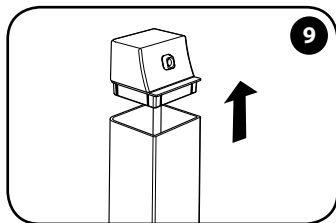

Haal de deksel van het melkreservoir en gooi de eventuele inhoud weg.

Fjern låget på mælkebeholderen, og hæld det eventuelle indhold ud.

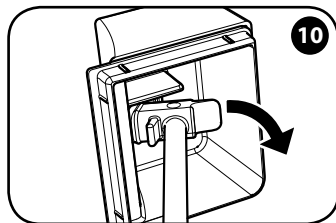

Haal het uitlooppijpje eruit door het lipje vast te pakken en te draaien.

Træk udløbsmunden ud. Tag fat i flappen og drej den.

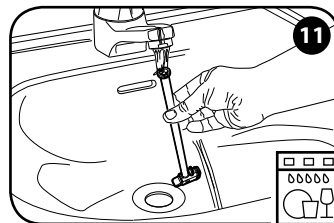

Was het uitlooppijpje af in de vaatwasmachine of met warm water en afwasmiddel.

Vask udløbsmunden i opvaskemaskine eller med varmt vand og opvaskemiddel.

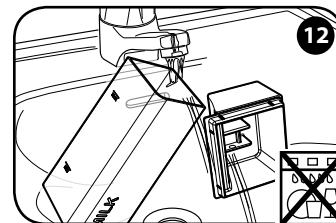

Was de deksel en het melkreservoir af met warm water en afwasmiddel. Niet in de vaatwasmachine wassen.

Vask låget og mælkebeholderen med varmt vand og opvaskemiddel. Må ikke vaskes i opvaskemaskine.

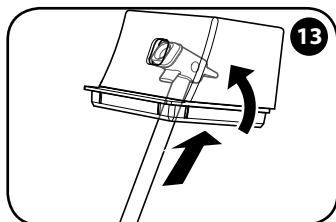

Steek het uitlooppijpje in de deksel.

Indsæt udløbsmunden i låget.

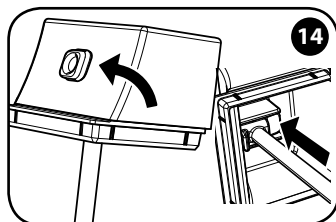

Draai het uitlooppijpje totdat het vast zit op zijn plek.

Drej udløbsmunden indtil den sidder fast i sit leje.

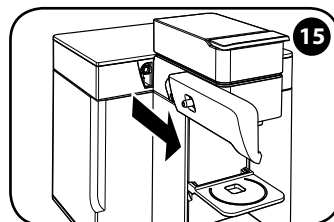

Verwijder de schenkinrichting voor melk.

Fjern mælkeudløbet.

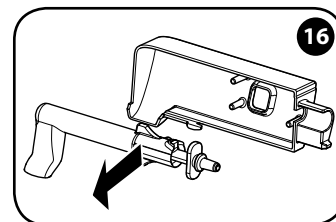

Verwijder de onderdelen van de schenkinrichting voor melk.

Fjern delene i mælkeudløbet.

Na elk gebruik is het nodig het melkreservoir en haar onderdelen grondig af te wassen met warm water en afwasmiddel. Het uitlooppijpje kan ook in de vaatwasmachine afgewassen worden, maar het melkreservoir en de deksel NIET. Spoel eventuele zeepresten goed af.

Efter hver anvendelse skal man vaske mælkebeholderen og dens dele grundigt med varmt vand og opvaskemiddel. Udløbsmunden kan også vaskes i opvaskemaskine, men IKKE mælkebeholderen og låget. Skyl godt efter for evt. rester af rengøringsmiddel.

REINIGING EN ONDERHOUD

RENGØRING OG VEDLIGEHOLDELSE

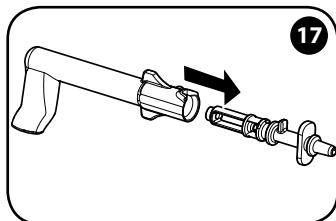

Verwijder de aansluiting.

Fjern det sidste samlestykke.

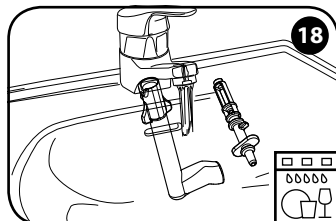

Was de twee onderdelen in de vaatwasmachine of met warm water en afwasmiddel af.

Vask de to dele i opvaskemaskine eller med varmt vand og opvaskemiddel.

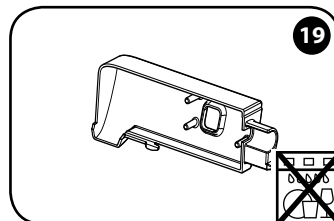

Was de schenkinrichting voor melk af met warm water en afwasmiddel. Niet in de vaatwasmachine wassen.

Vask mælkeudløbet med varmt vand og opvaske-middel. Må ikke vaskes i opvaskemaskine.

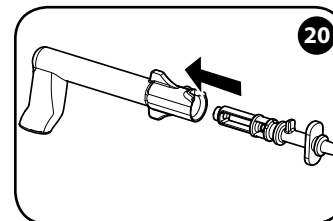

Droog de onderdelen af en zet ze weer in elkaar.

Tør og genmonter delene.

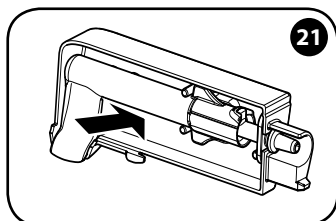

Plaats de onderdelen in de schenkinrichting voor melk.

Indsæt delene i mælkeudløbet.

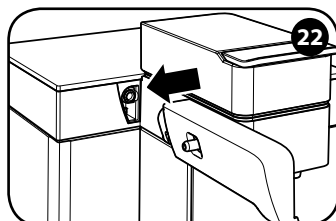

Maak de schenkinrichting voor melk vast aan de koppeling op de machine totdat deze er goed in zit.

Tilslut mælkeudløbet til maskinens tilkobling, indtil de sidder helt sammen.

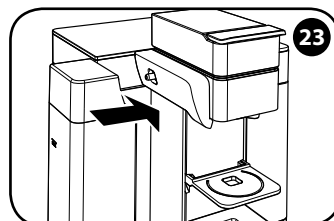

Maak het reservoir vast aan de schenkinrichting voor melk totdat deze er goed in zit.

Tilslut beholderen til mælkeudløbet, så den passer perfekt.

Na elk gebruik is het nodig alle onderdelen van de schenkinrichting voor melk goed af te wassen. Wanneer er resten of afzettingen zijn achtergebleven, was het af in de vaatwasmachine of met afwasmiddel. Het is in ieder geval een goede gewoonte om twee maal per week een reinigingscyclus in de vaatwasmachine of met afwasmiddel uit te voeren. De verchromde metalen onderdelen kunnen NIET in de vaatwasmachine afgewassen worden. Spoel eventuele zeepresten goed af.

Det er nødvendigt at vaske alle delene på mælkeudløbet grundigt efter hver anvendelse. Hvis der er rester eller skorper, skal man vaske dem i opvaskemaskine eller med opvaskemiddel. Det er dog en god idé at udføre en vaskecyklus i opvaskemaskine, eller med opvaskemiddel, to gange om ugen. Delene i forkromet metal kan IKKE vaskes i opvaskemaskine. Skyl godt efter for evt. rester af rengøringsmidlet.

ONTKALKING AFKALKNING

Lees eerst aandachtig alle aanwijzingen voordat de ontkalkingscyclus wordt gestart. Duur: circa 20 minuten. De vorming van kalkaanslag is een natuurlijk gevolg van het gebruik van de machine. Met de ontkalking wordt de reiniging geoptimaliseerd en worden de kalkresten aan de binnenkant verwijderd. De machine geeft automatisch met het om en om knipperen van ☹️ en ☺️ aan wanneer het nodig is de ontkalking uit te voeren. Wij raden aan om de machine elke 2 maanden te ontkalken met een product speciaal voor koffiemachines.

Læs grundigt instruktionerne, før du starter afkalkningscyklussen. Varighed: cirka 20 minutter. Kalkdannelse er en naturlig konsekvens af brugen af maskinen. Afkalkningen gør det muligt at optimere rengøringen og fjerne kalkrester indvendigt i maskinen. Maskinen signalerer automatisk når en afkalkning er nødvendig med det tilhørende indikatorlys, som blinker skiftevis ☹️ og ☺️. Det tilrådes at afkalke maskinen hver 2. måned med et særligt produkt til kaffemaskiner.

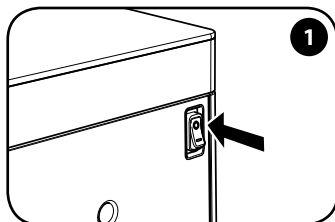

Zet de machine uit.

Sluk maskinen.

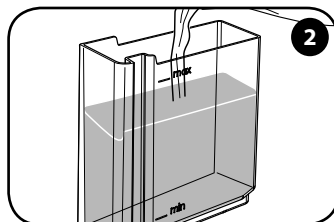

Haal het waterreservoir eruit en vul het met vers drinkwater tot het MAX niveau.

Tag vandbeholderen ud, og fyld den med frisk drikkevand til niveauet MAX.

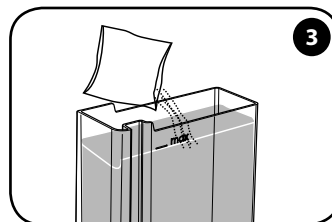

Voeg 1 zakje ontkalkingsmiddel toe en roer het door om het op te lossen.

Tilsæt 1 pose afkalkningsmiddel, og rør rundt for at opløse det.

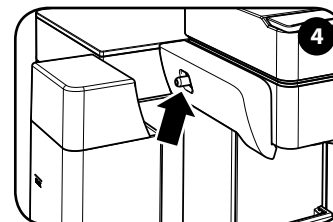

Controleer of de schenkinrichting voor melk en het melkreservoir aan de machine vastgemaakt zijn. Het melkreservoir moet leeg blijven.

Kontrollér, at mælkeudløbet og mælkebeholderen sidder fast på maskinen. Mælkebeholderen skal være tom.

OPMERKING: Indien de handelingen niet in de aangegeven tijden worden uitgevoerd, start de machine het ontkalkingsproces niet: het is dus noodzakelijk de machine uit te zetten en de handelingen van punt 5 tot en met punt 9 te herhalen.

Indien de ontkalkingscyclus door stroomonderbreking wordt onderbroken of wanneer de machine per ongeluk uitgezet wordt, zal de machine verder gaan vanaf de speelcyclus (Pag.168-fig.13) en is de ontkalkingscyclus niet uitgevoerd.

BEMÆRK: Hvis punkterne ikke udføres inden for de angivne tider, starter maskinen ikke afkalkningsprocessen. I så fald skal maskinen slukkes, og punkterne 5 til 9 skal gentages. Hvis afkalkningscyklussen bliver afbrudt på grund af strømsvigt, eller fordi maskinen bliver slukket ved en fejl, genoptager maskinen cyklussen fra skyllingen (side 168-fig. 13), og afkalkningen udføres ikke.

ONTKALKING AFKALKNING

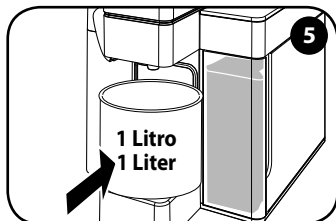

Plaats een bak van minstens 1 liter onder de koffietuit.

Sæt en beholder med en kapacitet på mindst 1 liter under kaffeudløbet.

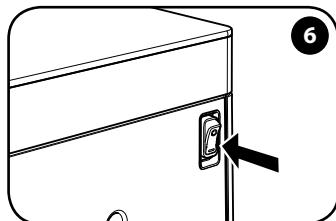

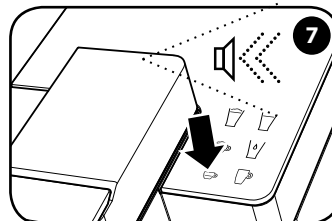

Zet de machine aan.

Tænd maskinen.



Druk binnen 15 seconden op  en houdt deze ingedrukt totdat men het geluidssignaal hoort (circa 7 seconden). Druk vervolgens opnieuw op de toets .

Inden der er gået 15 sekunder, skal du trykke på  og holde den nede i 7 sekunder, indtil du hører lydsignalet. Tryk derefter igen på knappen .



De cyclus wordt gestart (duur ca. 10 min).

Cyklussen starter (varighed ca. 10 min).

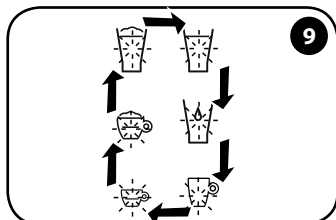

De toetsen knipperen opeenvolgend met de klok mee.

Knapperne blinker efter hinanden i urets retning.

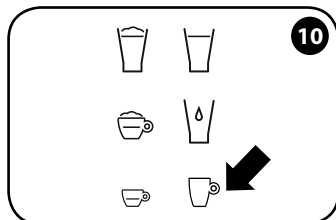

Wanneer de toets  continu blijft branden, heeft de machine de cyclus beëindigd.

Når knappen  lyser uden at blinke, har maskinen afsluttet cyklussen.

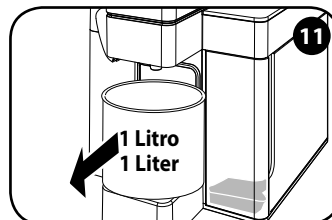

Gooi het water en de ontkalkingsoplossing in het bakje en het waterreservoir weg.

Tøm vandet og afkalkningsmidlet af beholderen og vandbeholderen.

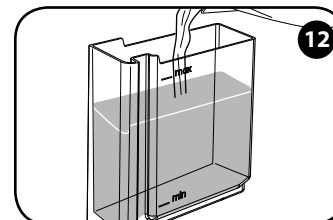

Was het reservoir goed af en vul het met water tot het MAX niveau.

Vask vandbeholderen omhyggeligt, og fyld den med frisk vand til niveauet MAX.

ONTKALKING AFKALKNING

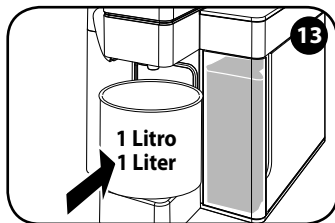

Zet het bakje weer terug.

Sæt beholderen på plads.

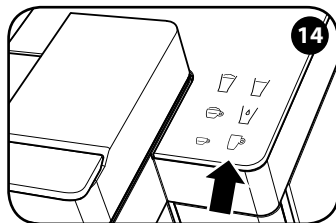

Druk op : de machine start de spoelcyclus en verstrekt water met regelmatige tussenpozen (duur ca. 10 min).

Tryk på : Maskinen starter skyllecyklussen ved at lade vand løbe ud med regelmæssige intervaller (varighed ca. 10 min).

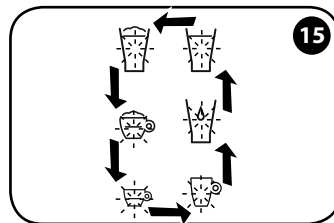

De toetsen knipperen opeenvolgend tegen de klok in.

Knapperne blinker efter hinanden mod urets retning.

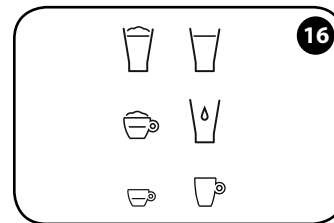

Wanneer de cyclus beëindigd is en de toetsen continu branden, is de machine klaar voor gebruik.

Når cyklussen er afsluttet, og knapperne lyser uden at blinke, er maskinen klar til brug.

GARANTIEBEPERKINGEN

LET OP: Indien de ontkalking niet regelmatig zoals aangegeven wordt uitgevoerd, kan de kalk storingen in de functionering veroorzaken die niet door de garantie gedekt worden.

Gebruik geen azijn, loog, zout, mierenzuur, aangezien ze de machine beschadigen.

Gebruik alleen ontkalkingsproducten die geschikt zijn voor koffiemachines. De ontkalkingsoplossing moet volgens de geldende normen afgedankt worden. Drink niet de vloeistof die tijdens het ontkalkingsproces wordt verstrekt; de machine kan pas weer gebruikt worden voor het zetten van koffie nadat het ontkalkingsproces is beëindigd.

De garantie dekt geen defecten die zijn veroorzaakt door:

- het niet periodiek uitvoeren van de ontkalking.
- een werking met een voltage die anders is dan op het typeplaatje staat beschreven (zie hoofdstuk "Onderdelen van de machine").

- onjuist gebruik of gebruik dat niet conform is aan de aanwijzingen.
- intern aangebrachte wijzigingen.

De garantie dekt niet de reparatiekosten voor machines die door niet erkende servicecentra zijn gerepareerd. Deze kosten zijn geheel voor rekening van de klant. Het wordt aangeraden:

- de onderdelen niet in de vaatwasmachine te wassen;
- de opvangbakjes schoon te houden.

Het niet in acht nemen van deze punten zou problemen aan de machine kunnen creëren die niet door de garantie gedekt worden.

LET OP:

Het wordt aangeraden om de originele verpakking (voor ten minste de garantieperiode) te bewaren voor het eventueel versturen van de machine naar erkende servicecentra. Eventuele schade die te wijten is aan het transport zonder geschikte verpakking, wordt niet door de garantie gedekt.

BEGRENSNINGER FOR GARANTI

VIGTIGT: Hvis afkalkningen ikke udføres jævnligt, som angivet, kan kalken medføre funktionsfejl, der ikke er dækket af garantien.

Undgå brug af eddike, kaustisk soda, salt og myresyre, da de kan beskadige maskinen.

Brug kun afkalkningsprodukter, der er egnede til kaffemaskiner. Afkalkningsmidlet skal bortskaffes i henhold til gældende lovgivning. Undgå at drikke væsken, der løber ud under afkalkningsprocessen. Maskinen kan kun bruges til at brygge kaffe, når afkalkningsprocessen er afsluttet.

Garantien dækker ikke fejl, der skyldes:

- manglende periodisk afkalkning.
- funktion med en anden spænding end den foreskrevne på typeskiltet (se kapitlet "Maskinens dele").

- forkert brug eller ikke i overensstemmelse med anvisningerne.
- ændringer foretaget indvendigt i maskinen.

Garantien dækker ikke reparationsomkostninger for maskiner, der er blevet behandlet af ikke-autoriserede servicecentre. Alle sådanne omkostninger skal betales af kunden. Det anbefales at:

- undgå at vaske maskinens komponenter i opvaskemaskine;
- holde opsamlingsbakkerne rene.

Manglende overholdelse af disse punkter kan skabe maskinproblemer, der ikke er dækket af garantien.

VIGTIGT:

Det anbefales at opbevare den originale emballage (som minimum indtil garantiperiodens udløb), hvis det bliver nødvendigt at sende maskinen til et autoriseret servicecenter. Eventuelle skader, der skyldes transport uden passende emballage, er ikke dækket af garantien.

SIGNALERING - MACHINESTATUS

SIGNALERINGER - MASKINSTATUS



Knipperen

De machine is aangezet en is bezig met opwarmen.



Blinker

Maskinen er blevet tændt og er i opvarmningsfasen.



Aan

De machine heeft de juiste temperatuur voor de afgifte bereikt.



Lyser

Maskinen har nået den rette temperatur for tilberedning.



De toets voor espresso knippert

De machine is bezig een espresso te zetten.



Knappen for espressokaffe blinker

Maskinen er ved at brygge en espresso.



De toets voor filterkoffie knippert

De machine is bezig een slappe koffie te zetten.



Knappen for filterkaffe blinker

Maskinen er ved at brygge en lang kaffe.



De toets voor cappuccino knippert

De machine is bezig een cappuccino te zetten.



Cappuccinoknappen blinker

Maskinen er ved at brygge en cappuccino.



De toets voor heet water knippert

De machine is bezig heet water te verstrekken.



Knappen for varmt vand blinker

Maskinen er ved at lade varmt vand løbe ud.



De toets voor Latte Macchiato knippert

De machine is bezig een Latte Macchiato te zetten.



Knappen for latte macchiato blinker

Maskinen er ved at brygge en latte macchiato.



De toets voor opgeklopte warme melk knippert

De machine is bezig warme melk te verstrekken.



Knappen for varm mælk med skum blinker

Maskinen er ved at brygge varm mælk.



De toets voor espresso knippert langzaam

De machine is in de Power Save fase. De machine activeert na 10 minuten van inactiviteit de Power Save functie. Raak een willekeurige toets aan om de machine weer te activeren.



Knappen for espressokaffe blinker langsomt

Maskinen er i Power Save-tilstand. Maskinen aktiverer Power Save efter 10 minutters inaktivitet. For at genstarte maskinen skal du blot berøre en vilkårlig knap.



De toetsen voor espresso en filterkoffie gaan om en om aan en uit
De machine dient ontkalkt te worden.



Knappen for espressokaffe og knappen for filterkaffe tænder og slukker skiftevis



Maskinen har brug for afkalkning.

SIGNALERING - MACHINESTATUS

SIGNALERINGER - MASKINSTATUS



Knipperen

De machine geeft aan dat de ontkalkingsprocedure is geselecteerd. In deze status moet het waterreservoir gevuld zijn met de ontkalkingsoplossing.

De espressotoets brandt continu. Druk op de toets  om de ontkalking te starten (Pag.167-fig.7).

Blinker

Maskinen angiver, at proceduren for afkalkning er valgt. I denne tilstand skal afkalkningsmidlet være i vandbeholderen.

Espressoknappen lyser uden at blinke. Tryk på knappen  for at starte afkalkningen (side 167-fig. 7).

De toetsen knipperen opeenvolgend met de klok mee

De machine geeft aan dat het bezig is met het eerste deel van het ontkalkingsproces. De machine is bezig de ontkalkingsoplossing te verstrekken. Alleen de espressotoets knippert opeenvolgend.

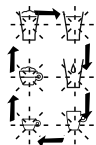

Blinker efter hinanden i urets retning

Maskinen angiver, at den første del af afkalkningen er i gang. Maskinen lader afkalkningsmidlet løbe ud. Kun knappen for espressokaffe blinker stigende.

De toets voor filterkoffie brandt continu

De machine geeft aan dat de eerste fase van de ontkalking is beëindigd. Het reservoir dient gespoeld en gevuld te worden met vers drinkwater.

Druk op de toets  om de speelcyclus te starten (Pag.168-fig.14).

Knappen for filterkaffe lyser

Maskinen angiver, at den første fase af afkalkningen er afsluttet. Beholderen skal skylles og fyldes med frisk drikkevand.

Tryk på knappen  for at starte skylningen (side 168-fig. 14).



De toetsen knipperen opeenvolgend tegen de klok in

De machine geeft aan dat de tweede fase van de ontkalking wordt uitgevoerd. De machine verstrekt water om de circuits te spoelen. De toets voor slappe koffie knippert opeenvolgend.

Blinker efter hinanden mod urets retning

Maskinen angiver, at den anden del af afkalkningen er i gang. Maskinen skyller kredsløbet med vand. Kun knappen for lang kaffe blinker stigende.

Snel knipperend

De machine heeft een storing. Zet de machine uit en zet haar na 30 seconden weer aan. Als het probleem zich opnieuw voordoet, neem dan contact op met een erkend servicecentrum.

Blinker hurtigt

Maskinen har en fejlfunktion. Sluk, og tænd igen efter 30 sekunder. Kontakt et autoriseret servicecenter, hvis problemet vedvarer.



De twee toetskolommen gaan om en om aan











Er is een fout opgetreden in de werking van de machine. Zet de machine uit en zet haar na 30 seconden weer aan. Als het probleem zich opnieuw voordoet, neem dan contact op met een erkend servicecentrum.

De to søjler med knapper tænder og slukker skiftevis

Der er opstået en fejl i maskinens funktion. Sluk, og tænd igen efter 30 sekunder. Kontakt et autoriseret servicecenter, hvis problemet vedvarer.













PROBLEEM - OORZAAK - OPLOSSING

PROBLEEM	OORZAAK	OPLOSSING	Indien het probleem blijft bestaan
De machine gaat niet aan.	Voedingskabel niet aangesloten op het stopcontact.	Steek de stekker in een stopcontact dat overeenkomt met de technische gegevens die zijn aangegeven op het typeplaatje onder de machine.	Neem contact op met een erkend service-centrum.
	Hoofdschakelaar in de stand "0".	Zet de hoofdschakelaar in de stand "I".	
	Machine is in de Power Save functie.	Activeer de machine door een van de twee toetsen  of  aan te raken. Raak opnieuw de toets  of  aan om de afgifte te starten.	
Er is geen water in het reservoir.	Vul het reservoir met water.		
Er is geen capsule geplaatst in de ruimte voor capsules.	Plaats een capsule in de ruimte voor capsules.		
Er wordt geen koffie verstrekt met de geplaatste capsule.	Haal de capsule eruit door de hendel los te maken en op te tillen en haal het uit de opvangbak voor capsules. Sluit de ruimte voor capsules en verstrek een kleine hoeveelheid water. Plaats de capsule opnieuw en start de afgifte.		
Het bewegende gedeelte van de bovenkant van de machine is niet goed gesloten.	Til de hendel op en controleer of de capsule er goed in is geplaatst. Duw het bewegende gedeelte naar beneden en zet het vast door de hendel naar beneden te zetten. Druk op  of  om koffie te zetten.		
De machine verstrekt geen koffie.	De toets  of  is niet geactiveerd.	Raak opnieuw de toets  of  aan.	
	Het waterreservoir is er niet goed in geplaatst.	Controleer of het reservoir er goed in is geplaatst.	
	Er zijn interne onderdelen met kalkaanslag.	Ontkalk de machine zoals beschreven is in de betreffende paragraaf.	
	De pomp is niet goed ingeschakeld.	Probeer water te verstrekken zonder een capsule te plaatsen in de ruimte.	
	De capsule is niet doorgeprikt of is verkeerd doorgeprikt.	Defecte capsule: plaats een andere capsule. Controleer of de capsuleprikker bovenin de machine heel is.	
Er lekt water.	Verkeerde type capsule.	Controleer of er een "lperpresso" capsule is gebruikt voor huishoudelijk gebruik, aangegeven met de tekst "Capsule met één dosis gemalen koffie voor huishoudelijk gebruik" op de verpakking.	
	Waterreservoir verkeerd en/of niet helemaal geplaatst.	Controleer of het waterreservoir er helemaal tot de aanslag in is geplaatst.	
	Melkkit verkeerd en/of niet helemaal geplaatst.	Controleer of alle onderdelen van de melkkit goed gemonteerd en geplaatst zijn.	

PROBLEEM - OORZAAK - OPLOSSING

PROBLEEM	OORZAAK	OPLOSSING	Indien het probleem blijft bestaan
De machine verstrekt geen opgeklopte melk.	Het soort melk is niet geschikt voor deze bereiding.	Gebruik koude volle melk.	Neem contact op met een erkend service-centrum.
	De schenkinrichting voor melk is vies of verstopt vanwege eerdere afgiftes.	Was het circuit voor de afgifte van melk af.	
	Onvoldoende melk in het reservoir.	Vul het melkreservoir tot het MIN niveau.	
	Eén of meerdere onderdelen van de Kit schenkinrichting voor melk is vies of verstopt vanwege eerdere afgiftes.	Was de onderdelen van de schenkinrichting voor melk met afwasmiddel af of in de vaatwasmachine, volgens de aanwijzingen in het hoofdstuk "Vaatwasmachinebestendig". Spoel het zorgvuldig om.	
	Het uitlooppijpje van het melkreservoir is niet goed in de deksel van het reservoir gestoken.	Controleer of het goed in het gat in de deksel van het melkreservoir is gestoken door op het lipje aan de achterkant van het uitlooppijpje te drukken.	
	Schenkinrichting voor melk niet goed in de machine geplaatst.	Zorg ervoor dat de schenkinrichting voor melk er perfect in zit.	
De machine verstrekt geen opgeklopte melk.	De dop van het melkreservoir is niet goed aan de machine vastgemaakt.	Zorg ervoor dat het melkreservoir perfect aan de machine is vastgemaakt.	Neem contact op met een erkend service-centrum.
	Het uitlooppijpje is niet goed in de deksel van het melkreservoir is gestoken.	Controleer of het goed in het gat in de deksel van het melkreservoir is gestoken.	
	De melkkit is niet goed in elkaar gezet.	Zorg ervoor dat alle onderdelen goed gemonteerd zijn (zie hoofdstuk REINIGING EN ONDERHOUD).	
	Schenkinrichting voor melk niet goed in de machine geplaatst.	Zorg ervoor dat de schenkinrichting voor melk er perfect in zit.	
De 3 iconen voor de bereidingen op basis van melk gaan niet aan.	Melkreservoir niet goed aan de machine vastgemaakt.	Zorg ervoor dat het melkreservoir perfect aan de machine is vastgemaakt.	Neem contact op met een erkend service-centrum.
	De melkkit is niet of verkeerd geplaatst.	Plaats de melkkit zo in de machine totdat deze er goed in zit.	

PROBLEM - ÅRSAG - LØSNING

PROBLEM	ÅRSAG	LØSNING	Problemet vedvarer
Maskinen tænder ikke.	Strømkablet er ikke tilsluttet stikkontakten.	Slut stikket til en stikkontakt, der er i overensstemmelse med de tekniske data på typeskiltet på maskinens bund.	Kontakt et autoriseret servicecenter.
	Afbryderkontakt i position "0".	Stil afbryderkontakten på "1".	
	Maskinen er i Power Save-tilstand.	Rør ved en af de to knapper  eller  for at genaktivere maskinen. Rør igen ved knappen  eller  for at starte udløbet.	
Maskinen brygger ikke kaffe.	Der mangler vand i beholderen.	Fyld vandbeholderen med vand.	
	Der er ikke lagt en kapsel i kapselrummet.	Læg en kapsel i kapselrummet.	
	Der løber ikke kaffe ud med den ilagte kapsel.	Fjern kapslen ved at frigøre og løfte grebet og tage den ud af bakken til opsamling af kapsler. Luk kapselrummet, og lad lidt vand løbe ud. Læg kapslen i igen, og start udløbet.	
	Den øverste, bevægelige del af maskinen er ikke lukket helt.	Løft grebet og kontrollér, at kapslen er indsat korrekt. Sænk den bevægelige del, og bloker den ved at sænke grebet. Tryk på  eller  for at brygge kaffe.	
	Manglende aktivering af knappen  eller  .	Berør knappen  eller  igen.	
	Vandbeholderen er ikke indsat korrekt.	Kontrollér, at beholderen er sat helt i bund.	
	Tilkalkede indvendige komponenter.	Afkalk maskinen som beskrevet i det relevante afsnit.	
	Pumpen starter ikke.	Prøv at lade vand løbe ud uden at lægge en kapsel i rummet.	
	Der lækker vand ud.	Kapslen er ikke perforeret, eller er perforeret forkert.	Defekt kapsel: Indsæt en anden kapsel. Kontrollér at perforatoren på maskinens hoved er i hel stand.
		Forkert kapseltype.	Kontrollér, at der er brugt en kapsel af typen "lperespresso" til hjemmebrug, som identificeres af teksten "Engangskapsler med malet kaffe til hjemmebrug" på indpakningen.
Vandbeholderen er sat forkert i og/eller er ikke tilstrækkelig fyldt op.		Kontrollér, at vandbeholderen er sat helt ind.	
	Mælkesættet er sat forkert i og/eller er ikke tilstrækkelig fyldt op.	Kontrollér, at alle dele er monteret og sat korrekt i.	

PROBLEM - ÅRSAG - LØSNING

PROBLEM	ÅRSAG	LØSNING	Problemet vedvarer
Maskinen brygger ikke mælkeskum.	Mælketypen er ikke egnet til denne tilberedning.	Brug kold sødmælk.	Kontakt et autoriseret servicecenter.
	Lad snavset mælk eller mælkeklumper fra tidligere brygninger løbe ud.	Vask kredsløbet for mælkeudløb.	
	Utilstrækkelig mængde mælk i beholderen.	Fyld mælkebeholderen til niveauet MIN.	
	En eller flere dele på mælkeudløbssettet er snavset eller tilstoppet af mælk fra tidligere brygninger.	Vask delene på mælkeudløbet med opvaskemiddel eller i opvaskemaskine, ifølge indikationerne i kapitlet "Egnethed til opvaskemaskine". Skyl grundigt.	
	Udløbsmundingen på mælkebeholderen er ikke indsat korrekt i låget på beholderen.	Sørg for at den sidder godt fast i hullet på mælkebeholderens låg ved at bruge den bageste flap på munden.	
	Mælkeudløbet er ikke sat korrekt i maskinen.	Kontrollér, at mælkeudløbet er sat helt i og passer perfekt.	
Maskinen brygger ikke mælkeskum.	Proppen på mælkebeholderen er ikke tilkoblet korrekt på maskinen.	Kontrollér, at mælkebeholderen er tilkoblet helt til maskinen, så de sidder helt sammen.	Kontakt et autoriseret servicecenter.
	Udløbsmundingen er ikke sat korrekt i låget på mælkebeholderen.	Kontrollér, at den sidder godt fast i hullet på mælkebeholderens låg.	
	Mælkesættet er ikke samlet korrekt.	Kontrollér, at alle dele er monteret korrekt (se kapitlet RENGØRING OG VEDLIGEHOLDELSE).	
	Mælkeudløbet er ikke sat korrekt i maskinen.	Kontrollér, at mælkeudløbet er sat helt i og passer perfekt.	
De tre ikoner for tilberedning af mælkedrikke tænder ikke.	Mælkeudløbet er ikke sat korrekt i maskinen.	Kontrollér, at mælkeudløbet er sat helt i maskinen og passer perfekt.	Kontakt et autoriseret servicecenter.
	Mælkesættet er ikke sat i eller er sat forkert i.	Sæt mælkesættet i maskinen, så det passer perfekt.	

FABRIKSINSTELLINGEN HERSTELLEN

Vor het herstellen van de fabrieksinstellingen voor de bereidingen, ga als volgt te werk:

1. Zet de machine aan.
2. Druk binnen 5 seconden (terwijl de icoontjes van het menu knipperen) 5 keer op de toets espresso lungo ☕.
3. Een geluidssignaal geeft aan dat de reset van de machine is uitgevoerd.

GENOPRETTELSE AF FABRIKSINDSTILLINGERNE

Fabriksindstillingerne genoprettes på denne måde:

1. Tænd for maskinen.
2. Tryk 5 gange på knappen for lang espresso ☕ i løbet af de første 5 sekunder, (mens menu-symbolerne blinker).
3. En lydssignal meddeler, at maskinen er blevet nulstillet.

AFDANKEN VAN HET APPARAAT

Afdanken van gebruikte elektrische en elektronische apparatuur door particulieren in de Europese Unie. Het AEEA symbool dat gebruikt is op dit product, geeft aan dat het niet samen met ander huishoudelijk afval afgedankt mag worden, maar dat het gescheiden ingezameld dient te worden. De privé gebruiker heeft de mogelijkheid om de gebruikte apparatuur, in de verhouding van een op een, gratis in te leveren bij de aankoop van een nieuw apparaat.

Voor nadere informatie over de inzamelingspunten van te slopen apparatuur, wordt het aangeraden contact op te nemen met de eigen woongemeente, de plaatselijke dienst voor afvalverwerking of de winkel waar het apparaat is gekocht. Het is de verantwoordelijkheid van de gebruiker om de afdanking volgens de geldende normen uit te voeren en het niet nakomen van de wettelijke bepalingen kan gestraft worden.

De juiste afdanking van dit product draagt bij aan het beschermen van het milieu, de natuurlijke bronnen en de menselijke gezondheid.

BORTSKAFFELSE

Bortskaffelse af brugte elektriske og elektroniske apparater for privatpersoner i EU.

Symbolet WEEE på dette produkt angiver, at produktet ikke må bortskaffes sammen med almindeligt husholdningsaffald, men skal afhentes ved "særskilt indsamling". Den private bruger har mulighed for at aflevere det brugte apparat gratis hos forhandleren ved køb af et nyt i forholdet et til et.

Hvis du vil have flere oplysninger om indsamlingspunkter for kasserede apparater, anbefales det, at du kontakter din bopælskommune, din lokale affaldsservice eller genbrugsstation eller butikken, hvor du har købt produktet. Det er brugerens ansvar at sørge for bortskaffelse i henhold til den gældende lovgivning, og manglende overholdelse af lovens bestemmelser kan medføre bødestraf.

Den korrekte bortskaffelse af dette produkt bidrager til at beskytte miljøet, de naturlige ressourcer og menneskers helbred.

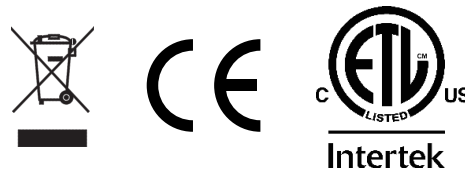

ΓΕΝΙΚΟΙ ΚΑΝΟΝΕΣ ΧΡΗΣΗΣ ΤΗΣ ΜΗΧΑΝΗΣ

Διαβάστε προσεκτικά το βιβλιαράκι οδηγιών χρήσης και τους περιορισμούς εγγύησης.

Η μηχανή πρέπει να συνδεθεί σε κανονική πρίζα ρεύματος με γείωση. Η μηχανή πρέπει να διατηρείται καθαρή πλένοντας συχνά τη θέση τοποθέτησης φλιτζανιών, τον δίσκο συλλογής υγρών, το συρτάρι συλλογής για χρησιμοποιημένες κάψουλες, το δοχείο νερού και την επιφάνεια τοποθέτησης φλιτζανιών από γυαλί. Η συντήρηση πρέπει να γίνεται με τη μηχανή σβηστή.

ΣΗΜΑΝΤΙΚΟ: μην βάλετε ποτέ την μηχανή ή τα αφαιρούμενα εξαρτήματα της σε νερό ή στο πλυντήριο πιάτων.

Το νερό στο δοχείο πρέπει να αντικαθίσταται τακτικά. Μην χρησιμοποιήσετε τη μηχανή χωρίς νερό στο δοχείο. **Συνιστάται να χρησιμοποιείτε τουλάχιστον κάθε 2 μήνες ένα προϊόν για την αφαίρεση των αλάτων ειδικά σχεδιασμένο για τις μηχανές καφέ espresso σύμφωνα με τις υποδείξεις του κεφαλαίου αφαλάτωση.**

ΤΕΧΝΙΚΑ ΣΤΟΙΧΕΙΑ

Υλικό μηχανής: Αλουμίνιο και γυαλί ασφαλείας

Υλικό εναλλάκτη θερμότητας: Ανοξειδωτος χάλυβας

Δοχείο νερού: 0,9 λίτρα

Δοχείο γάλακτος: 0,5 λίτρα

Χωρητικότητα συρταριού για χρησιμοποιημένες κάψουλες: 10 κάψουλες

Αντλίες: καφέ 19 bar - γάλακτος 2,5 bar

Βάρος: 5 kg

Τάση: 220-240 V, 50/60 Hz (EE)- 120 V, 60 Hz (ΗΠΑ)

Ισχύς: 1.200 W (EE-ΗΠΑ) - Με λειτουργία «Power Save», εξοικονόμησης ενέργειας

Διαστάσεις (Μ x Β x Υ) (mm): 215 x 285 x 245

Ο κατασκευαστής επιφυλάσσει το δικαίωμα τροποποίησης ή βελτίωσης χωρίς πρότερη ειδοποίηση.

ΑΝΑΚΑΛΥΨΕ ΚΑΙ ΑΠΟΚΤΗΣΕ ΤΙΣ ΚΑΨΟΥΛΕΣ ILLY IPERESPRESSO ΣΤΟ SHOP.ILLY.COM Ή ΣΤΑ ΚΑΛΥΤΕΡΑ ΕΞΟΥΣΙΟΔΟΤΗΜΕΝΑ ΚΑΤΑΣΤΗΜΑΤΑ ΜΑΣ.

ОБЩИЕ ПРАВИЛА ПО ЭКСПЛУАТАЦИИ МАШИНЫ

Внимательно прочитайте инструкцию по эксплуатации и условия гарантии.

Машина должна подключаться к стандартной сетевой розетке, имеющей заземление. Машина должна быть чистой, поэтому необходимо периодически мыть подставку для чашек, поддон для сбора капель, поддон для сбора использованных капсул, бак для воды и стеклянную опорную поверхность. При проведении технического обслуживания машина должна быть выключена.

ВАЖНО: запрещается погружать машину или ее съемные компоненты в воду или ставить в посудомоечную машину.

Воду в баке необходимо регулярно менять. Не используйте машину, если в баке нет воды. Рекомендуется не реже одного раза в 2 месяца пользоваться средством для удаления накипи, предназначенным специально для кофемашин для эспрессо, в соответствии с указаниями, приведенными в главе удаление накипи.

ΤΕΧΝΙΚΕΣ ΧΑΡΑΚΤΗΡΙΣΤΙΚΕΣ

Ματεριал машины: алюминий и закаленное стекло

Ματεριал теплообменника: нержавеющей сталь

Βακ для воды: 0,9 литра

Βακ для молока: 0,5 литра

Μεστιμοτητα поддона для использованных капсул: 10 капсул

Νασοσυ: кофе 19 bar - молоко 2,5 bar

Βεσ: 5 кг

Ναπρυжение: 220-240 В, 50/60 Гц (ΕΕ); 120 В, 60 Гц (США)

Μοχность: 1 200 Вт (ΕΕ-США) - с функцией энергосбережения

Размеры (δ x β x υ) (mm): 215 x 285 x 245

Προизводитель оставляет за собой право вносить изменения или улучшения без предварительного уведомления.

ΟΤΚΡΟΪ ΔΛΙΑ ΣΕΒΥΑ Ι ΠΡΙΟΒΡΕΤΙ ΚΑΠΣΟΥΛΥ ΙΛΛΥ ΙΡΕΡΕΣΠΡΕΣΣΟ ΝΑ ΣΑΪΤΕ SHOP.ILLY.COM ΙΛΙ Ι ΝΑΗΙΧ ΛΥΧΗΙΧ ΑΒΤΟΡΙΖΟΒΑΝΝΗΧ ΠΡΟΔΑΒΤΩΒ.

ΠΕΡΙΕΧΟΜΕΝΑ

■ ΓΕΝΙΚΟΙ ΚΑΝΟΝΕΣ ΧΡΗΣΗΣ ΤΗΣ ΜΗΧΑΝΗΣ	178	■ ΡΥΘΜΙΣΗ ΠΟΣΟΤΗΤΑΣ ΚΑΠΟΥΤΣΙΝΟ	200
■ ΤΕΧΝΙΚΑ ΣΤΟΙΧΕΙΑ.....	178	■ ΠΑΡΑΣΚΕΥΗ LATTE	201
■ ΜΕΡΗ ΤΗΣ ΜΗΧΑΝΗΣ	180	■ ΡΥΘΜΙΣΗ ΠΟΣΟΤΗΤΑΣ LATTE	203
■ ΚΑΤΑΛΛΗΛΟΤΗΤΑ ΓΙΑ ΤΟ ΠΛΥΝΤΗΡΙΟ ΠΙΑΤΩΝ	181	■ ΠΑΡΑΣΚΕΥΗ ΖΕΣΤΟΥ ΓΑΛΑΚΤΟΣ ΜΕ ΑΦΡΟ.....	204
■ ΣΗΜΑΝΤΙΚΑ ΜΕΤΡΑ ΑΣΦΑΛΕΙΑΣ	182	■ ΡΥΘΜΙΣΗ ΠΟΣΟΤΗΤΑΣ ΤΟΥ ΖΕΣΤΟΥ ΓΑΛΑΚΤΟΣ ΜΕ ΑΦΡΟ.....	205
■ ΕΓΚΑΤΑΣΤΑΣΗ ΚΑΙ ΑΡΧΙΚΗ ΛΕΙΤΟΥΡΓΙΑ ΤΗΣ ΜΗΧΑΝΗΣ	188	■ ΠΑΡΟΧΗ ΖΕΣΤΟΥ ΝΕΡΟΥ	206
■ ΕΙΔΟΣ ΚΑΦΟΥΛΩΝ	190	■ ΡΥΘΜΙΣΗ ΠΟΣΟΤΗΤΑΣ ΖΕΣΤΟΥ ΝΕΡΟΥ ΠΟΥ ΠΑΡΕΧΕΤΑΙ	206
■ ΠΡΟΕΤΟΙΜΑΣΙΑ ΤΟΥ ΕΣΠРЕССО	191	■ ΚΑΘΑΡΙΣΜΟΣ ΚΑΙ ΣΥΝΤΗΡΗΣΗ	207
■ ΣΥΜΒΟΥΛΕΣ	192	■ ΑΦΑΛΑΤΩΣΗ	210
■ ΠΑΡΑΣΚΕΥΗ ΤΟΥ ΚΑΦΕ ΦΙΛΤΡΟΥ.....	193	■ ΠΕΡΙΟΡΙΣΜΟΙ ΕΓΓΥΗΣΗΣ	213
■ ΣΥΜΒΟΥΛΕΣ	194	■ ΕΝΔΕΙΞΕΙΣ - ΚΑΤΑΣΤΑΣΗ ΜΗΧΑΝΗΣ	214
■ ΡΥΘΜΙΣΗ ΠΟΣΟΤΗΤΑΣ ΚΑΦΕ ΣΤΟ ΦΛΙΤΖΑΝΙ	195	■ ПРОВАННА - ΑΙΤΙΑ - ΑΝΤΙΜΕΤΩΠΙΣΗ	216
■ ΧΡΗΣΗ ΤΟΥ ΔΟΧΕΙΟΥ ΚΑΙ ΤΟΥ ΑΚΡΟΦΥΣΙΟΥ ΓΑΛΑΚΤΟΣ	196	■ ΕΠΑΝΑΦΟΡΑ ΕΡΓΟΣΤΑΣΙΑΚΩΝ ΡΥΘΜΙΣΕΩΝ	220
■ ΠΑΡΑΣΚΕΥΗ ΚΑΠΟΥΤΣΙΝΟ.....	198	■ ΑΠΟΡΡΙΨΗ	220

КРАТКИЙ ОБЗОР

■ ОБЩИЕ ПРАВИЛА ПО ЭКСПЛУАТАЦИИ МАШИНЫ.....	178	■ РЕГУЛИРОВКА КОЛИЧЕСТВА КАПУЧИНО.....	200
■ ТЕХНИЧЕСКИЕ ХАРАКТЕРИСТИКИ	178	■ ПРИГОТОВЛЕНИЕ КОФЕ С МОЛОКОМ.....	201
■ ЧАСТИ МАШИНЫ.....	180	■ РЕГУЛИРОВКА КОЛИЧЕСТВА КОФЕ С МОЛОКОМ	203
■ ПРИГОДНОСТЬ К ПОСУДОМОЕЧНЫМ МАШИНАМ	181	■ ПРИГОТОВЛЕНИЕ ГОРЯЧЕГО ВСПЕНЕННОГО МОЛОКА.....	204
■ ВАЖНЫЕ МЕРЫ ПРЕДОСТОРОЖНОСТИ	182	■ РЕГУЛИРОВКА КОЛИЧЕСТВА ГОРЯЧЕГО ВСПЕНЕННОГО МОЛОКА	205
■ УСТАНОВКА И ПЕРВОЕ ВКЛЮЧЕНИЕ МАШИНЫ	188	■ ПОДАЧА ГОРЯЧЕЙ ВОДЫ.....	206
■ АССОРТИМЕНТ КАПСУЛ.....	190	■ РЕГУЛИРОВКА КОЛИЧЕСТВА ПОДАННОЙ ГОРЯЧЕЙ ВОДЫ	206
■ ПРИГОТОВЛЕНИЕ ЭСПРЕССО	191	■ ЧИСТКА И ОБСЛУЖИВАНИЕ.....	207
■ РЕКОМЕНДАЦИИ	192	■ УДАЛЕНИЕ НАКИПИ.....	210
■ ПРИГОТОВЛЕНИЕ ФИЛЬТРОВАННОГО КОФЕ.....	193	■ УСЛОВИЯ ГАРАНТИИ.....	213
■ РЕКОМЕНДАЦИИ	194	■ СИГНАЛЫ СОСТОЯНИЯ МАШИНЫ	214
■ РЕГУЛИРОВКА КОЛИЧЕСТВА КОФЕ В ЧАШКЕ	195	■ ПРОБЛЕМА — ПРИЧИНА — РЕШЕНИЕ	218
■ ИСПОЛЬЗОВАНИЕ БАКА И УСТРОЙСТВА ПОДАЧИ МОЛОКА	196	■ ВОССТАНОВЛЕНИЕ ФАБРИЧНЫХ УСТАНОВОК.....	220
■ ПРИГОТОВЛЕНИЕ КАПУЧИНО	198	■ УТИЛИЗАЦИЯ	220

ΜΕΡΗ ΤΗΣ ΜΗΧΑΝΗΣ

- | | |
|-------------------------------|---|
| A LED ΦΩΤΙΣΜΟΥ | H ΜΟΧΛΟΣ ΑΝΟΙΓΜΑΤΟΣ/ΚΛΕΙΣΙΜΑΤΟΣ ΒΑΣΗΣ ΓΙΑ ΚΑΨΟΥΛΕΣ |
| B ΑΚΡΟΦΥΣΙΟ ΖΕΣΤΟΥ ΝΕΡΟΥ | I ΒΑΣΗ ΓΙΑ ΚΑΨΟΥΛΕΣ (εσωτερική) |
| C ΑΚΡΟΦΥΣΙΟ ΚΑΦΕ | L ΔΟΧΕΙΟ ΝΕΡΟΥ |
| D ΥΠΟΔΟΧΗ ΑΚΡΟΦΥΣΙΟΥ ΓΑΛΑΚΤΟΣ | M ΣΥΡΤΑΡΙ ΣΥΛΛΟΓΗΣ ΓΙΑ ΧΡΗΣΙΜΟΠΟΙΗΜΕΝΕΣ ΚΑΨΟΥΛΕΣ (ΜΕΓ. 10 ΤΕΜ.) και για υγρά υπολείμματα τέλους παροχής |
| E ΑΚΡΟΦΥΣΙΟ ΓΑΛΑΚΤΟΣ | N ΕΠΙΦΑΝΕΙΑ ΤΟΠΟΘΕΤΗΣΗΣ ΓΙΑ ΦΛΙΤΖΑΝΑΚΙ ΕΣΠΡΕΣΟ |
| F ΔΟΧΕΙΟ ΓΑΛΑΚΤΟΣ | O ΕΠΙΦΑΝΕΙΑ ΤΟΠΟΘΕΤΗΣΗΣ ΓΙΑ ΚΟΥΠΑ |
| G ΠΙΝΑΚΑΣ ΧΕΙΡΙΣΜΟΥ | P ΓΕΝΙΚΟΣ ΔΙΑΚΟΠΤΗΣ |
| G1 LATTE | Q ΚΑΛΩΔΙΟ ΤΡΟΦΟΔΟΣΙΑΣ |
| G2 ΚΑΠΟΥΤΣΙΝΟ | R ΠΙΝΑΚΙΔΑ ΤΕΧΝΙΚΩΝ ΧΑΡΑΚΤΗΡΙΣΤΙΚΩΝ (κάτω από την βάση) |
| G3 ΚΑΦΕΣ ΕΣΠΡΕΣΟ | |
| G4 ΖΕΣΤΟ ΓΑΛΑ ΜΕ ΑΦΡΟ | |
| G5 ΖΕΣΤΟ ΝΕΡΟ | |
| G6 ΚΑΦΕΣ ΦΙΛΤΡΟΥ | |

ЧАСТИ МАШИНЫ

- | | |
|---------------------------------------|--|
| A СВЕТОДИОД ПОДСВЕТКИ | H РЫЧАГ ОТКРЫТИЯ/ЗАКРЫТИЯ ОТДЕЛЕНИЯ ДЛЯ КАПСУЛ |
| B УСТРОЙСТВО ПОДАЧИ ГОРЯЧЕЙ ВОДЫ | I ОТДЕЛЕНИЕ ДЛЯ КАПСУЛ (внутреннее) |
| C УСТРОЙСТВО ПОДАЧИ КОФЕ | L БАК ДЛЯ ВОДЫ |
| D СОЕДИНЕНИЕ УСТРОЙСТВА ПОДАЧИ МОЛОКА | M ПОДДОН ДЛЯ СБОРА ИСПОΛΥΣΤΩΑΝΝΩΝ ΚΑΨΟΥΛΩΝ (ΜΑΧ. 10 ШТ) и остатков жидкостей по окончании подачи |
| E УСТРОЙСТВО ПОДАЧИ МОЛОКА | N ПОДСТАВКА ДЛЯ ЧАШКИ ДЛЯ ЭСПРЕССО |
| F БАК ДЛЯ МОЛОКА | O ПОДСТАВКА ДЛЯ КРУЖКИ |
| G ПАНЕЛЬ УПРАВЛЕНИЯ | P ГЛАВНЫЙ ВЫКЛЮЧАТЕЛЬ |
| G1 КОФЕ С МОЛОКОМ | Q ШНУР ПИТАНИЯ |
| G2 КАПУЧИНО | R ТАБЛИЧКА С ДАННЫМИ (на основании) |
| G3 КОФЕ ЭСПРЕССО | |
| G4 ГОРЯЧЕЕ ВСПΕΝΕΝΟ ΜΟΛΟΚΟ | |
| G5 ГОРЯЧАЯ ВОДА | |
| G6 ФИΛΤΡΩΑΝΝΩΝ ΚΟΦΕ | |

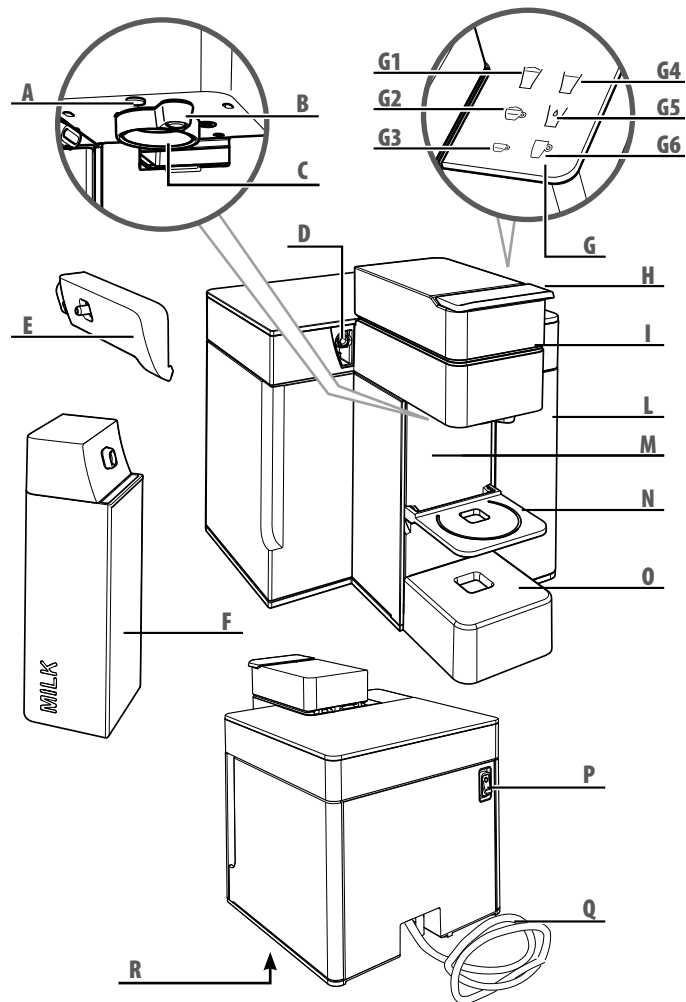

ΚΑΤΑΛΛΗΛΟΤΗΤΑ ΓΙΑ ΤΟ ΠΛΥΝΤΗΡΙΟ ΠΙΑΤΩΝ
ПРИГОДНОСТЬ К ПОСУДОМОЕЧНЫМ МАШИНАМ

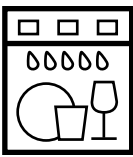
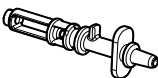
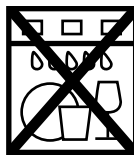
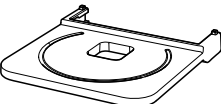
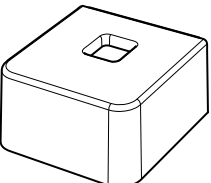
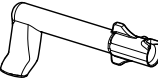
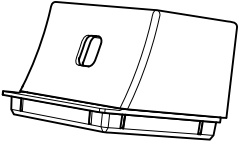
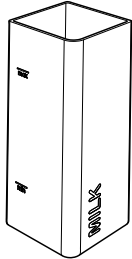
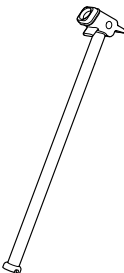
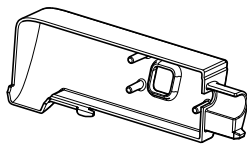
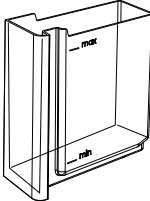
ΣΗΜΑΝΤΙΚΑ ΜΕΤΡΑ ΑΣΦΑΛΕΙΑΣ

Για τη χρήση ηλεκτρικών συσκευών πρέπει να ακολουθείτε πάντα τα παρακάτω μέτρα ασφαλείας.

Χρήση της συσκευής

- Διαβάστε τις οδηγίες.
- Η μηχανή κατασκευάστηκε για «να φτιάχνει καφέ εσπρέσο, καφέ φίλτρου και για να παρέχει ροφήματα με γάλα»: προσοχή να μην καείτε από τη θερμοκρασία του νερού ή από ενδεχόμενη λανθασμένη χρήση της μηχανής.
- Η συσκευή προορίζεται για οικιακή χρήση καθώς και για παρόμοιες εφαρμογές όπως:
 - Κουζίνες για προσωπικό καταστημάτων, γραφεία και χώρους εργασίας.

- Εγκαταστάσεις αγροτουρισμού.
- Πελάτες ξενοδοχείων, μοτέλ και άλλων καταλυμάτων.
- Εγκαταστάσεις τύπου διαμονή & πρωινό (bed & breakfast).
- Χρησιμοποιείτε τη συσκευή μόνο για την προβλεπόμενη χρήση. Κάθε άλλη χρήση απαγορεύεται και πρέπει να θεωρείται λανθασμένη και κατά συνέπεια επικίνδυνη.
- Ενεργοποιήστε την μηχανή αποκλειστικά και μόνο για το διάστημα που την χρησιμοποιείτε και έπειτα απενεργοποιήστε την γυρνώντας τον γενικό διακόπτη στο «0» (Εικ. 1) και αποσυνδέοντας την πρίζα.
- Ποτέ μην αγγίζετε καυτές επιφάνειες. Η ροή του νερού/καφέ της μηχανής μπορεί να προκαλέσει εγκαύματα.

ВАЖНЫЕ МЕРЫ ПРЕДОСТОРОЖНОСТИ

При использовании электрических приборов необходимо соблюдать следующие меры предосторожности.

Использование машины

- Прочитайте все инструкции.
- Данная машина предназначена для приготовления кофе эспрессо, фильтрованного кофе и подачи напитков с молоком: будьте осторожны, чтобы не обжечься струями воды или в результате неправильного обращения с машиной.
- Данный прибор предназначен для домашнего использования или аналогичных сфер применения, например:
 - на кухне для работников магазинов, офисов и других

- рабочих обстановках;*
- *в агроусадьбах;*
- *для постояльцев гостиниц, мотелей и других видах жилых домов;*
- *в апартаментах bed & breakfast.*
- *Используйте данный прибор только по назначению. Использование в любых других целях является неправильным и поэтому опасным.*
- *Прибор следует оставлять включенным только на время использования, после чего его следует отключить, для этого главный выключатель необходимо установить в положение «0» (Рис.1) и достать вилку шнура питания из сетевой розетки.*

ΣΗΜΑΝΤΙΚΑ ΜΕΤΡΑ ΑΣΦΑΛΕΙΑΣ

- Η συσκευή να μην χρησιμοποιείται από άτομα (και παιδιά) με κινητικά ή διανοητικά προβλήματα ή από άτομα που δεν διαθέτουν την απαραίτητη εμπειρία και ικανότητα, εκτός εάν βρίσκονται υπό την επίβλεψη ενός υπεύθυνου για την ασφάλειά τους και εκτός εάν εκπαιδεύονται για τη χρήση της συσκευής.
- Μην επιτρέπετε στα παιδιά να παίζουν με τη συσκευή.
- Οι εργασίες καθαρισμού και συντήρησης δεν πρέπει να γίνονται από παιδιά, εκτός και αν είναι μεγαλύτερα των 8 ετών και εποπτεύονται. Κρατήστε τη συσκευή και το καλώδιο της μακριά από παιδιά μικρότερα των 8 ετών.
- Να χρησιμοποιείτε τη συσκευή σε κλειστούς χώρους μακριά από εξωτερικούς ατμοσφαιρικούς παράγοντες. Μην χρησιμοποιείτε

- σε εξωτερικούς χώρους.
- Για να προστατευτείτε από φωτιά, ηλεκτροπληξία ή τραυματισμό μην τοποθετείτε το καλώδιο, την πρίζα και το σώμα της μηχανής κοντά σε νερό ή άλλα υγρά.
- Μην τοποθετείτε τη συσκευή πάνω σε εστίες ηλεκτρικές ή φυσικού αερίου ή μέσα σε ζεστό φούρνο.
- Η χρήση εξαρτημάτων που δεν συνιστώνται από τον κατασκευαστή μπορούν να προκαλέσουν ηλεκτροπληξία ή τραυματισμό.
- Πριν αποσυνδέσετε την πρίζα βεβαιωθείτε ότι ο γενικός διακόπτης

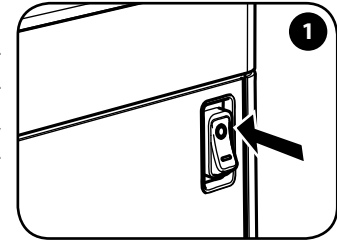
**ВАЖНЫЕ МЕРЫ ПРЕДОСТОРОЖНОСТИ**

- Не прикасайтесь к горячей поверхности. Вы можете получить ожоги, когда машина выполняет подачу воды/кофе.
- Данный прибор не предназначен для использования лицами (включая детей) с ограниченными физическими, умственными или сенсорными способностями, а также лицами, не имеющими достаточного опыта и/или квалификации, если они не обучены пользоваться машиной лицом, ответственным за их безопасность, либо не находятся под его присмотром.
- Не оставляйте детей без присмотра и не позволяйте им играть с прибором.
- Операции чистки и технического обслуживания не должны

- выполняться детьми, если они не старше 8 лет и не находятся под присмотром. Держать прибор и соответствующий шнур вне досягаемости детей младше 8 лет.
- Пользоваться прибором можно только в закрытых и защищенных от воздействия атмосферных явлений помещениях. Не использовать на открытом воздухе.
- Для предотвращения возгорания, удара электрическим током или получения травм, не погружайте кабель, вилку или корпус машины в воды, или другие жидкости.
- Не ставьте прибор на поверхность электрических или газовых плит, или внутрь горячей духовки.
- Использование принадлежностей, отличных от

ΣΗΜΑΝΤΙΚΑ ΜΕΤΡΑ ΑΣΦΑΛΕΙΑΣ

- βρίσκεται στη θέση «0» (Εικ.1).
- Μην αποσυνδέετε την πρίζα τραβώντας την από το καλώδιο και μην την αγγίζετε με βρεγμένα χέρια.
- Μην μετακινείτε τη μηχανή του καφέ τραβώντας την από το καλώδιο.
- Για να αποφύγετε τον κίνδυνο τραυματισμού μην αφήνετε το καλώδιο να κρέμεται από τον πάγκο ή το τραπέζι γιατί τα μικρά παιδιά μπορεί να σκοντάψουν.
- Σε περίπτωση πυρκαγιάς χρησιμοποιείστε πυροσβεστήρες διοξειδίου του άνθρακα (CO₂). Μην χρησιμοποιείτε νερό ή πυροσβεστήρες σκόνης.
- Οι σχάρες εξαερισμού που βρίσκονται στη βάση της συσκευής να

μην εμποδίζονται.

Εγκατάσταση της συσκευής

- Διαβάστε προσεκτικά τις οδηγίες.
- Ποτέ μην εγκαθιστάτε τη μηχανή σε χώρο όπου η θερμοκρασία μπορεί να είναι κατώτερη ή ίση με 0° Κελσίου (αν το νερό παγώσει η συσκευή μπορεί να καταστραφεί) ή σε συνθήκες θερμοκρασίας ανώτερης των 40° Κελσίου.
- Βεβαιωθείτε ότι η τάση του ηλεκτρικού δικτύου αντιστοιχεί σε αυτή που αναγράφεται στην ετικέτα τεχνικών χαρακτηριστικών της συσκευής. Συνδέστε τη συσκευή μόνο σε πρίζα ρεύματος που διαθέτει τουλάχιστον 6 A, για μοντέλα που τροφοδοτούνται με

ВАЖНЫЕ МЕРЫ ПРЕДОСТОРОЖНОСТИ

рекомендованных производителем, может привести к возгоранию, удару электрическим током или причинению вреда здоровью.

- *Перед выключением машины необходимо убедиться в том, что главный выключатель находится в положении «0» (Рис.1).*
- *Для извлечения штепсельной вилки из розетки не тяните за шнур и не касайтесь вилки мокрыми руками.*
- *Не перемещайте и не тяните машину за шнур питания.*
- *Чтобы снизить вероятность получения травм, не оставляйте шнур питания свисающим со стола или барных стоек, за который дети могут потянуть или случайно наткнуться.*

- *В случае возникновения пожара следует воспользоваться углекислотными огнетушителями (CO₂). Не используйте для этого воду или порошковые огнетушители.*
- *Запрещается закрывать вентиляционные отверстия, расположенные на основании прибора.*

Установка машины

- *Внимательно прочитайте все инструкции.*
- *Не устанавливайте машину в помещении, температура воздуха в котором может опуститься до 0 °C и ниже (замёрзшая вода может привести к поломке прибора) или превысить 40 °C.*

ΣΗΜΑΝΤΙΚΑ ΜΕΤΡΑ ΑΣΦΑΛΕΙΑΣ

- 230 Vεν**, και τουλάχιστον **15 A**, για τα μοντέλα με **120 Vεν** με επαρκή γείωση.
- Σε περίπτωση που η ηλεκτρική πρίζα και το φις της συσκευής δεν ταιριάζουν, αντικαταστήστε το φις με ένα άλλο κατάλληλο σε εξουσιοδοτημένο κέντρο εξυπηρέτησης.
- Τοποθετήστε τη συσκευή πάνω σε πάγκο εργασίας μακριά από βρύσες και νιπτήρες.
- Αφού αφαιρέσετε τη συσκευασία, βεβαιωθείτε για την ακεραιότητα της συσκευής πριν την εγκαταστήσετε.
- Κρατήστε μακριά από τα παιδιά τα υλικά της συσκευασίας.

Καθαρισμός της συσκευής

- Αποσυνδέστε την ηλεκτρική πρίζα όταν καθαρίζετε.
- Αφήστε τη συσκευή να κρυώσει πριν την καθαρίσετε.
- Βγάλτε το δοχείο νερού τραβώντας ελαφρά προς τα επάνω και στη συνέχεια προς τα έξω.
- Καθαρίστε το σώμα της μηχανής και τα εξαρτήματα με ένα βρεγμένο πανί και στεγνώστε με στεγνό και μαλακό πανί. Δεν συνιστάται η χρήση απορρυπαντικών.
- Μην ρίχνετε μεγάλες ποσότητες νερού στη συσκευή και μην τη βυθίζετε στο νερό.

ВАЖНЫЕ МЕРЫ ПРЕДОСТОРОЖНОСТИ

- Убедитесь, что напряжение электрической сети соответствует требованиям, указанным в табличке с основными данными. Прибор можно подключать только к сетевой розетке с номинальным током **6 А** для моделей с питанием от сети **230 В** переменного тока и **15 А** для моделей с питанием от сети **120 В** переменного тока, которая имеет надлежащее заземление.
- В случае несоответствия между сетевой розеткой и штепсельной вилкой прибора, обратитесь в авторизованный сервисный центр для замены на вилку подходящего типа.
- Установите прибор на рабочей поверхности вдали от водопроводных кранов и кухонных моек.
- После снятия упаковки, и перед тем, как как устанавливать

- прибор, необходимо проверить его целостность.
- Не оставляйте упаковочный материал в зонах, доступных для детей.

Чистка машины

- Чистку машину можно производить только после извлечения вилки шнура питания из розетки.
- Перед началом чистки необходимо дать машине остыть.
- Достаньте бак для воды, осторожно потянув его сначала вверх, а затем наружу.
- Удалите загрязнения с корпуса и принадлежностей сначала влажной тряпкой, затем протрите сухой неабразивной

ΣΗΜΑΝΤΙΚΑ ΜΕΤΡΑ ΑΣΦΑΛΕΙΑΣ

Σε περίπτωση βλάβης της συσκευής

Μην χρησιμοποιείτε τη συσκευή εάν το καλώδιο ή το φις έχουν υποστεί βλάβη ή εάν η συσκευή παρουσιάζει ενδείξεις κακής λειτουργίας ή εάν έχει υποστεί βλάβη. Μεταφέρετε τη συσκευή στο πιο κοντινό εξουσιοδοτημένο κέντρο τεχνικής υποστήριξης για να γίνει ο έλεγχος ή η επισκευή.

Εάν το καλώδιο τροφοδοσίας έχει υποστεί βλάβη, πρέπει να αντικατασταθεί από τον κατασκευαστή ή από το αντίστοιχο κέντρο τεχνικής υποστήριξης.

Σε περίπτωση βλάβης ή κακής λειτουργίας της συσκευής, απενεργοποιήστε την και μην προσπαθήσετε να την επισκευάσετε. Για τυχόν επισκευές, απευθυνθείτε αποκλειστικά και μόνο στο εξουσιοδοτημένο

Κέντρο Τεχνικής Υποστήριξης της Αντιπροσωπείας και ζητήστε τη χρήση αυθεντικών ανταλλακτικών. Σε περίπτωση που αγνοήσετε τα παραπάνω, διακινδυνεύετε την ακεραιότητα της συσκευής και χάνετε το δικαίωμα στην εγγύηση.

Λανθασμένος τρόπος χρήσης της συσκευής

- Ο κατασκευαστής δεν θεωρείται υπεύθυνος για τυχόν ατυχήματα που μπορεί να προκληθούν από έλλειψη της γείωσης ή από την παράλειψη τήρησης των νόμων που ισχύουν για την εγκατάσταση γείωσης.
- Ο κατασκευαστής δεν θεωρείται υπεύθυνος για τυχόν βλάβες που μπορεί να προκληθούν από λανθασμένη, ανάρμοστη ή παράλογη χρήση.

ВАЖНЫЕ МЕРЫ ПРЕДОСТОРОЖНОСТИ

тканью. Не рекомендуется использовать моющие средства.

- *Не допускайте попадания на прибор больших струй воды, а также частичного либо полного погружения в воду.*

В случае неисправности машины

Не пользуйтесь прибором, если шнур или вилка повреждены, машина неисправна либо имеет какие-либо повреждения.

Отнесите прибор в ближайший авторизованный сервисный центр для осмотра, ремонта или проверки правильной работы.

Если шнур питания поврежден, необходимо заменить его, обратившись к производителю или в его сервисный центр.

В случае повреждения или неисправности прибора его необходимо

выключить и не предпринимать самостоятельного ремонта.

Ремонт может выполняться только в авторизованном сервисном центре производителя и только с использованием оригинальных запасных частей. Несоблюдение изложенных выше требований может оказать влияние на безопасность прибора и привести к аннулированию гарантии.

Неправильное использование прибора

- *Производитель не несет ответственности за несчастные случаи, произошедшие в результате отсутствующей или несоответствующей требованиям действующего законодательства системы заземления.*

Οδηγίες για το καλώδιο τροφοδοσίας

- a) Παρέχεται ένα κοντό καλώδιο τροφοδοσίας με σκοπό τη μείωση του κινδύνου να μπλέξετε ή να σκοντάψετε στο μακρύτερο καλώδιο.
- b) Διατίθενται καλώδια επέκτασης και μπορούν να χρησιμοποιηθούν αν προσέχετε.
- c) Αν χρησιμοποιείτε καλώδιο επέκτασης:
 - 1) Τα ηλεκτρικά χαρακτηριστικά στη σήμανση του καλωδίου επέκτασης πρέπει να καλύπτουν τουλάχιστον τα ονομαστικά

χαρακτηριστικά της συσκευής.

- 2) Εάν η συσκευή είναι γειωμένου τύπου, το καλώδιο επέκτασης θα πρέπει να είναι του τύπου με 3 σύρματα με γείωση.
- 3) Το μακρύτερο καλώδιο πρέπει να τακτοποιηθεί έτσι ώστε να μην πέφτει από τον πάγκο ή το τραπέζι όπου μπορεί να το τραβήξουν παιδιά ή να σκοντάψει κάποιος επάνω του.

ΠΡΟΣΟΧΗ: ΦΥΛΑΞΤΕ ΤΙΣ ΠΑΡΟΥΣΕΣ ΟΔΗΓΙΕΣ

- *Производитель не несет ответственности за ущерб, причиненный вследствие неправильного, ошибочного или неблагоразумного использования прибора.*

Инструкции для шнура питания

- a) *Короткий шнур питания должен поставляться для уменьшения рисков, связанных с запутыванием или спотыканием через более длинный шнур.*
- b) *Удлинительные шнуры могут быть использованы при соблюдении осторожности в их применении.*

c) *При использовании удлинительного шнура:*

- 1) *Обозначенные электрические параметры удлинительного шнура должны быть не меньше электрических параметров прибора;*
- 2) *Если прибор заземленного типа, удлинительный шнур должен быть 3-проводным заземленным шнуром;*
- 3) *Более длинный шнур должен быть расположен таким образом, чтобы он не свисал со столешницы или поверхности стола, где его могут потянуть дети или споткнутся через него.*

ВНИМАНИЕ: СОХРАНЯЙТЕ ЭТИ ИНСТРУКЦИИ.

ΕΓΚΑΤΑΣΤΑΣΗ ΚΑΙ ΑΡΧΙΚΗ ΛΕΙΤΟΥΡΓΙΑ ΤΗΣ ΜΗΧΑΝΗΣ УСТАНОВКА И ПЕРВОЕ ВКЛЮЧЕНИЕ МАШИНЫ

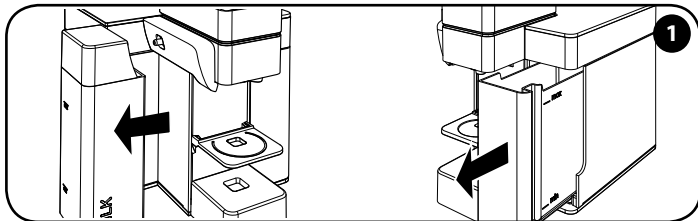

Βγάλετε τα δοχεία γάλακτος και νερού και πλύνετε τα σχολαστικά πριν από τη χρήση.

Достаньте бак для воды и бак для молока и тщательно вымойте их перед использованием.

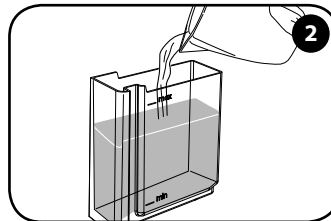

Γεμίστε το δοχείο νερού με φρέσκο πόσιμο νερό έως τη στάθμη MAX.

Наполните бак для воды свежей питьевой водой до уровня MAX.

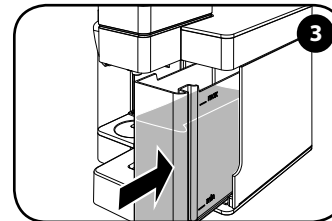

Βάλτε μέχρι τέρμα το δοχείο στη μηχανή.

Полностью вставьте бак в машину.

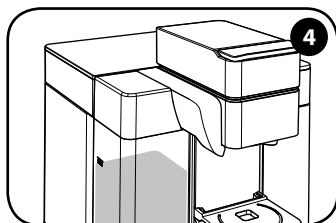

Για την παροχή ροφημάτων με βάση το γάλα, χρειάζεται να γεμίσετε το δοχείο του γάλακτος ακολουθώντας τις οδηγίες του κεφαλαίου «ΧΡΗΣΗ ΤΟΥ ΔΟΧΕΙΟΥ ΚΑΙ ΤΟΥ ΑΚΡΟΦΥΣΙΟΥ ΓΑΛΑΚΤΟΣ».

Чтобы подавать напитки на основе молока, необходимо наполнить бак для молока, следуя инструкциям из главы «ИСПОЛЬЗОВАНИЕ БАКА И УСТРОЙСТВА ПОДАЧИ МОЛОКА».

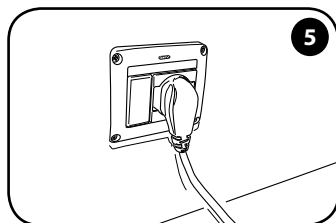

Βάλτε το φις στην πρίζα.

Вставьте вилку в розетку.

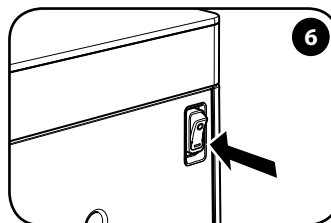

Γυρίστε τον διακόπτη στη θέση «I» για να ανάψετε τη μηχανή.

Чтобы включить машину, установите выключатель в положение «I».

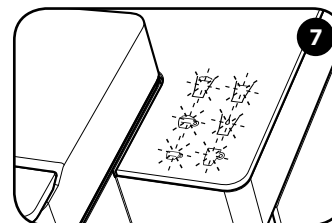

Περιμένετε μέχρις ότου όλα τα κουμπιά να αρχίσουν να αναβοσβήνουν: φάση θέρμανσης.

Подождите, пока все кнопки мигают: фаза подогрева.

ΕΓΚΑΤΑΣΤΑΣΗ ΚΑΙ ΑΡΧΙΚΗ ΛΕΙΤΟΥΡΓΙΑ ΤΗΣ ΜΗΧΑΝΗΣ

УСТАНОВКА И ПЕРВОЕ ВКЛЮЧЕНИЕ МАШИНЫ

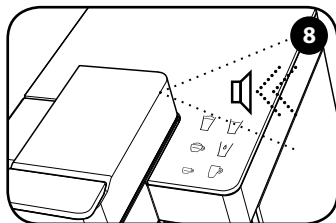

Όταν όλα τα κουμπιά ανάβουν σταθερά, μια ηχητική ένδειξη υποδεικνύει ότι η μηχανή είναι έτοιμη. *Когда все кнопки загорятся ровным светом, акустический сигнал оповестит, что машина готова.*

Μετά από 10 λεπτά αδράνειας η μηχανή μπαίνει αυτόματα σε κατάσταση Power Save, εξοικονόμησης ενέργειας. Το κουμπί ☹️ αναβοσβήνει αργά. Για την εκ νέου ενεργοποίηση της μηχανής αγγίξτε ελαφρά ένα από τα δύο κουμπιά.

Через 10 минут простоя машина автоматически переходит в энергосберегающий режим. Кнопка ☹️ начнет медленно мигать. Для повторного включения машины нажмите любую из кнопок.

Προσοχή: βεβαιωθείτε ότι η βάση για κάψουλες είναι κλειστή σωστά πριν την παροχή καφέ. Μην την ανοίγετε ποτέ κατά τη διάρκεια παροχής του καφέ.

Σημείωση: στην αρχική ενεργοποίηση και σε περίπτωση αδράνειας για πολλές μέρες, αφού τοποθετήσετε ένα δοχείο επαρκούς χωρητικότητας κάτω από το ακροφύσιο, συνιστάται η παροχή τουλάχιστον μισού δοχείου νερού με την μηχανή χωρίς κάψουλες. Η ίδια διαδικασία πρέπει να γίνει γεμίζοντας με νερό το δοχείο γάλακτος και πατώντας το κουμπί ☹️.

Внимание: перед подачей кофе необходимо убедиться, что отделение для капсул хорошо закрыто. Никогда не открывайте это отделение во время подачи кофе.

Примечание: при первом включении, а также в случае если машина не использовалась в течение нескольких дней, после установки под устройством подачи подходящей емкости, рекомендуется выполнить подачу хотя бы половины бака воды, не используя капсулы. Такая же операция должна быть выполнена, наполнив водой бак для молока и нажав кнопку ☹️.

ΕΙΔΟΣ ΚΑΨΟΥΛΩΝ АССОРТИМЕНТ ΚΑΠСУΛ

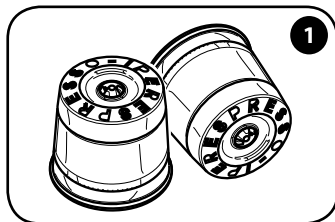

Κάψουλες Iperespresso ΕΣΠΡΕΣΟ.

Капсулы Iperespresso ЭСПРЕССО.

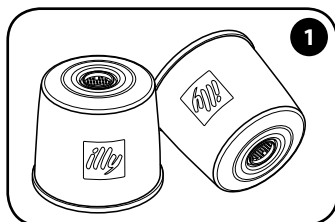

Κάψουλες Iperespresso ΚΑΦΕ ΦΙΛΤΡΟΥ.

Капсулы Iperespresso ФИЛЬТРОВАННЫЙ КОФЕ.

Με αυτή τη μηχανή μπορείτε να χρησιμοποιήσετε κάψουλες Iperespresso τόσο ΕΣΠΡΕΣΟ όσο και ΚΑΦΕ ΦΙΛΤΡΟΥ.
С этой машиной можно использовать как капсулы Iperespresso ЭСПРЕССО, так и ФИЛЬТРОВАННЫЙ КОФЕ.





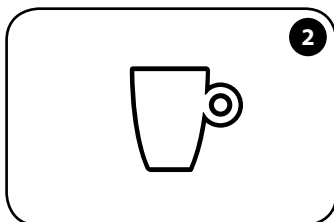

Χρησιμοποιήστε κάψουλες Iperespresso Εσπρέσο για την παρασκευή εσπρέσο, καπουτσίνο και latte.





Используйте капсулы Iperespresso Эспрессо для приготовления эспрессо, капучино и кофе с молоком.



Χρησιμοποιήστε κάψουλες Iperespresso για καφέ φίλτρου αποκλειστικά για την παρασκευή καφέ φίλτρου.

Используйте капсулы Iperespresso Фильтрованный кофе исключительно для приготовления фильтрованного кофе.

Σε περίπτωση εσφαλμένου συνδυασμού μεταξύ κάψουλας και επιλογής τρόπου παρασκευής (κάψουλα εσπρέσο + κουμπί  / κάψουλα καφέ φίλτρου + κουμπί ,  ή ) συνιστάται να μην καταναλώνετε το ρόφημα γιατί το αποτέλεσμα στο φλιτζάνι δεν θα είναι καλό από άποψη ποιότητας. Ωστόσο, αυτό δεν θα προκαλέσει βλάβη στη λειτουργία της μηχανής. Προτείνουμε να επαναλάβετε την παροχή με το σωστό συνδυασμό κάψουλας και κουμπιού.

В случае ошибочного сочетания капсулы и выбранного режима приготовления (капсула эспрессо + кнопка  / капсула фильтрованного кофе + кнопка ,  или ) рекомендуется не употреблять напиток, полученный таким образом, поскольку содержимое чашки не будет оптимальным с точки зрения качества. Все же, это никоим образом не портит работу машины. Рекомендуется повторить подачу с правильным сочетанием капсулы и кнопки.

Σημείωση: Δεν μπορείτε να χρησιμοποιήσετε άλλες κάψουλες εκτός των Iperespresso για την παρασκευή ΕΣΠΡΕΣΟ και ΚΑΦΕ ΦΙΛΤΡΟΥ, καθώς μπορεί να προκαλέσουν ζημιά στη μηχανή.

Примечание: Нельзя использовать другие капсулы, кроме капсул Iperespresso для ЭСПРЕССО и ФИЛЬТРОВАННОГО КОФЕ, поскольку другие капсулы могут повредить машину.

ΠΡΟΕΤΟΙΜΑΣΙΑ ΤΟΥ ΕΣΠРЕΣΟ ПРИГОТОВЛЕНИЕ ЭСПРЕССО

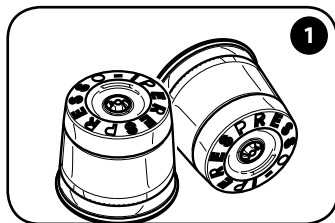

1

Για αυτή την παρασκευή χρησιμοποιήστε αποκλειστικά κάψουλες Iperpresso για ΕΣΠРЕΣΟ.

Для этого типа приготовления используйте исключительно капсулы Iperpresso для ЭСПРЕССО.

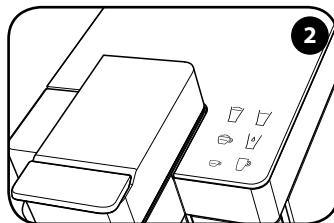

2

Όλα τα κουμπιά ανάβουν σταθερά.

Все кнопки горят ровным светом.

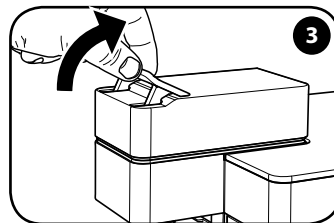

3

Απασφαλίστε τον μοχλό.

Разблокируйте рычаг.

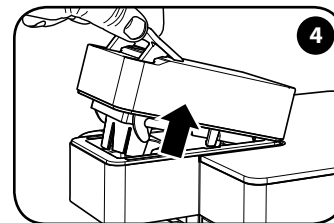

4

Ανασηκώστε τον μοχλό.

Поднимите рычаг.

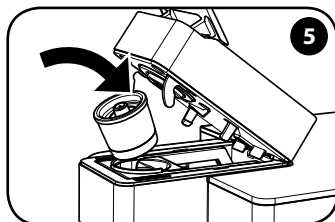

5

Τοποθετήστε την κάψουλα.

Вставьте капсулу.

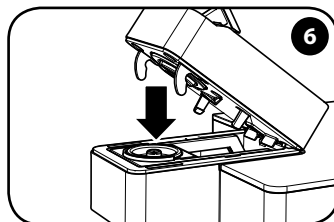

6

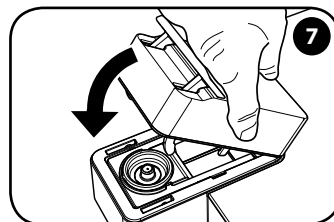

7

Κατεβάστε το κινητό μέρος.

Опустите подвижную часть.

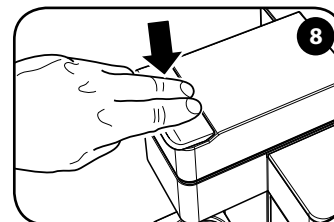

8

Ασφαλίστε κατεβάζοντας τον μοχλό.

Заблокируйте, опустив рычаг.

Σημείωση: Μη χρησιμοποιείτε άλλες κάψουλες εκτός των Iperpresso για την παρασκευή ΕΣΠРЕΣΟ και ΚΑΦΕ ΦΙΛΤΡΟΥ, καθώς μπορεί να προκαλέσουν ζημιά στη μηχανή.

Σημείωση: αν υπάρχει μια κάψουλα στην βάση, θα βγει αυτόματα με το άνοιγμα της βάσης. Η κάψουλα πρέπει να μπαίνει στην βάση εύκολα, σε αντίθετη περίπτωση βγάλτε την και τοποθετήστε την σωστά.

Примечание: Не используйте другие капсулы, кроме капсул Iperpresso для приготовления ЭСПРЕССО и ФИЛЬТРОВАННОГО КОФЕ, поскольку другие капсулы могут повредить машину.

Примечание: если в отделении присутствует капсула, она будет автоматически удалена при открытии отделения. Капсула должна легко входить в отделение; в противном случае ее необходимо достать и вставить правильно.

ΠΡΟΕΤΟΙΜΑΣΙΑ ΤΟΥ ΕΣΠРЕΣΟ ПРИГОТОВЛЕНИЕ ЭСПРЕССО

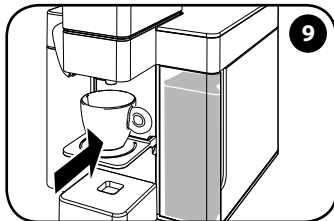

Τοποθετήστε το φλιτζανάκι για εσπρέσο.

Поставьте чашку для эспрессо.

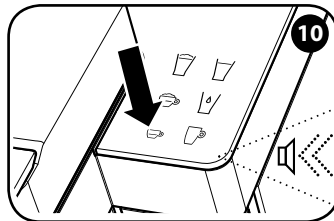

Πατήστε  για την παροχή ενός εσπρέσο, η μηχανή εκπέμπει μια ηχητική ένδειξη.

Нажмите  для подачи эспрессо, машина подает акустический сигнал.

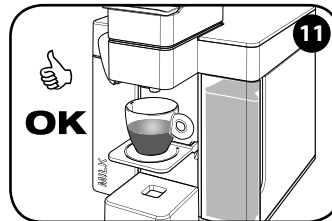

Η παροχή ολοκληρώνεται αυτόματα.

Подача будет завершена автоматически.

ΣΥΜΒΟΥΛΕΣ





Για να απολαύσετε εσπρέσο υψηλής ποιότητας θυμηθείτε να:





- Αλλάζετε καθημερινά το νερό στο δοχείο.
- Είναι προτιμότερο να χρησιμοποιείτε νερό με συνολική σκληρότητα κάτω από 12 γαλλικούς βαθμούς για να διατηρηθούν χαμηλά οι επικαθίσεις στο εσωτερικό της μηχανής.
- Χρησιμοποιείτε ζεστά φλιτζανάκια.

ΡΕΚΟΜΕΝΑCΙΟΝ

Для приготовления качественного эспрессо необходимо:

- Ежедневно менять воду в баке.
- Использовать воду со степенью жесткости ниже 12 французских градусов для уменьшения количества отложений внутри машины.
- Использовать горячие чашки.

Σε περίπτωση εσφαλμένου συνδυασμού μεταξύ κάψουλας και επιλογής τρόπου παρασκευής (κάψουλα εσπρέσο + κουμπί  / κάψουλα καφέ φίλτρου + κουμπί ,  ή ) συνιστάται να μην καταναλώνετε το ρόφημα γιατί το αποτέλεσμα στο φλιτζάνι δεν θα είναι καλό από άποψη ποιότητας. Ωστόσο, αυτό δεν θα προκαλέσει βλάβη στη λειτουργία της μηχανής. Προτείνουμε να επαναλάβετε την παροχή με το σωστό συνδυασμό κάψουλας και κουμπιού.

В случае ошибочного сочетания капсулы и выбранного режима приготовления (капсула эспрессо + кнопка  / капсула фильтрованного кофе + кнопка ,  или ) рекомендуется не употреблять напиток, полученный таким образом, поскольку содержимое чашки не будет оптимальным с точки зрения качества. Все же, это никоим образом не портит работу машины. Рекомендуется повторить подачу с правильным сочетанием капсулы и кнопки.

Μπορείτε να διακόψετε την παροχή πριν από τον αυτόματο τερματισμό της πατώντας το κουμπί που μόλις επιλέξατε.

Процесс подачи можно прервать раньше автоматической остановки, нажав ранее выбранную кнопку.

ΠΑΡΑΣΚΕΥΗ ΤΟΥ ΚΑΦΕ ΦΙΛΤΡΟΥ ПРИГОТОВЛЕНИЕ ФИЛЬТРОВАННОГО КОФЕ

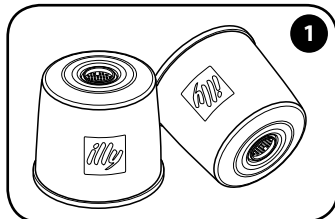

Για αυτή την παρασκευή χρησιμοποιήστε αποκλειστικά κάψουλες Iperespresso για ΚΑΦΕ ΦΙΛΤΡΟΥ.
Для этого типа приготовления используйте исключительно капсулы Iperespresso для ФИЛЬТРОВАННОГО КОФЕ.

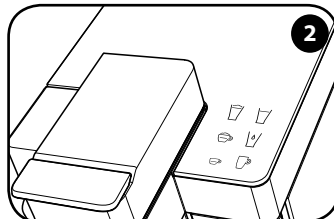

Όλα τα κουμπιά ανάβουν σταθερά.

Все кнопки горят ровным светом.

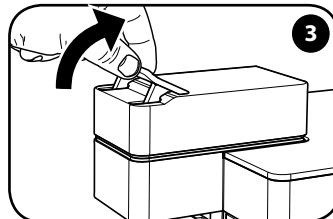

Απασφαλίστε τον μοχλό.

Разблокируйте рычаг.

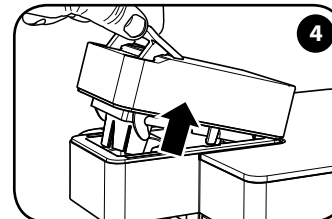

Ανασηκώστε τον μοχλό.

Поднимите рычаг.

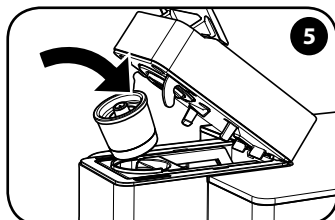

Τοποθετήστε την κάψουλα.

Вставьте капсулу.

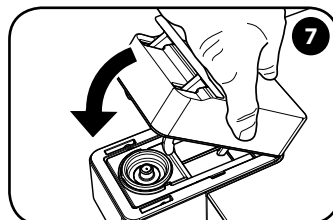
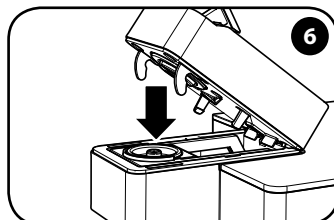

Κατεβάστε το κινητό μέρος.

Опустите подвижную часть.

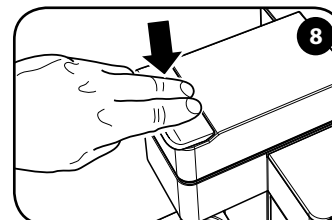

Ασφαλίστε κατεβάζοντας τον μοχλό.

Заблокируйте, опустив рычаг.

Σημείωση: Μη χρησιμοποιείτε άλλες κάψουλες εκτός των Iperespresso για την παρασκευή ΕΣΠΡΕΣΣΟ και ΚΑΦΕ ΦΙΛΤΡΟΥ, καθώς μπορεί να προκαλέσουν ζημιά στη μηχανή.
Σημείωση: αν υπάρχει μια κάψουλα στην βάση, θα βγει αυτόματα με το άνοιγμα της βάσης. Η κάψουλα πρέπει να μπαίνει στην βάση εύκολα, σε αντίθετη περίπτωση βγάλτε την και τοποθετήστε την σωστά.
Για την προετοιμασία ενός καφέ φίλτρου χρησιμοποιήστε ένα μεγάλο φλιτζάνι ή κύπα των 300ml τουλάχιστον. Η παροχή ενός καφέ φίλτρου σε μικρό φλιτζάνι μπορεί να προκαλέσει υπερχείλιση του καφέ.

Примечание: Не используйте другие капсулы, кроме капсул Iperespresso для приготовления ЭСПРЕССО и ФИЛЬТРОВАННОГО КОФЕ, поскольку другие капсулы могут повредить машину.

Примечание: если в отделении присутствует капсула, она будет автоматически удалена при открытии отделения. Капсула должна легко входить в отделение; в противном случае ее необходимо достать и вставить правильно.

Примечание: для приготовления фильтрованного кофе используйте большую чашку или кружку объемом минимум 300 мл. Подача фильтрованного кофе в маленькую чашку может привести к выливаюнию кофе.

ΠΑΡΑΣΚΕΥΗ ΤΟΥ ΚΑΦΕ ΦΙΛΤΡΟΥ ПРИГОТОВЛЕНИЕ ФИЛЬТРОВАННОГО КОФЕ

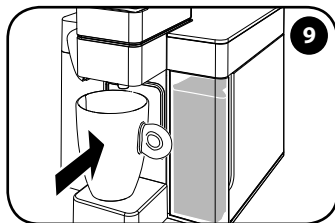

Ανασηκώστε την επιφάνεια στήριξης και τοποθετήστε ένα μεγάλο φλιτζάνι κούπα.

Поднимите опоры и поставьте большую кружку.

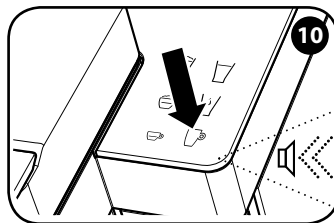

Πατήστε  για την παροχή ενός καφέ φίλτρου, η μηχανή εκπέμπει μια ηχητική ένδειξη.

Нажмите  для подачи фильтрованного кофе, машина подает акустический сигнал.

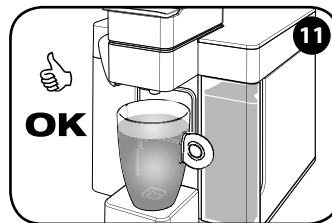

Η παροχή ολοκληρώνεται αυτόματα.

Подача будет завершена автоматически.

ΣΥΜΒΟΥΛΕΣ



Για να απολαύσετε καφέ φίλτρου ποιότητας θυμηθείτε ότι:





- Αλλάζετε καθημερινά το νερό στο δοχείο.
- Είναι προτιμότερο να χρησιμοποιείτε νερό με συνολική σκληρότητα κάτω από 12 γαλλικούς βαθμούς για να διατηρηθούν χαμηλά οι επικαθίσεις στο εσωτερικό της μηχανής.

РЕКОМЕНДАЦИИ

Для приготовления качественного фильтрованного кофе необходимо:

- Ежедневно менять воду в баке.
- Использовать воду со степенью жесткости ниже 12 французских градусов для уменьшения количества отложений внутри машины.

Σε περίπτωση εσφαλμένου συνδυασμού μεταξύ κάψουλας και επιλογής τρόπου παρασκευής (κάψουλα εσπρέσο + κουμπί  / κάψουλα καφέ φίλτρου + κουμπί  ή ) συνιστάται να μην καταναλώνετε το ρόφημα γιατί το αποτέλεσμα στο φλιτζάνι δεν θα είναι καλό από άποψη ποιότητας. Ωστόσο, αυτό δεν θα προκαλέσει βλάβη στη λειτουργία της μηχανής. Προτείνουμε να επαναλάβετε την παροχή με το σωστό συνδυασμό κάψουλας και κουμπιού.

В случае ошибочного сочетания капсулы и выбранного режима приготовления (капсула эспрессо + кнопка  / капсула фильтрованного кофе + кнопка ,  или ) рекомендуется не употреблять напиток, полученный таким образом, поскольку содержимое чашки не будет оптимальным с точки зрения качества. Все же, это никоим образом не портит работу машины. Рекомендуется повторить подачу с правильным сочетанием капсулы и кнопки.

Μπορείτε να διακόψετε την παροχή πριν από τον αυτόματο τερματισμό της πατώντας το κουμπί που μόλις επιλέξατε.

Процесс подачи можно прервать раньше автоматической остановки, нажав ранее выбранную кнопку.

ΡΥΘΜΙΣΗ ΠΟΣΟΤΗΤΑΣ ΚΑΦΕ ΣΤΟ ΦΛΙΤΖΑΝΙ РЕГУЛИРОВКА КОЛИЧЕСТВА КОФЕ В ЧАШКЕ

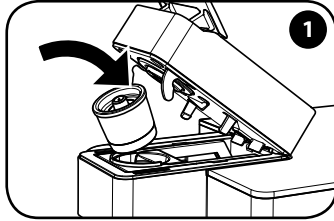

Τοποθετήστε την κάψουλα.

Вставьте капсулу.

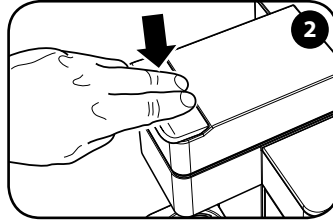

Ασφαλίστε κατεβάζοντας τον μοχλό.

Заблокируйте, опустив рычаг.

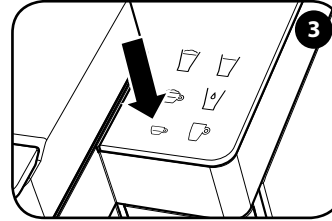

Κρατήστε πατημένο σε όλη τη διάρκεια της παροχής το κουμπί ☞, για να αποθηκεύσετε την ποσότητα στο φλιτζάνι.

На протяжении всей подачи удерживать нажатой кнопку ☞ для программирования количества в чашке.

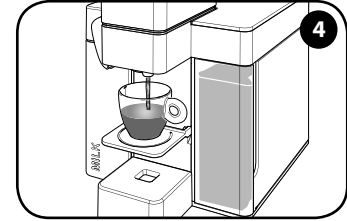

Αφήστε το κουμπί μόλις συμπληρωθεί η ποσότητα καφέ που επιθυμείτε.

Отпустите кнопку при достижении желаемого уровня кофе.

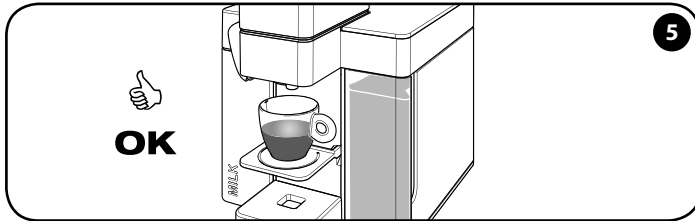

Η στάθμη έχει αποθηκευθεί. Η μηχανή είναι πλέον προγραμματισμένη; στην επόμενη πίεση του κουμπιού ☞ θα παρασχεθεί η ποσότητα καφέ που μόλις αποθηκεύσατε στην μνήμη.

Уровень будет сохранен в памяти. Теперь машина запрограммирована; в следующий раз при нажатии кнопки ☞ будет подано запрограммированное количество кофе.

Η μηχανή επιτρέπει την ρύθμιση της ποσότητας του καφέ που επιθυμείτε στο φλιτζάνι και για τα δύο κουμπιά παροχής ☞ (μέχρι μέγιστο τα 75 δευτερόλεπτα παροχής) και ☞ (μέχρι μέγιστο τα 100 δευτερόλεπτα παροχής).

Σημείωση: χάριν απλότητας εξηγείται ο προγραμματισμός μόνο για το κουμπί ☞· για να προγραμματίσετε το κουμπί ☞ εκτελέστε την ίδια διαδικασία πατώντας ☞.

Машина позволяет регулировать количество подаваемого кофе в чашке для обеих кнопок подачи: ☞ (максимум до 75 секунд подачи) и ☞ (максимум до 100 секунд подачи).

Примечание: для простоты восприятия показан порядок программирования только одной кнопки ☞; для программирования кнопки ☞ необходимо выполнить аналогичную процедуру, нажав ☞.

Οι εργοστασιακές ρυθμίσεις παίρνουν υπόψη τις ακριβείς παραμέτρους που εξασφαλίζουν την παρασκευή των καλύτερων συνταγών illy: καφέ εσπρέσο 20-25 ml / κεφές φίλτρου: περίπου 200 ml / καπουτσίνο: 95-100 ml / latte: 155-160 ml / ζεστό γάλα με αφρό: 135-140 ml / ζεστό νερό: 195 ml.

Σημείωση: για την παρασκευή ενός μεγάλου εσπρέσο συνιστάται να χρησιμοποιείτε τις κάψουλες Iperpresso μπλε χρώματός, πατώντας το κουμπί ☞, με μέγιστο χρόνο εκχύλισης 30 sec.

Фабричные установки учитывают точные параметры, которые обеспечивают приготовление наилучших рецептов illy: кофе эспрессо 20-25 мл / фильтрованный кофе: 220 мл / капучино: 95-100 мл / кофе с молоком: 155-160 мл / горячее вспененное молоко: 135-140 мл / горячая вода: 195 мл.

Примечание: для приготовления эспрессо лунго рекомендуется использовать капсулы Iperpresso синего цвета, нажимая кнопку ☞, с максимальным временем подачи 30 сек.

ΧΡΗΣΗ ΤΟΥ ΔΟΧΕΙΟΥ ΚΑΙ ΤΟΥ ΑΚΡΟΦΥΣΙΟΥ ΓΑΛΑΚΤΟΣ ИСПОЛЬЗОВАНИЕ БАКА И УСТРОЙСТВА ПОДАЧИ МОЛОКА

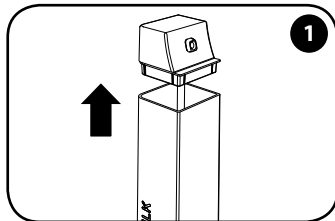

Βγάλετε το καπάκι του δοχείου γάλακτος.

Снять крышку бака для молока.

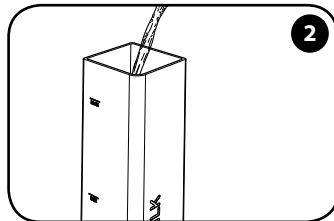

Γεμίστε το δοχείο με το γάλα έως τη στάθμη MAX. **Πρέπει πάντα να γεμίζετε το δοχείο γάλακτος μέχρι τη στάθμη MIN για να αποφύγετε υπερθέρμανση της μηχανής και να επιτρέψετε την επιτυχή παρασκευή των ροφημάτων.**

Наполнить бак молоком до уровня MAX.

Необходимо всегда заполнять бак для молока до уровня MIN, чтобы избежать перегрева машины и гарантировать успешность приготовления.

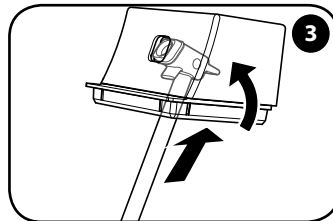

Βεβαιωθείτε ότι το ακροφύσιο παροχής έχει μπει καλά στο καπάκι του δοχείου γάλακτος.

Убедитесь, что носик подачи хорошо вставлен в крышку бака для молока.

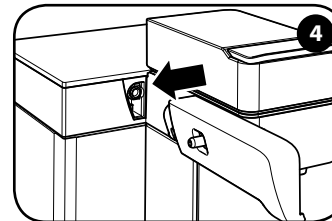

Βάλτε το ακροφύσιο γάλακτος στην υποδοχή της μηχανής μέχρι να κουμπώσει καλά στη θέση του.

Подсоедините устройство подачи молока к соединению машины до идеального сцепления.

Προσοχή! Κατά την πρώτη χρήση και γενικά μετά από κάθε χρήση, χρειάζεται να πλένετε καλά το δοχείο του γάλακτος και τα εξαρτήματά του με ζεστό νερό και απορρυπαντικό για πιάτα. Το ακροφύσιο παροχής μπορεί να πλυθεί και στο πλυντήριο πιάτων, αλλά ΟΧΙ το δοχείο του γάλακτος και το καπάκι. Ξεπλύνετε καλά από τυχόν υπολείμματα απορρυπαντικού. Το γάλα είναι ένα εξαιρετικά ευπαθές προϊόν. Χρησιμοποιείτε μόνο φρέσκο γάλα και πριν από την ημερομηνία λήξης που υποδεικνύεται στην αρχική του συσκευασία. Αφήστε το γάλα στο δοχείο μόνο για τον χρόνο που απαιτείται για την προετοιμασία των ροφημάτων, στη συνέχεια βάλτε το στο ψυγείο. Σε περίπτωση αμφιβολίας για την καταλληλότητα του γάλακτος στο δοχείο, αδειάστε το και πλύνετε το σχολαστικά.

Για να παρασκευάσετε τις καλύτερες συνταγές illy με βάση το γάλα, συνιστάται να χρησιμοποιείτε πλήρες φρέσκο γάλα σε θερμοκρασία ψυγείου.

ΣΗΜΕΙΩΣΗ: σε κάθε περίπτωση η μηχανή εξασφαλίζει την επιτυχή παρασκευή όλων των ροφημάτων ακόμη και με άλλους τύπους γάλακτος.

Внимание! При первом использовании, и после каждого использования, необходимо тщательно мыть горячей водой и средством для мытья посуды бак для молока и его компоненты. Носик подачи можно мыть также и в посудомоечной машине, но НЕ бак для молока и крышку. Хорошо прополощите от возможных остатков моющего средства. Молоко это скоропортящийся продукт. Использовать только свежее молоко в пределах срока годности, указанного на оригинальной упаковке. Оставляйте молоко в баке только на время, необходимое для приготовления напитков, затем ставьте его в холодильник. В случае сомнений касательно чистоты молока в баке, следует опустошить его и тщательно вымыть.

Для приготовления наилучших рецептов illy, рекомендуется использовать свежее цельное молоко при температуре холодильника.

ПРИМЕЧАНИЕ: в любом случае машина гарантирует успешность всех приготовлений даже с другими типами молока.

ΧΡΗΣΗ ΤΟΥ ΔΟΧΕΙΟΥ ΚΑΙ ΤΟΥ ΑΚΡΟΦΥΣΙΟΥ ΓΑΛΑΚΤΟΣ ИСПОЛЬЗОВАНИЕ БАКА И УСТРОЙСТВА ПОДАЧИ МОЛОКА

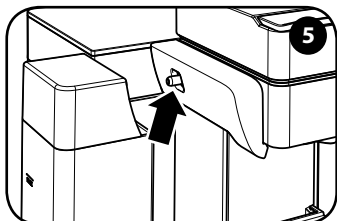

Βάλτε το δοχείο στο ακροφύσιο γάλακτος μέχρι να κουμπώσει καλά στη θέση του.

Подсоедините бак к устройству подачи молока до идеального сцепления.

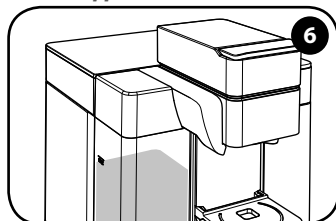

Όταν είναι κουμπωμένο το δοχείο μπορείτε να παρασκευάσετε ροφήματα με βάση το γάλα.

Когда бак подсоединен, можно готовить напитки на основе молока.

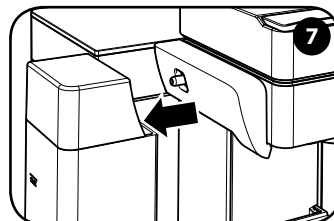

Αν μετά το τέλος της παρασκευής παραμένει γάλα στο δοχείο, ξεκουμπώστε το και βάλτε το σκεπασμένο στο ψυγείο.

Если после завершения приготовления в баке остается молоко, снимите его и накрыв поставьте в холодильник.

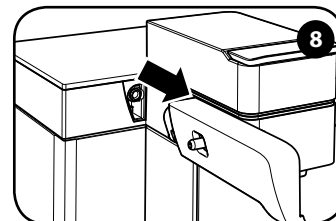

Ξεκουμπώστε το ακροφύσιο γάλακτος και ξεπλύνετε το όπως φαίνεται στο κεφάλαιο «ΚΑΘΑΡΙΣΜΟΣ ΚΑΙ ΣΥΝΤΗΡΗΣΗ».

Отсоединить устройство подачи молока и сполоснуть его, как это проиллюстрировано в главе «ЧИСТКА И ОБСЛУЖИВАНИЕ».

ΠΑΡΑΣΚΕΥΗ ΚΑΠΟΥΤΣΙΝΟ ПРИГОТОВЛЕНИЕ КАПУЧИНО

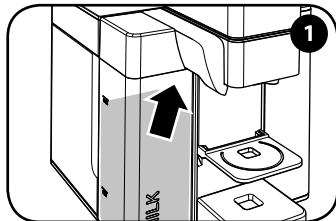

Κουμπώστε το ακροφύσιο και το δοχείο γάλακτος όπως υποδεικνύεται στο κεφάλαιο ΧΡΗΣΗ ΤΟΥ ΔΟΧΕΙΟΥ ΚΑΙ ΤΟΥ ΑΚΡΟΦΥΣΙΟΥ ΓΑΛΑΚΤΟΣ.

Γεμίστε το δοχείο γάλακτος τουλάχιστον έως την ελάχιστη στάθμη.

Подсоедините устройство подачи и бак для молока, как показано в главе ИСПОЛЬЗОВАНИЕ БАКА И УСТРОЙСТВА ПОДАЧИ МОЛОКА.

Наполните бак для молока минимум до минимального уровня.

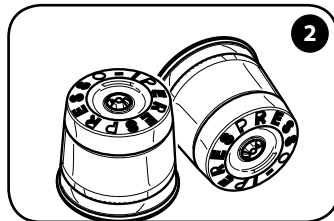

Για την προετοιμασία του καπουτσίνο, χρησιμοποιήστε μόνο κάψουλες Iperespresso ΕΣΠРЕССО.

Для приготовления капучино используйте только капсулы Iperespresso ЭСПРЕССО.

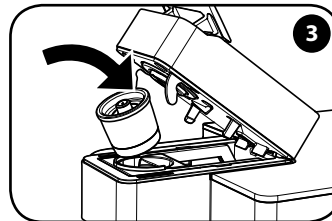

Τοποθετήστε την κάψουλα.

Вставьте капсулу.

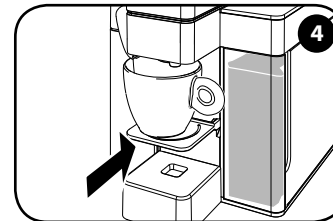

Επιλέξτε τη θέση της επιφάνειας στήριξης ανάλογα με τον τύπο φλιτζανιού που χρησιμοποιείτε.

Выберите положение опоры в соответствии с типом используемой чашки.

ΣΗΜΕΙΩΣΗ: πριν πατήσετε το ☞ φροντίστε το ακροφύσιο γάλακτος να κατευθύνεται μέσα στη διάμετρο του φλιτζανιού για να αποφύγετε διαροές κατά την παροχή.

Η εργοστασιακή ρύθμιση της παρασκευής ☞ είναι 95-100 ml.

Για να εκτελέσετε τη συνταγή ☞ με διαφορετικές ποσότητες καφέ και γάλακτος από αυτές των εργοστασιακών ρυθμίσεων, αρκεί να χρησιμοποιήσετε τις λειτουργίες καφέ και ζεστό γάλακτος με αφρό σταματώντας με το χέρι την παροχή καφέ και γάλακτος ανάλογα με τις ποσότητες που επιθυμείτε.

ПРИМЕЧАНИЕ: перед нажатием ☞ проверьте, чтобы устройство подачи молока попало во внутрь диаметра чашки во избежание утечек во время подачи.

Φαβριχνα установка приготовления ☞ составляет 95-100 мл.

Для приготовления рецептов ☞ из объемов кофе и молока, отличающихся от предустановленных фабрикой, достаточно использовать функции кофе и горячее вспененное молоко, останавливая ручную подачу кофе и молока согласно желаемых объемов.

ΠΑΡΑΣΚΕΥΗ ΚΑΠΟΥΤΣΙΝΟ ПРИГОТОВЛЕНИЕ КАПУЧИНО

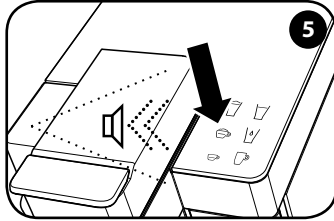

Βεβαιωθείτε ότι όλα τα κουμπιά ανάβουν σταθερά. Πατήστε  για την παρασκευή ενός καπουτσίνο. Η μηχανή εκπέμπει μια ηχητική ένδειξη.

Проверьте, чтобы все кнопки горели ровным светом.

Нажать , чтобы приготовить капучино. Машина подает акустический сигнал.

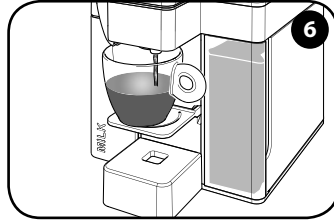

Η μηχανή αρχίζει την παροχή του καφέ στο φλιτζάνι.

Машина начинает подавать кофе в чашку.

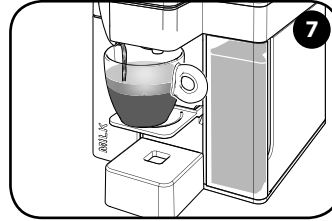



Αφού σταματήσει η παροχή του καφέ, μετά από μερικά δευτερόλεπτα θα αρχίσει αυτόματα να παρέχεται αφρόγαλα. Φροντίστε το ακροφύσιο γάλακτος να κατευθύνεται μέσα στο φλιτζάνι για να αποφύγετε διαρροές κατά την παροχή.

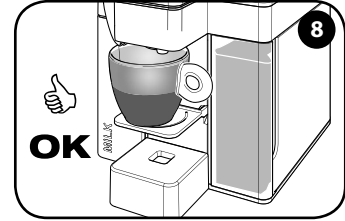

По завершении подачи кофе, после нескольких секунд, автоматически начнется подача взбитого молока. Проверьте, чтобы устройство подачи молока попадало во внутрь чашки во избежание утечек во время подачи.



Η παροχή ολοκληρώνεται αυτόματα.

Подача будет завершена автоматически.

Η παρασκευή του καπουτσίνο μπορεί να διακοπεί ανά πάσα στιγμή, πατώντας πάλι το κουμπί . Αν διακοπεί κατά την παροχή του ζεστού γάλακτος, μετά το πάτημα του κουμπιού  το γάλα θα συνεχίσει να βγαίνει για μερικά ακόμη δευτερόλεπτα.

Приготовление капучино можно прервать в любой момент повторным нажатием кнопки . Если приготовление прерывается во время подачи горячего молока, после нажатия кнопки , молоко продолжит вытекать еще несколько секунд.

ΡΥΘΜΙΣΗ ΠΟΣΟΤΗΤΑΣ ΚΑΠΟΥΤΣΙΝΟ РЕГУЛИРОВКА КОЛИЧЕСТВА КАПУЧИНО

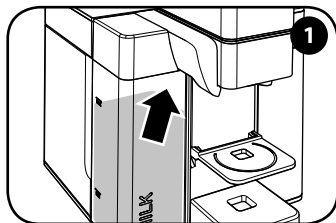

Κουμπώστε το ακροφύσιο και το δοχείο γάλακτος όπως υποδεικνύεται στο κεφάλαιο ΧΡΗΣΗ ΤΟΥ ΔΟΧΕΙΟΥ ΚΑΙ ΤΟΥ ΑΚΡΟΦΥΣΙΟΥ ΓΑΛΑΚΤΟΣ.

Γεμίστε το δοχείο γάλακτος έως την ελάχιστη στάθμη.

Подсоедините устройство подачи и бак для молока, как показано в главе ИСПОЛЬЗОВАНИЕ БАКА И УСТРОЙСТВА ПОДАЧИ МОЛОКА.

Наполните бак для молока минимум до минимального уровня.

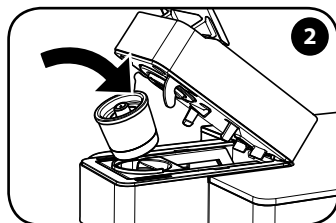

Τοποθετήστε την κάψουλα.

Вставьте капсулу.

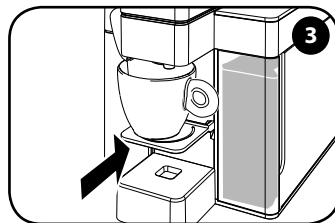

Επιλέξτε τη θέση της επιφάνειας στήριξης ανάλογα με τον τύπο φλιτζανιού που χρησιμοποιείτε.

Выберите положение опоры в соответствии с типом используемой чашки.

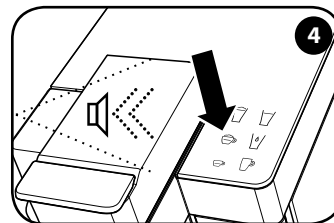

Κρατήστε πατημένο το κουμπί . Η μηχανή εκπέμπει ένα ηχητικό σήμα.

Удерживайте нажатой . Машина подает акустический сигнал.

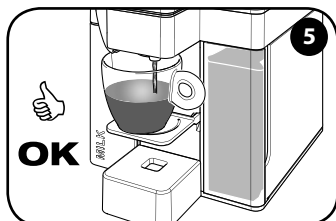

Η μηχανή ξεκινά την παροχή καφέ στο φλιτζάνι. Αφήστε το κουμπί  μόλις φτάσει στην επιθυμητή ποσότητα.

Машина начнет подавать кофе в чашку. Отпустите кнопку  по достижении желаемого количества кофе.

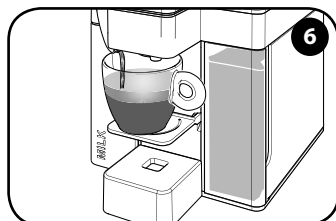

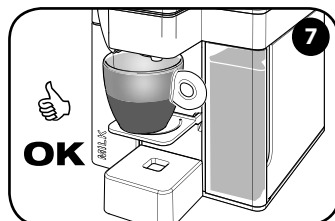

Μετά από λίγα δευτερόλεπτα, θα ξεκινήσει αυτόματα η παροχή αφρόγαλα.

После нескольких секунд автоматически начнется подача взбитого молока.



Πατήστε στο κουμπί  μόλις επιτευχθεί η επιθυμητή ποσότητα του αφρόγαλα.

Нажмите кнопку  по достижении желаемого количества взбитого молока.

Κατά τον προγραμματισμό της ποσότητας ζεστού γάλακτος στο φλιτζάνι συνιστάται να λάβετε υπόψη ότι μετά το πάτημα του κουμπιού  το γάλα θα συνεχίσει να βγαίνει για μερικά ακόμη δευτερόλεπτα.

Во время программирования количества горячего молока в чашке, рекомендуется учитывать, что после нажатия кнопки  молоко продолжит вытекать еще несколько секунд.

ΠΑΡΑΣΚΕΥΗ LATTE

ПРИГОТОВЛЕНИЕ КОФЕ С МОЛОКОМ

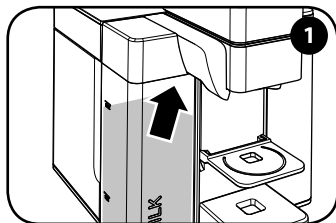

Κουμπώστε το ακροφύσιο και το δοχείο γάλακτος όπως υποδεικνύεται στο κεφάλαιο ΧΡΗΣΗ ΤΟΥ ΔΟΧΕΙΟΥ ΚΑΙ ΤΟΥ ΑΚΡΟΦΥΣΙΟΥ ΓΑΛΑΚΤΟΣ.

Γεμίστε το δοχείο γάλακτος έως την ελάχιστη στάθμη.

Подсоедините устройство подачи и бак для молока, как показано в главе ИСПОЛЬЗОВАНИЕ БАКА И УСТРОЙСТВА ПОДАЧИ МОЛОКА.

Наполните бак для молока минимум до минимального уровня.

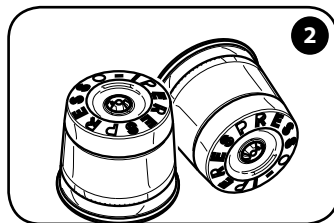

Για την προετοιμασία του Latte, χρησιμοποιήστε μόνο κάψουλες Iperespresso ΕΣΠРЕССО.

Для приготовления кофе с молоком используйте только капсулы Iperespresso ЭСПРЕССО.

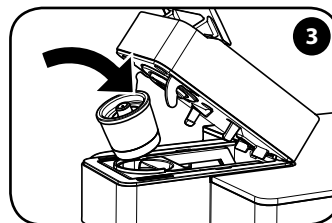

Τοποθετήστε την κάψουλα.

Вставьте капсулу.

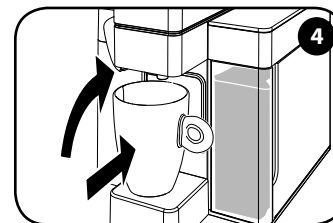

Ανασηκώστε την επιφάνεια στήριξης και τοποθετήστε ένα μεγάλο φλιτζάνι ή κύπελο.

Поднимите опору и поставьте большую чашку или кружку.

ΣΗΜΕΙΩΣΗ: πριν πατήσετε το  φροντίστε το ακροφύσιο γάλακτος να κατευθύνεται μέσα στη διάμετρο του φλιτζανιού για να αποφύγετε διαρροές κατά την παροχή.

Η εργοστασιακή ρύθμιση της λειτουργίας  είναι 155-160 ml.

Για να εκτελέσετε τη συνταγή  με διαφορετικές ποσότητες καφέ και γάλακτος από αυτές των εργοστασιακών ρυθμίσεων, αρκεί να χρησιμοποιήσετε τις λειτουργίες καφέ και ζεστού γάλακτος με αφρό σταματώντας με το χέρι την παροχή καφέ και γάλακτος ανάλογα με τις ποσότητες που επιθυμείτε.

ПРИМЕЧАНИЕ: перед нажатием  проверьте, чтобы устройство подачи молока попало во внутрь диаметра чашки во избежание утечек во время подачи.

Фабричная установка функции  составляет 155-160 мл.

Для приготовления рецептов  из объемов кофе и молока, отличающихся от предустановленных фабрикой, достаточно использовать функции кофе и горячее вспененное молоко, останавливая ручную подачу кофе и молока согласно желаемых объемов.

ΠΑΡΑΣΚΕΥΗ LATTE

ПРИГОТОВЛЕНИЕ КОФЕ С МОЛОКОМ

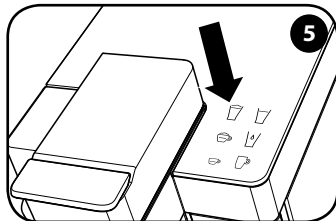

Βεβαιωθείτε ότι όλα τα κουμπιά ανάβουν σταθερά.

Πατήστε  για την παρασκευή ενός latte.

Проверьте, чтобы все кнопки горели ровным светом.

Нажать , чтобы приготовить кофе с молоком.

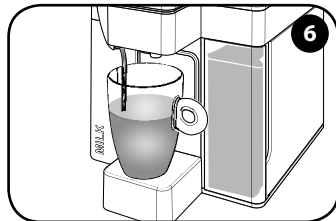

Η μηχανή μετά από μερικά δευτερόλεπτα αρχίζει την παροχή του ζεστού γάλακτος στο φλιτζάνι. Φροντίστε το ακροφύσιο γάλακτος να κατευθύνεται μέσα στο φλιτζάνι για να αποφύγετε διαρροές κατά την παροχή.

После нескольких секунд машина начинает подавать горячее молоко в чашку.

Проверьте, чтобы устройство подачи молока попало во внутрь чашки во избежание утечек во время подачи.

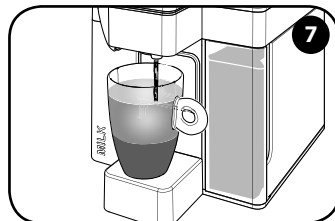

Αφού σταματήσει η παροχή του γάλακτος, η μηχανή αρχίζει αυτόματα την παροχή του καφέ.

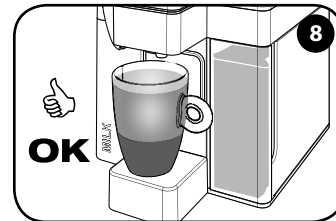

По завершению подачи молока, машина автоматически начинает подачу кофе.



Η παροχή ολοκληρώνεται αυτόματα.

Подача будет завершена автоматически.

Η παρασκευή του latte μπορεί να διακοπεί ανά πάσα στιγμή, πατώντας πάλι το κουμπί . Αν διακοπεί κατά την παροχή του ζεστού γάλακτος, μετά το πάτημα του κουμπιού  το γάλα θα συνεχίσει να βγαίνει για μερικά ακόμη δευτερόλεπτα.

Приготовление кофе с молоком можно прервать в любой момент повторным нажатием кнопки . Если приготовление прерывается во время подачи горячего молока, после нажатия кнопки , молоко продолжит вытекать еще несколько секунд.

ΡΥΘΙΜΙΣΗ ΠΟΣΟΤΗΤΑΣ LATTE РЕГУЛИРОВКА КОЛИЧЕСТВА КОФЕ С МОЛОКОМ

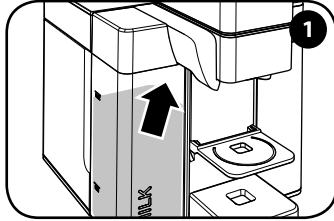

Κουμπώστε το ακροφύσιο και το δοχείο γάλακτος όπως υποδεικνύεται στο κεφάλαιο ΧΡΗΣΗ ΤΟΥ ΔΟΧΕΙΟΥ ΚΑΙ ΤΟΥ ΑΚΡΟΦΥΣΙΟΥ ΓΑΛΑΚΤΟΣ.

Γεμίστε το δοχείο γάλακτος έως την ελάχιστη στάθμη.

Подсоедините устройство подачи и бак для молока, как показано в главе ИСПОЛЬЗОВАНИЕ БАКА И УСТРОЙСТВА ПОДАЧИ МОЛОКА.

Наполните бак для молока минимум до минимального уровня.

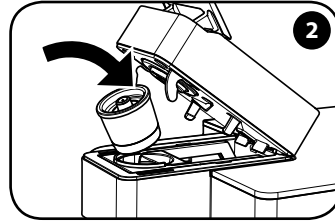

Τοποθετήστε την κάψουλα.

Вставьте капсулу.

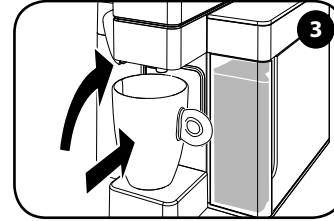

Ανασηκώστε την επιφάνεια στήριξης και τοποθετήστε ένα μεγάλο φλιτζάνι ή κύπελο.

Поднимите опору и поставьте большую чашку или кружку.

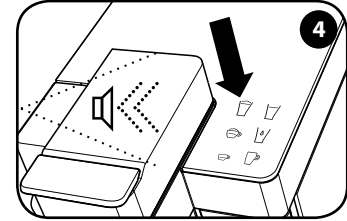

Κρατήστε πατημένο το κουμπί . Η μηχανή εκπέμπει ηχητικό σήμα.

Удерживайте нажатой . Машина подает акустический сигнал.

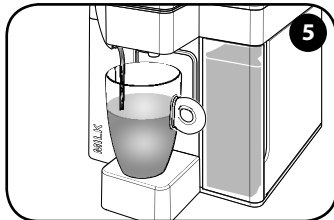

Η μηχανή ξεκινά την παροχή του αφρόγαλα στο φλιτζάνι. Αφήστε το κουμπί  μόλις επιτευχθεί η επιθυμητή ποσότητα αφρόγαλα.

Машина начнет подавать взбитое молоко в чашку. Отпустите кнопку  по достижении желаемого количества взбитого молока.

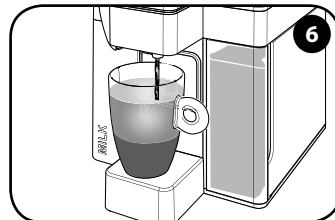

Μόλις ολοκληρωθεί η παροχή του γάλακτος, η μηχανή ξεκινά αυτόματα την παροχή του καφέ.

После завершения подачи молока, машина автоматически начнет подачу кофе.

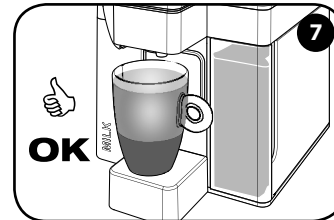

Πατήστε το κουμπί  μόλις επιτευχθεί η ποσότητα του καφέ που επιθυμείτε.

Нажмите кнопку  по достижении желаемого количества кофе.

Κατά τον προγραμματισμό της ποσότητας ζεστού γάλακτος στο φλιτζάνι συνιστάται να λάβετε υπόψη ότι μετά το πάτημα του κουμπιού  το γάλα θα συνεχίσει να βγαίνει για μερικά ακόμη δευτερόλεπτα.

Во время программирования количества горячего молока в чашке, рекомендуется учитывать, что после нажатия кнопки  молоко продолжит вытекать еще несколько секунд.

ΠΑΡΑΣΚΕΥΗ ΖΕΣΤΟΥ ΓΑΛΑΚΤΟΣ ΜΕ ΑΦΡΟ ПРИГОТОВЛЕНИЕ ГОРЯЧЕГО ВСПЕНЕННОГО МОЛОКА

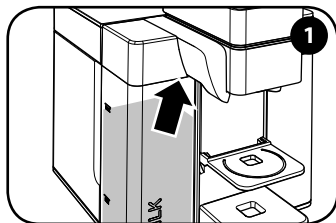

Κουμπώστε το ακροφύσιο και το δοχείο γάλακτος όπως υποδεικνύεται στο κεφάλαιο ΧΡΗΣΗ ΤΟΥ ΔΟΧΕΙΟΥ ΚΑΙ ΤΟΥ ΑΚΡΟΦΥΣΙΟΥ ΓΑΛΑΚΤΟΣ.

Γεμίστε το δοχείο γάλακτος έως την ελάχιστη στάθμη.

Подсоедините устройство подачи и бак для молока, как показано в главе ИСПОЛЬЗОВАНИЕ БАКА И УСТРОЙСТВА ПОДАЧИ МОЛОКА.

Наполните бак для молока минимум до минимального уровня.

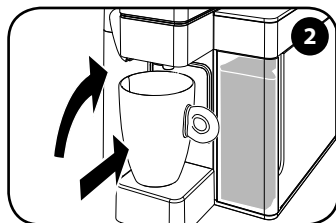

Ανασηκώστε την επιφάνεια στήριξης και τοποθετήστε ένα μεγάλο φλιτζάνι ή κύπελο.

Поднимите опору и поставьте большую чашку или кружку.

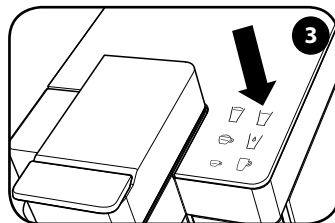

Βεβαιωθείτε ότι όλα τα κουμπιά ανάβουν σταθερά. Πατήστε  για την παρασκευή ενός ζεστού γάλακτος με αφρό (χωρίς καφέ).

Проверьте, чтобы все кнопки горели ровным светом.

Нажмите , чтобы приготовить горячее вспененное молоко (без кофе).

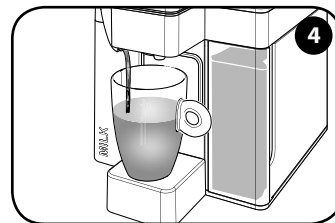

Η μηχανή μετά από μερικά δευτερόλεπτα αρχίζει την παροχή του ζεστού γάλακτος στο φλιτζάνι. Φροντίστε το ακροφύσιο γάλακτος να κατευθύνεται μέσα στο φλιτζάνι για να αποφύγετε διαρροές κατά την παροχή.

После нескольких секунд машина начинает подавать горячее молоко в чашку.

Проверьте, чтобы устройство подачи молока попало во внутрь чашки во избежание утечек во время подачи.

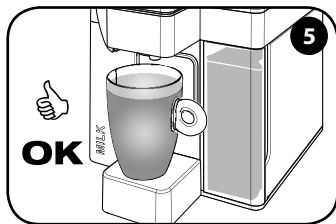

Η παροχή ολοκληρώνεται αυτόματα.

Подача будет завершена автоматически.

Η παρασκευή του ζεστού γάλακτος με αφρό μπορεί να διακοπεί ανά πάσα στιγμή. Αφού πατήσετε το κουμπί  το γάλα θα συνεχίσει να βγαίνει για μερικά δευτερόλεπτα. Μπορείτε να παρασκευάσετε το ζεστό γάλα με αφρό κατευθείαν σε μια γαλατιέρα για το τραπέζι και να κανονίσετε τη δόση όπως επιθυμείτε.

Η εργοστασιακή ρύθμιση της λειτουργίας  είναι στα 135-140 ml.

Приготовление горячего вспененного молока можно прервать в любой момент. После нажатия кнопки  молоко продолжит вытекать еще несколько секунд. Можно подавать вспененное молоко прямо в молочник, подать его к столу и дозировать молоко по вкусу.

Фабричная установка функции  составляет 135-140 мл.

ΡΥΘΜΙΣΗ ΠΟΣΟΤΗΤΑΣ ΤΟΥ ΖΕΣΤΟΥ ΓΑΛΑΚΤΟΣ ΜΕ ΑΦΡΟ РЕГУЛИРОВКА КОЛИЧЕСТВА ГОРЯЧЕГО ВСПЕНЕННОГО МОЛОКА

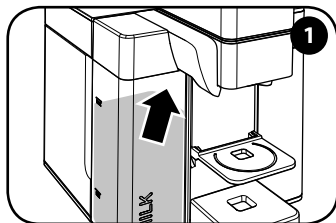

Κουμπώστε το ακροφύσιο και το δοχείο γάλακτος όπως υποδεικνύεται στο κεφάλαιο ΧΡΗΣΗ ΤΟΥ ΔΟΧΕΙΟΥ ΚΑΙ ΤΟΥ ΑΚΡΟΦΥΣΙΟΥ ΓΑΛΑΚΤΟΣ.

Γεμίστε το δοχείο γάλακτος έως την ελάχιστη στάθμη.

Подсоедините устройство подачи и бак для молока, как показано в главе ИСПОЛЬЗОВАНИЕ БАКА И УСТРОЙСТВА ПОДАЧИ МОЛОКА.

Наполните бак для молока минимум до минимального уровня.

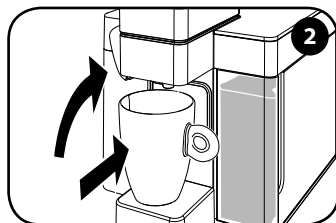

Ανασηκώστε την επιφάνεια στήριξης και τοποθετήστε ένα μεγάλο φλιτζάνι ή κύπελο.

Поднимите опору и поставьте большую чашку или кружку.

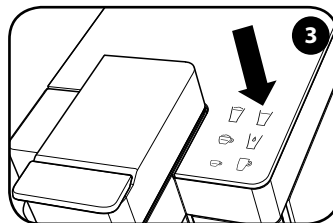

Κρατήστε πατημένο το .

Удерживать нажатой .

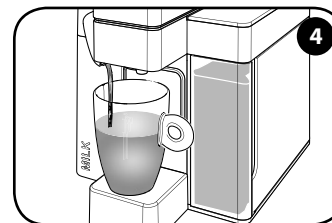

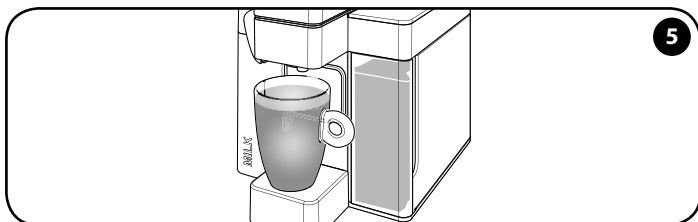

Αφήστε το κουμπί μόλις συμπληρωθεί η ποσότητα ζεστού γάλακτος που επιθυμείτε.

Отпустить кнопку при достижении желаемого количества горячего молока.



Η στάθμη έχει αποθηκευθεί. Η μηχανή είναι πλέον προγραμματισμένη, στην επόμενη πίεση του κουμπιού  θα παρασχεθεί η ποσότητα ζεστού γάλακτος που μόλις αποθηκεύσατε στη μνήμη.

Уровень будет сохранен в памяти. Теперь машина запрограммирована; при следующем нажатии кнопки  будет подано запрограммированное количество горячего молока.

Κατά τον προγραμματισμό της ποσότητας ζεστού γάλακτος στο φλιτζάνι συνιστάται να λάβετε υπόψη ότι μετά το πάτημα του κουμπιού  το γάλα θα συνεχίσει να βγαίνει για μερικά ακόμη δευτερόλεπτα.

Во время программирования количества горячего молока в чашке, рекомендуется учитывать, что после нажатия кнопки  молоко продолжит вытекать еще несколько секунд.

ΠΑΡΟΧΗ ΖΕΣΤΟΥ ΝΕΡΟΥ ПОДАЧА ГОРЯЧЕЙ ВОДЫ

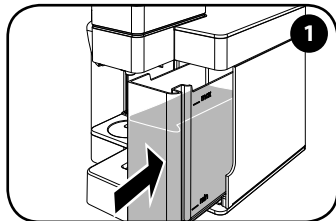

Βεβαιωθείτε ότι υπάρχει αρκετό νερό στο δοχείο.

Убедиться, что в баке достаточно воды.

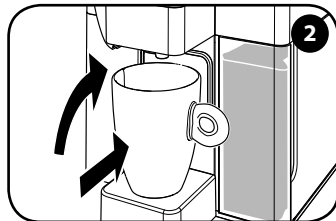

Ανασηκώστε την επιφάνεια στήριξης και τοποθετήστε ένα μεγάλο φλιτζάνι ή κύπελο.

Поднимите опору и поставьте большую чашку или кружку.

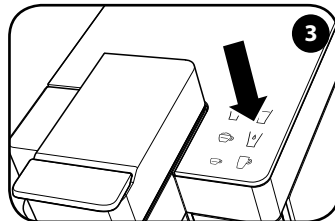

Βεβαιωθείτε ότι όλα τα κουμπιά ανάβουν σταθερά.

Πατήστε  για την παροχή ζεστού νερού.

Проверьте, чтобы все кнопки горели равным светом.

Нажать , чтобы подать горячую воду.

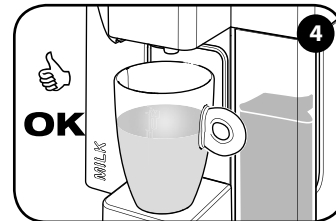

Αφού συμπληρωθεί η ποσότητα που αποθηκεύσατε στη μνήμη η παροχή σταματάει.

При достижении запрограммированного количества, подача завершиться автоматически.

ΡΥΘΜΙΣΗ ΠΟΣΟΤΗΤΑΣ ΖΕΣΤΟΥ ΝΕΡΟΥ ΠΟΥ ΠΑΡΕΧΕΤΑΙ РЕГУЛИРОВКА КОЛИЧЕСТВА ПОДАННОЙ ГОРЯЧЕЙ ВОДЫ

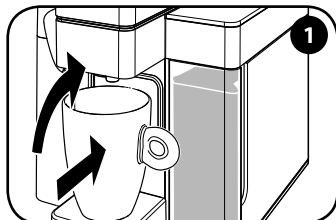

Ανασηκώστε την επιφάνεια στήριξης και τοποθετήστε ένα μεγάλο φλιτζάνι ή κύπελο.

Η εργοστασιακή ρύθμιση της λειτουργίας  είναι περίπου 195 ml.

Поднимите опору и поставьте большую чашку или кружку.

Фабричная установка для функции  составляет около 195 мл.

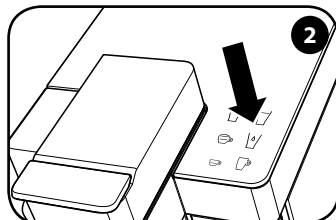

Κρατήστε πατημένο το .

Удерживайте нажатой .

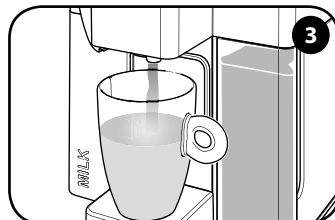

Αφήστε το κουμπί μόλις συμπληρωθεί η ποσότητα ζεστού νερού που επιθυμείτε.

Отпустить кнопку при достижении желаемого количества горячей воды.

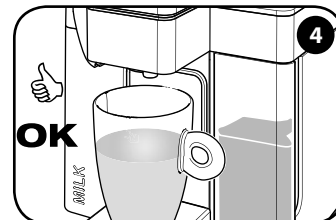

Η στάθμη έχει αποθηκευθεί. Η μηχανή είναι πλέον προγραμματισμένη, στην επόμενη πίεση του κουμπιού  θα παρασχεθεί η ποσότητα νερού που μόλις αποθηκεύσατε στη μνήμη.

Уровень будет сохранен в памяти. Теперь машина запрограммирована; при следующем нажатии кнопки  будет подано запрограммированное количество воды.

ΚΑΘΑΡΙΣΜΟΣ ΚΑΙ ΣΥΝΤΗΡΗΣΗ ЧИСТКА И ОБСЛУЖИВАНИЕ

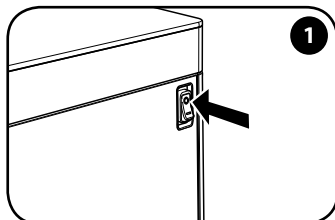

Σβήστε τη μηχανή και βγάλτε το φισ από την πρίζα.

Выключить машину и достать вилку из розетки.

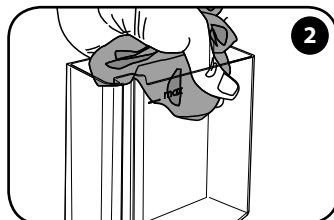

Αφαιρέστε και πλύνετε το δοχείο νερού.

Достаньте и вымойте бак для воды.

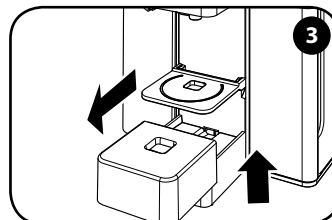

Ανασηκώστε και βγάλτε την επιφάνεια στήριξης φλιτζανιών και πλύνετε την.

Поднимите и достаньте подставку для чашек, и вымойте ее.

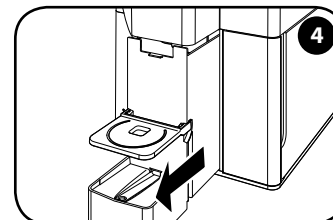

Αφαιρέστε το συρτάρι συλλογής για χρησιμοποιημένες κάψουλες.

Достаньте поддон для сбора использованных капсул.

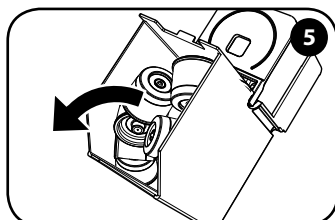

Αφαιρέστε το συρτάρι των υπολειμμάτων (χρησιμοποιημένες κάψουλες/καφέ) και πλύνετε το.

Выбросьте из поддона все остатки (использованные капсулы/кофе) и вымойте поддон.

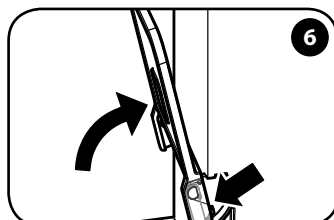

Περιστρέψτε την επιφάνεια στήριξης για τα φλιτζανάκια και ευθυγραμμίστε την.

Повернуть подставку для чашек до выравнивания.

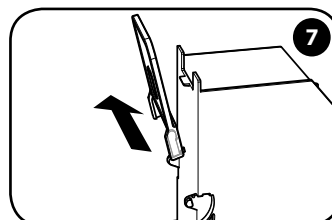

Βγάλτε την επιφάνεια στήριξης για τα φλιτζανάκια και πλύνετε την.

Снять и вымыть подставку для чашек.

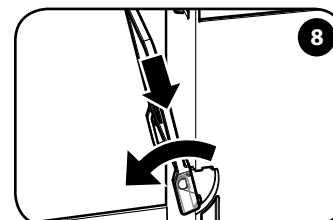

Τοποθετήστε την επιφάνεια στήριξης για τα φλιτζανάκια και κατεβάστε την.

Вставить подставку для чашек и опустить ее.

Μην χρησιμοποιείτε νερό που έχει παραμείνει στο δοχείο για πάνω από 7 ημέρες. Συνιστάται να πλένετε και να γεμίζετε το δοχείο με φρέσκο πόσιμο νερό καθημερινά. Ο καθαρισμός της μηχανής και των εξαρτημάτων της πρέπει να γίνεται τουλάχιστον μια φορά την εβδομάδα. Μην χρησιμοποιείτε αιθυλική αλκοόλη, διαλυτικά, λειαντικά σφουγγαράκια ή/και διαβρωτικές χημικές ουσίες. Μην στεγνώνετε τη μηχανή ή/και τα εξαρτήματά της στον φούρνο μικροκυμάτων ή/ένα συμβατικό φούρνο.

Не использовать воду, которая простояла в баке более 7 дней. Рекомендуется каждый день промывать бак и наполнять его свежей питьевой водой. Чистка машины и ее компонентов должна выполняться не реже одного раза в неделю. Не используйте этиловый спирт, растворители, абразивные губки и/или агрессивные химические средства. Не используйте для сушки машины и/или ее компонентов микроволновую печь и/или духовку.

ΚΑΘΑΡΙΣΜΟΣ ΚΑΙ ΣΥΝΤΗΡΗΣΗ ЧИСТКА И ОБСЛУЖИВАНИЕ

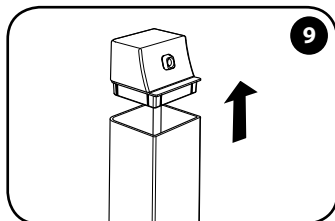

Βγάλετε το καπάκι του δοχείου γάλακτος και αδειάστε το τυχόν περιεχόμενο.

Снимите крышку бака для молока и вылейте возможное содержимое.

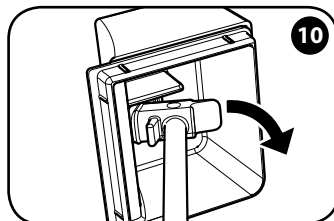

Βγάλετε το ακροφύσιο παροχής. Πιάστε το γλωσσάκι και περιστρέψτε το.

Снять носик подачи. Взять язычок и повернуть его.

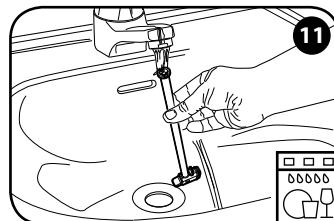

Πλύνετε το ακροφύσιο παροχής στο πλυντήριο πιάτων ή με ζεστό νερό και απορρυπαντικό για πιάτα.

Помойте носик подачи в посудомоечной машине или горячей водой со средством для мытья посуды.

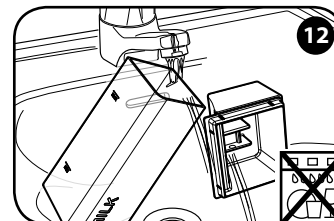

Πλύνετε το καπάκι και το δοχείο του γάλακτος με ζεστό νερό και απορρυπαντικό για πιάτα. Μην πλένετε σε πλυντήριο πιάτων.

Помойте крышку и бак для молока горячей водой со средством для мытья посуды. Не мойте в посудомоечной машине.

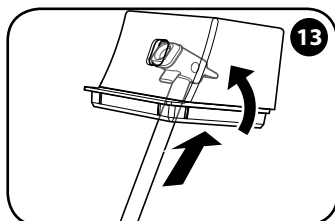

Βάλτε το ακροφύσιο παροχής στο καπάκι.

Вставить носик подачи в крышку.

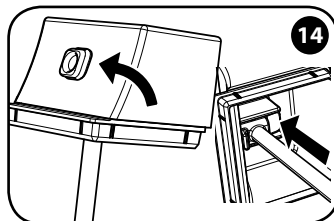

Περιστρέψτε το ακροφύσιο παροχής μέχρι να κουμπώσει στη θέση του.

Повернуть носик до стыковки с его гнездом.

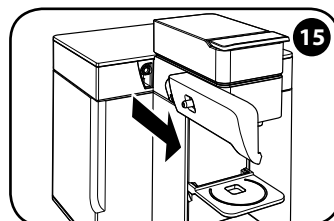

Βγάλετε το ακροφύσιο γάλακτος.

Снять устройства подачи молока.

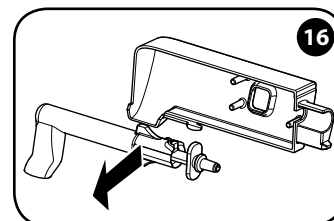

Βγάλετε τα εξαρτήματα του ακροφυσίου γάλακτος.

Снять компоненты устройства подачи молока.

Μετά από κάθε χρήση, χρειάζεται να πλένετε καλά το δοχείο του γάλακτος και τα εξαρτήματά του με ζεστό νερό και απορρυπαντικό για πιάτα. Το ακροφύσιο παροχής μπορεί να πλυθεί και στο πλυντήριο πιάτων, αλλά ΟΧΙ το δοχείο του γάλακτος και το καπάκι. Ξεπλύνετε καλά από τυχόν υπολείμματα απορρυπαντικού.

После каждого использования, необходимо тщательно мыть горячей водой и средством для мытья посуды бак для молока и его компоненты. Носик подачи можно мыть также и в посудомоечной машине, но НЕ бак для молока и крышку. Хорошо прополощите от возможных остатков моющего средства.

ΚΑΘΑΡΙΣΜΟΣ ΚΑΙ ΣΥΝΤΗΡΗΣΗ ЧИСТКА И ОБСЛУЖИВАНИЕ

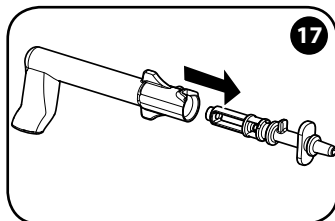

Βγάλετε το ακραίο κομμάτι σύνδεσης.

Снять концевой переходник.

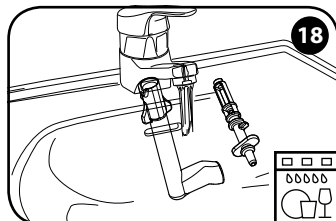

Πλύνετε τα δύο εξαρτήματα στο πλυντήριο πιάτων ή με ζεστό νερό και απορρυπαντικό για πιάτα.

Помойте оба компонента в посудомоечной машине или горячей водой со средством для мытья посуды.

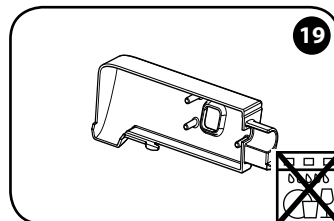

Πλύνετε το ακροφύσιο γάλακτος με ζεστό νερό και απορρυπαντικό για πιάτα. Μην πλένετε σε πλυντήριο πιάτων.

Помойте устройство подачи молока горячей водой со средством для мытья посуды. Не мойте в посудомоечной машине.

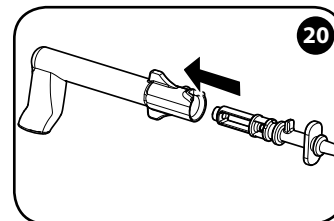

Στεγνώστε και επανασυναρμολογήστε τα εξαρτήματα.

Высушите и соберите компоненты.

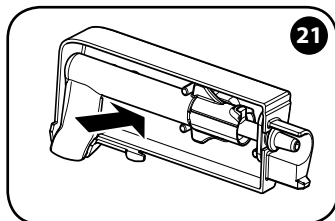

Βάλτε τα εξαρτήματα στο ακροφύσιο γάλακτος.

Установите компоненты в устройство подачи молока.

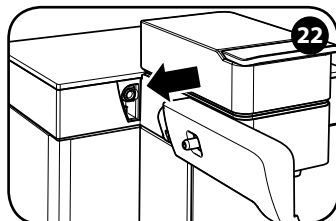

Βάλτε το ακροφύσιο γάλακτος στην υποδοχή της μηχανής μέχρι να κουμπώσει πλήρως στη θέση του.

Подсоедините устройство подачи молока к соединению машины до полного сцепления.

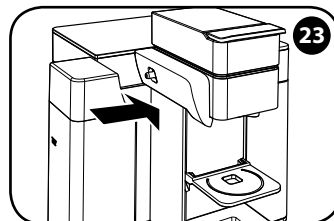

Βάλτε το δοχείο στο ακροφύσιο γάλακτος μέχρι να κουμπώσει καλά στη θέση του.

Подсоедините бак к устройству подачи молока до идеального сцепления.

Χρειάζεται να πλύνετε προσεκτικά όλα τα εξαρτήματα του ακροφύσιου του γάλακτος μετά από κάθε χρήση. Στην περίπτωση που υπάρχουν υπολείμματα ή άλατα, πλύνετε σε πλυντήριο πιάτων ή με απορρυπαντικό για πιάτα. Παρόλα αυτά, ένας καλός κανόνας είναι να πραγματοποιείτε έναν κύκλο πλυσίματος στο πλυντήριο πιάτων, ή με απορρυπαντικό πιάτων, δύο φορές την εβδομάδα. Τα επιχρωμιωμένα μεταλλικά εξαρτήματα ΔΕΝ μπορούν να πλυθούν στο πλυντήριο πιάτων. Ξεπλύνετε καλά από τυχόν υπολείμματα απορρυπαντικού.

Необходимо тщательно мыть все компоненты устройства подачи молока после каждого использования. При наличии отложений или налета необходимо помыть в посудомоечной машине или со средством для мытья посуды. Целесообразно выполнять цикл промывки в посудомоечной машине, или со средством для мытья посуды, два раза в неделю. Детали из хромированного металла НЕЛЬЗЯ мыть в посудомоечной машине. Хорошо прополощите от возможных остатков моющего средства.

ΑΦΑΛΑΤΩΣΗ УДАЛЕНИЕ НАКИПИ

Διαβάστε προσεκτικά όλες τις οδηγίες πριν εκκινήσετε τον κύκλο αφαλάτωσης. Διάρκεια: περίπου 20 λεπτά. Ο σχηματισμός αλάτων είναι το φυσιολογικό επακόλουθο της χρήσης της μηχανής. Η αφαλάτωση επιτρέπει την βελτιστοποίηση του καθαρισμού και την αφαίρεση των επικαθίσεων αλάτων από το εσωτερικό της. Η μηχανή υποδεικνύει αυτόματα πότε χρειάζεται αφαλάτωση αναβοσβήνοντας εναλλάξ τα ☹️ και ☹️. Συνιστάται να κάνετε την αφαλάτωση της μηχανής κάθε 2 μήνες, με ειδικό προϊόν για μηχανές του καφέ.

Перед запуском цикла очистки от накипи внимательно прочитайте все инструкции. Продолжительность: примерно 20 минут. Образование накипи является естественным следствием пользования машиной. Удаление накипи позволяет оптимизировать очистку и удалить отложения накипи из внутренних компонентов. Машина автоматически сигнализирует о необходимости удаления накипи переменным миганием ☹️ и ☹️. Рекомендуется удалять накипь из машины каждые 2 месяца с помощью специального продукта для кофемашины.

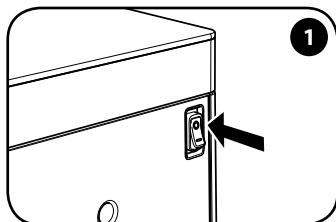

Σβήστε τη μηχανή.

Выключить машину.

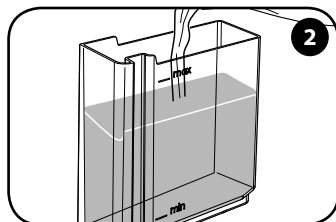

Αφαιρέστε και γεμίστε το δοχείο νερού με φρέσκο πόσιμο νερό έως τη στάθμη MAX.

Достаньте и наполните бак для воды свежей питьевой водой до уровня MAX.

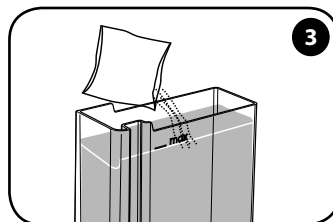

Προσθέστε 1 φακελάκι από το προϊόν αφαλάτωσης και ανακατέψτε για να το λιώσετε.

Добавьте 1 пакетик средства для удаления накипи и перемешайте до полного растворения.

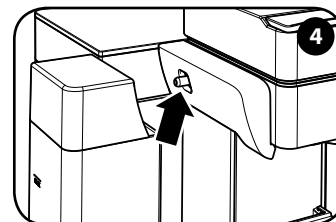

Βεβαιωθείτε ότι το ακροφύσιο γάλακτος και το δοχείο γάλακτος είναι κουμπωμένα στη μηχανή. Το δοχείο γάλακτος πρέπει να παραμείνει άδειο.

Проверьте, чтобы устройство подачи молока и бак для молока были соединены с машиной. Бак для молока должен остаться пустым.

ΣΗΜΕΙΩΣΗ: Αν οι ενέργειες δεν γίνουν στους χρόνους που υποδεικνύονται, η μηχανή δεν ξεκινά την διαδικασία αφαλάτωσης: πρέπει στην συνέχεια, να σβήσετε την μηχανή και να επαναλάβετε τις ενέργειες από το σημείο 5 έως το σημείο 9.

Αν ο κύκλος αφαλάτωσης διακοπεί λόγω έλλειψης ηλεκτρικού ρεύματος, ή επειδή σβήσατε από λάθος την μηχανή, η μηχανή ξεκινά τον κύκλο από την έκπλυση (σελ.212, εικ.13) και η αφαλάτωση δεν εκτελείται.

ПРИМЕЧАНИЕ: Если указанные операции не будут выполнены в течение установленного времени, машина не начнет процесс удаления накипи: в этом случае необходимо выключить машину и повторить операции с пункта 5 по пункт 9.

В случае прерывания цикла очистки от накипи из-за отключения электричества или случайного выключения машины, она возобновит цикл ополаскивания (стр. 212 рис. 13) и удаление накипи не будет выполнено.

ΑΦΑΛΑΤΩΣΗ УДАЛЕНИЕ НАКИПИ

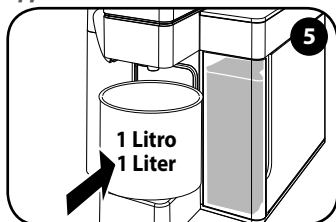

Τοποθετήστε ένα δοχείο με χωρητικότητα τουλάχιστον 1 λίτρο κάτω από το ακροφύσιο του καφέ.

Установить емкость объемом не менее 1 литра под устройство подачи кофе.

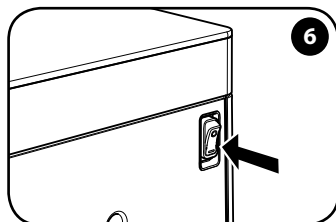

Ανάψτε τη μηχανή.

Включить машину.

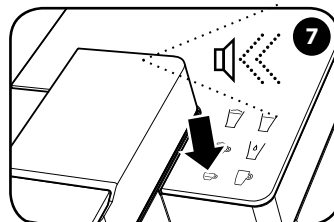

Εντός 15 δευτερολέπτων πατήστε το κουμπί ☕ και κρατήστε το πατημένο μέχρι να ακουστεί η ηχητική ειδοποίηση (περίπου 7 δευτερόλεπτα). Στη συνέχεια πατήστε ξανά το κουμπί ☕.

В течение 15 секунд нажмите и удерживайте (около 7 секунд) кнопку ☕ до акустического сигнала. Затем снова нажмите кнопку ☕.



Ο κύκλος αρχίζει (Διάρκεια περίπου 10 λεπτά).

Включится цикл (длительность около 10 мин.)

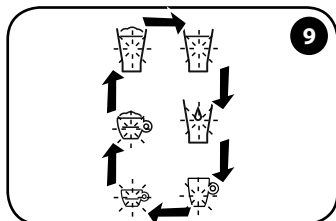

Τα κουμπιά αναβοβλίζουν το ένα μετά το άλλο με δεξιόστροφη σειρά.

Κнопки мигают последовательно, по часовой стрелке.

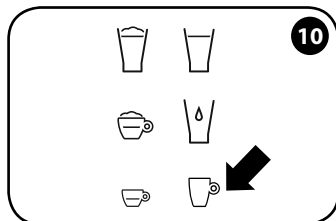

Όταν το κουμπί ☕ παραμένει σταθερά αναμμένο η μηχανή έχει ολοκληρώσει τον κύκλο.

Когда кнопка ☕ загорится ровным светом, машина закончила цикл.

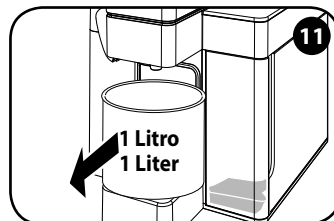

Αδειάστε το νερό και το διάλυμα αφαλάτωσης από το σκεύος και το δοχείο νερού.

Вылейте воду и раствор для удаления накипи из емкости и из бака для воды.

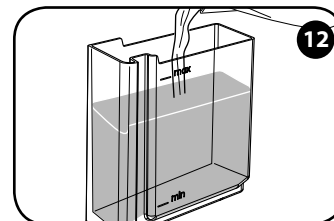

Πλύνετε καλά το δοχείο και γεμίστε το με φρέσκο νερό έως τη στάθμη MAX.

Хорошо вымойте бак и наполните его свежей питьевой водой до уровня MAX.

ΑΦΑΛΑΤΩΣΗ УДАЛЕНИЕ НАКИПИ

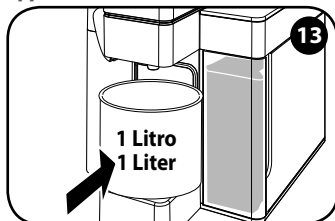

Τοποθετήστε ξανά το δοχείο.

Установите емкость на место.

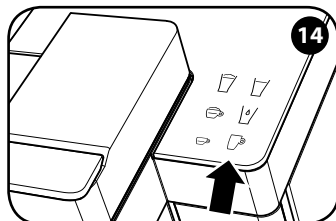

Πατήστε : η μηχανή αρχίζει την έκπλυση παρέχοντας νερό σε τακτικά διαστήματα (Διάρκεια περίπου 10 λεπτά).

Нажмите : машина начнет ополаскивание, выполняя подачу воды через регулярные интервалы времени (длительность около 10 мин.)

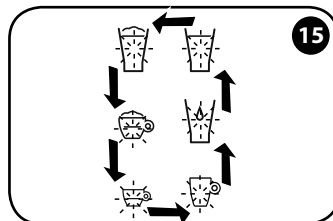

Τα κουμπιά αναβοσβήνουν το ένα μετά το άλλο με αριστερόστροφη σειρά.

Кнопки мигают последовательно, против часовой стрелки.

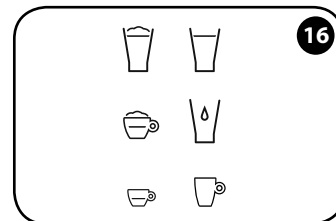

Αφού ολοκληρωθεί ο κύκλος, όταν τα κουμπιά ανάβουν σταθερά, η μηχανή είναι έτοιμη για χρήση.

По окончании цикла, когда кнопки загорятся ровным светом, машина готова к использованию.

ΠΕΡΙΟΡΙΣΜΟΙ ΕΓΓΥΗΣΗΣ

ΠΡΟΣΟΧΗ: Αν παραλειφθεί η αφαλάτωση και δεν γίνεται τακτικά όπως υποδεικνύεται, τα άλατα μπορεί να προκαλέσουν δυσλειτουργίες που δεν καλύπτονται από την εγγύηση.

Μην χρησιμοποιήσετε ξίδι, αλισίβα, αλάτι, μυρμηκικό οξύ επειδή προξενούν ζημία στην μηχανή.

Χρησιμοποιήστε μόνον προϊόντα αφαλάτωσης κατάλληλα για μηχανές του καφέ. Το διάλυμα αφαλάτωσης πρέπει να απορρίπτεται σύμφωνα με τους ισχύοντες κανονισμούς. Μην πιείτε το υγρό που παρέχεται κατά την διαδικασία αφαλάτωσης, η μηχανή μπορεί να χρησιμοποιηθεί για την παροχή καφέ μόνον αφού η διαδικασία αφαλάτωσης ολοκληρωθεί.

Η εγγύηση δεν καλύπτει βλάβες που οφείλονται σε:

- παράλειψη εκτέλεσης της αφαλάτωσης σε τακτικά διαστήματα.
- λειτουργία με διαφορετική τάση από αυτή που υποδεικνύεται στην πινακίδα τεχνικών χαρακτηριστικών (βλέπε κεφάλαιο «Μέρη της μηχανής»).
- λανθασμένη χρήση ή χρήση που δεν συνάδει με τις οδηγίες.

- τροποποιήσεις στο εσωτερικό της.

Η εγγύηση δεν καλύπτει το κόστος επισκευής σε μηχανές στις οποίες έχουν επέμβει μη εξουσιοδοτημένα κέντρα τεχνικής υποστήριξης.

Αυτό το κόστος θα βαρύνει εξ ολοκλήρου τον πελάτη. Συνιστάται να:

- μην πλύνετε τα εξαρτήματα της μηχανής στο πλυντήριο πιάτων·
- διατηρείτε καθαρά τα συρτάρια συλλογής.

Η παράλειψη τήρησης αυτών των σημείων ενδέχεται να δημιουργήσει προβλήματα στην μηχανή που δεν καλύπτονται από την εγγύηση.

ΠΡΟΣΟΧΗ:

Συνιστάται να διατηρήσετε την αρχική συσκευασία (τουλάχιστον για την περίοδο εγγύησης) για την ενδεχόμενη αποστολή της μηχανής σε εξουσιοδοτημένο κέντρο τεχνικής υποστήριξης. Οι ενδεχόμενες ζημιές λόγω μεταφοράς χωρίς επαρκή συσκευασία δεν καλύπτονται από την εγγύηση.

УСЛОВИЯ ГАРАНТИИ

ВНИМАНИЕ: Если удаление накипи не выполняется регулярно, как это предусмотрено, накипь может вызвать неисправности, не покрываемые гарантией.

Запрещается использовать уксус, щелочь, соль, муравьиную кислоту, потому что они повреждают машину.

Используйте только средства для удаления накипи, предназначенные специально для кофемашин. Раствор для удаления накипи должен быть переработан в соответствии с действующими нормами. Запрещается пить жидкость, подаваемую в процессе удаления накипи; использовать машину для подачи кофе можно только по окончании процесса удаления накипи.

Гарантия не покрывает поломки, связанные со следующими причинами:

- нерегулярное удаление накипи.
- подключение машины к сети, напряжение которой отличается от требований, указанных в табличке с основными данными (см. главу «Части машины»).

- неправильное использование или несоблюдение инструкций.
- модификация компонентов машины.

Гарантия не покрывает стоимость ремонта машин, которые вскрывались в неавторизованных сервисных центрах.

В этом случае покупатель сам оплачивает ремонт. Рекомендуем:

- не мыть компоненты машины в посудомоечной машине;
- регулярно чистить поддоны.

Несоблюдение этих требований может привести к возникновению проблем с машиной, на которые не распространяется гарантия.

ВНИМАНИЕ:

Рекомендуется сохранить оригинальную упаковку (хотя бы в течение гарантийного срока) для использования в случае отправки машины в авторизованный сервисный центр. Повреждения, которые могут возникнуть при транспортировке машины без соответствующей упаковки, не покрываются гарантией.

ΕΝΔΕΙΞΕΙΣ - ΚΑΤΑΣΤΑΣΗ ΜΗΧΑΝΗΣ

СИГНАЛЫ СОСТОЯНИЯ МАШИНЫ



Αναβοσβήνουν

Η μηχανή έχει ενεργοποιηθεί και είναι σε φάση θέρμανσης.



Μιγαлят

Μαшина включена и находится в фазе подогрева.



Ανάβουν

Η μηχανή έφτασε στην σωστή θερμοκρασία για την παροχή.



Горят ровным светом

Μαшина нагрела воду до нужной температуры для начала подачи.



Το κουμπί παροχής καφέ εσπρέσο αναβοσβήνει

Η μηχανή παρέχει ένα εσπρέσο.



Κнопка кофе эспрессо мигает

Μαшина выполняет подачу эспрессо.



Το κουμπί παροχής καφέ φίλτρου αναβοσβήνει

Η μηχανή παρέχει μεγάλη ποσότητα καφέ.



Κнопка фильтрованного кофе мигает

Μαшина выполняет подачу кофе лунго.



Το κουμπί για το καπουτσίνο αναβοσβήνει

Η μηχανή παρέχει ένα καπουτσίνο.



Κнопка капучино мигает

Μαшина выполняет подачу капучино.



Το κουμπί ζεστού νερού αναβοσβήνει

Η μηχανή παρέχει ζεστό νερό.



Κнопка подачи горячей воды мигает

Μαшина выполняет подачу горячей воды.



Το κουμπί για το Latte αναβοσβήνει

Η μηχανή παρέχει ένα Latte.



Κнопка кофе с молоком мигает

Μαшина выполняет подачу кофе с молоком.



Το κουμπί για το ζεστό γάλα με αφρό αναβοσβήνει

Η μηχανή παρέχει ένα ζεστό γάλα.



Κнопка горячего вспененного молока мигает

Μαшина выполняет подачу горячего молока.



Το κουμπί παροχής καφέ εσπρέσο αναβοσβήνει αργά

Η μηχανή είναι σε φάση Power Save, εξοικονόμηση ενέργειας. Η μηχανή ενεργοποιεί το Power Save, εξοικονόμηση ενέργειας μετά από 10 λεπτά αδράνειας. Για την εκ νέου ενεργοποίηση της μηχανής αρκεί να αγγίξετε ένα οποιοδήποτε κουμπί.



Κнопка кофе эспрессо медленно мигает

Μαшина в энергосберегающем режиме. Машина переходит в энергосберегающий режим после 10 минут простоя. Для повторного включения машины необходимо нажать любую кнопку.



Τα κουμπί για καφέ εσπρέσο και καφέ φίλτρου ανάβουν και σβήνουν εναλλάξ

Η μηχανή έχει ανάγκη αφαλάτωσης.



Κнопки кофе эспрессо и фильтрованного кофе по очереди загораются и потухают

Необходимо очистить машину от накипи.



ΕΝΔΕΙΞΕΙΣ - ΚΑΤΑΣΤΑΣΗ ΜΗΧΑΝΗΣ

СИГНАЛЫ СОСТОЯНИЯ МАШИНЫ

Αναβοσβήνουν

Ένδειξη της μηχανής ότι επιλέχθηκε η λειτουργία αφαλάτωσης. Σε αυτή την κατάσταση το δοχείο νερού πρέπει να περιέχει το διάλυμα αφαλάτωσης.

Το κουμπί εσπρέσο παραμένει σταθερά αναμμένο. Πατήστε το κουμπί ☞ για να ξεκινήσει η αφαλάτωση (σελ.211,εικ.7).



Μιγαζοῦν

Μαшина сообщает о том, что выбрана процедура удаления накипи. В этом режиме бак для воды должен содержать раствор для удаления накипи.

Κнопка эспрессо горит ровно. Нажмите кнопку ☞ для запуска удаления накипи (ст. 211 рис.7).

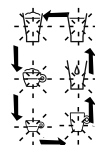

Αναβοσβήνουν το ένα μετά το άλλο δεξιόστροφα

Ένδειξη της μηχανής ότι εκτελείται η πρώτη φάση της αφαλάτωσης. Η μηχανή παρέχει το διάλυμα αφαλάτωσης. Αναβοσβήνει προοδευτικά μόνο το κουμπί του καφέ εσπρέσο.

Μιγαζοῦν последовательно, по часовой стрелке

Μαшина сообщает о выполнении первой части цикла удаления накипи. Машина выполняет подачу раствора для удаления накипи. Мигают только кнопка кофе эспрессо.

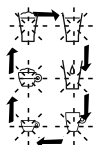

Το κουμπί καφέ φίλτρου παραμένει αναμμένο σταθερά

Ένδειξη της μηχανής ότι ολοκληρώθηκε η πρώτη φάση της αφαλάτωσης. Πρέπει να ξεπλύνετε και να γεμίσετε το δοχείο με φρέσκο πόσιμο νερό.

Πατήστε το κουμπί ☞ για να ξεκινήσει η έκπλυση (σελ.212, εικ.14).



Κнопка фильтрованного кофе горит ровным светом

Μαшина сообщает об окончании первой части цикла удаления накипи. Необходимо ополоснуть и наполнить бак свежей питьевой водой.

Нажмите кнопку ☞ для запуска ополаскивания (ст. 212 рис.14).

Αναβοσβήνουν το ένα μετά το άλλο αριστερόστροφα

Ένδειξη της μηχανής ότι εκτελείται το δεύτερο μέρος της αφαλάτωσης. Η μηχανή παρέχει το νερό για την έκπλυση του κυκλώματος. Αναβοσβήνει προοδευτικά μόνο το κουμπί μεγάλης ποσότητας καφέ.

Μιγαζοῦν последовательно, против часовой стрелки

Μαшина сообщает о выполнении второй части цикла удаления накипи. Машина выполняет подачу воды для ополаскивания контура. Мигают только кнопка кофе лунго.

Αναβοσβήνουν γρήγορα

Η μηχανή παρουσίασε μια δυσλειτουργία. Σβήστε τη μηχανή και μετά από 30 δευτερόλεπτα ανάψτε την εκ νέου. Αν το πρόβλημα επαναληφθεί, επικοινωνήστε με ένα εξουσιοδοτημένο κέντρο τεχνικής υποστήριξης.

Быстро мигают

В машине возникла неисправность. Выключите и включите еще раз через 30 секунд. Если проблема повторяется, свяжитесь с авторизованным сервисным центром.

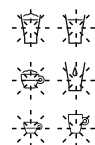

Οι δύο στήλες κουμπιών ανάβουν εναλλάξ











Παρουσιάστηκε κάποιο σφάλμα στη λειτουργία της μηχανής. Σβήστε τη μηχανή και μετά από 30 δευτερόλεπτα ανάψτε την εκ νέου. Αν το πρόβλημα επαναληφθεί, επικοινωνήστε με ένα εξουσιοδοτημένο κέντρο τεχνικής υποστήριξης.

Δве колонки кнопок загораются по очереди

В работе машины возникла ошибка. Выключите и включите еще раз через 30 секунд. Если проблема повторяется, свяжитесь с авторизованным сервисным центром.













ΠΡΟΒΛΗΜΑ - ΑΙΤΙΑ - ΑΝΤΙΜΕΤΩΠΙΣΗ

ΠΡΟΒΛΗΜΑΤΑ	ΑΙΤΙΕΣ	ΑΝΤΙΜΕΤΩΠΙΣΗ	Το πρόβλημα παραμένει
Η μηχανή δεν ανάβει.	Το καλώδιο τροφοδοσίας δεν είναι συνδεδεμένο στην πρίζα του ρεύματος.	Συνδέστε το φως σε μια πρίζα ρεύματος κατάλληλη βάσει των στοιχείων που υποδεικνύονται στην πινακίδα τεχνικών χαρακτηριστικών κάτω από την βάση της μηχανής.	Επικοινωνήστε με ένα εξουσιοδοτημένο κέντρο τεχνικής υποστήριξης.
	Γενικός διακόπτης στη θέση «0».	Βάλτε τον γενικό διακόπτη στη θέση «I».	
	Μηχανή σε κατάσταση Power Save, εξοικονόμησης ενέργειας.	Ενεργοποιήστε την μηχανή αγγίζοντας ένα από τα δύο κουμπιά  ή  . Αγγίξτε ξανά το κουμπί  ή  για να αρχίσετε την παροχή.	
Η μηχανή δεν παρέχει καφέ.	Το δοχείο δεν έχει νερό.	Γεμίστε με νερό το δοχείο.	
	Δεν έχει τοποθετηθεί η κάψουλα στην βάση για κάψουλες.	Τοποθετήστε μια κάψουλα στην βάση για κάψουλες.	
	Η κάψουλα που τοποθετήθηκε δεν παρέχει καφέ.	Αφαιρέστε την κάψουλα απασφαλίζοντας και ανασηκώνοντας τον μοχλό και πάρτε την από το συρτάρι συλλογής για κάψουλες. Κλείστε την βάση για κάψουλες και κάντε παροχή μιας μικρής ποσότητας νερού. Τοποθετήστε ξανά την κάψουλα και ξεκινήστε την παροχή.	
	Ημιτελής κλείσιμο του κινητού μέρους της κεφαλής της μηχανής.	Ανασηκώστε τον μοχλό και βεβαιωθείτε ότι έχετε τοποθετήσει σωστά την κάψουλα. Κατεβάστε το κινητό μέρος και ασφαλίστε χαμηλώνοντας τον μοχλό. Πατήστε  ή  για την παροχή καφέ.	
	Δεν ενεργοποιήθηκε το κουμπί  ή  .	Αγγίξτε ξανά το κουμπί  ή  .	
	Δεν κούμπωσε σωστά το δοχείο νερού.	Βεβαιωθείτε ότι το δοχείο έχει μπει μέχρι τέρμα.	
	Εσωτερικά μέρη με ίχνη αλάτων.	Αφαλατώστε την μηχανή όπως περιγράφεται στην ειδική παράγραφο.	
	Δεν ενεργοποιήθηκε η αντλία.	Δοκιμάστε την παροχή νερού χωρίς να τοποθετήσετε κάψουλα στη βάση.	
	Η κάψουλα δεν τρυπήθηκε ή τρυπήθηκε ανεπιτυχώς.	Ελαττωματική κάψουλα: βάλτε μια άλλη κάψουλα. Ελέγξτε ότι το εξάρτημα διάτρησης στην κεφαλή της μηχανής είναι ακέραιο.	
	Διαρροή νερού.	Λανθασμένος τύπος κάψουλας.	Βεβαιωθείτε ότι χρησιμοποιείτε κάψουλα «Iperespresso» για οικιακή χρήση, που επισημαίνεται με την ένδειξη «Κάψουλα μιας δόσης αλεσμένου καφέ για οικιακή χρήση» επάνω στην συσκευασία.
Το δοχείο νερού μπήκε με λάθος τρόπο και/ή ανεπαρκώς.		Βεβαιωθείτε ότι το δοχείο νερού έχει μπει μέχρι το τέρμα της διαδρομής του.	
Το κιτ γάλακτος μπήκε με λάθος τρόπο και/ή ανεπαρκώς.		Βεβαιωθείτε ότι όλα τα εξαρτήματα του κιτ έχουν συναρμολογηθεί και τοποθετηθεί σωστά.	

ΠΡΟΒΛΗΜΑ - ΑΙΤΙΑ - ΑΝΤΙΜΕΤΩΠΙΣΗ

ΠΡΟΒΛΗΜΑΤΑ	ΑΙΤΙΕΣ	ΑΝΤΙΜΕΤΩΠΙΣΗ	Το πρόβλημα παραμένει
Η μηχανή δεν παρέχει αφρόγαλα.	Ακατάλληλος τύπος γάλακτος για την παρασκευή του.	Χρησιμοποιήστε πλήρες γάλα κρύο.	Επικοινωνήστε με ένα εξουσιοδοτημένο κέντρο τεχνικής υποστήριξης.
	Βρώμικο ή βουλωμένο ακροφύσιο γάλακτος από προηγούμενες παροχές.	Πλύνετε το κύκλωμα παροχής του γάλακτος.	
	Ανεπαρκής ποσότητα γάλακτος στο δοχείο.	Γεμίστε το δοχείο γάλακτος έως τη στάθμη MIN.	
	Ένα ή περισσότερα εξαρτήματα του κιτ του ακροφύσιου γάλακτος είναι βρώμικο ή βουλωμένο με γάλα από προηγούμενες παροχές.	Πλύνετε τα εξαρτήματα του ακροφύσιου γάλακτος με απορρυπαντικό για πιάτα ή σε πλυντήριο πιάτων, σύμφωνα με τις ενδείξεις του κεφαλαίου «καταλληλότητα για το πλυντήριο πιάτων». Ξεπλύνετε καλά.	
	Το ακροφύσιο παροχής του δοχείου γάλακτος δεν έχει μπει σωστά στο καπάκι του δοχείου.	Βεβαιωθείτε ότι έχει μπει καλά στη τρύπα που υπάρχει στο καπάκι του δοχείου γάλακτος χρησιμοποιώντας ως μοχλό το πίσω γλωσσίδιο του ακροφύσιου.	
	Το ακροφύσιο γάλακτος δεν έχει μπει σωστά στη μηχανή.	Φροντίστε να βάλετε το ακροφύσιο γάλακτος μέχρι να κουμπώσει καλά στη θέση του.	
Η μηχανή δεν παρέχει αφρόγαλα.	Το καπάκι του δοχείου γάλακτος δεν έχει κουμπώσει σωστά στη μηχανή.	Φροντίστε το δοχείο γάλακτος να μπει τέρμα στη μηχανή μέχρι να κουμπώσει καλά στη θέση του.	
	Το ακροφύσιο παροχής δεν έχει μπει σωστά στο καπάκι του δοχείου γάλακτος.	Βεβαιωθείτε ότι έχει μπει καλά στη τρύπα που υπάρχει στο καπάκι του δοχείου γάλακτος.	
	Το κιτ γάλακτος δεν έχει συναρμολογηθεί σωστά.	Βεβαιωθείτε ότι όλα τα εξαρτήματα έχουν συναρμολογηθεί σωστά (ανατρέξτε στο κεφάλαιο ΚΑΘΑΡΙΣΜΟΣ ΚΑΙ ΣΥΝΤΗΡΗΣΗ).	
	Το ακροφύσιο γάλακτος δεν έχει μπει σωστά στη μηχανή.	Φροντίστε να βάλετε το ακροφύσιο γάλακτος μέχρι να κουμπώσει καλά στη θέση του.	
Τα 3 εικονίδια των παρασκευών με βάση το γάλα δεν ανάβουν.	Το δοχείο γάλακτος δεν έχει κουμπώσει σωστά στη μηχανή.	Φροντίστε το δοχείο γάλακτος να μπει τέρμα στη μηχανή μέχρι να κουμπώσει καλά στη θέση του.	
	Δεν έχει μπει ή έχει μπει λάθος το κιτ γάλακτος.	Βάλτε το κιτ γάλακτος στη μηχανή μέχρι να κουμπώσει καλά.	

ПРОБЛЕМА — ПРИЧИНА — РЕШЕНИЕ

ПРОБЛЕМА	ПРИЧИНА	РЕШЕНИЕ	<i>Проблема не устраняется</i>
<i>Машина не включается.</i>	<i>Шнур питания не включен в электрическую розетку.</i>	<i>Включите вилку в электрическую розетку, соответствующую техническим требованиям, которые указаны в табличке данных, расположенной на основании машины.</i>	<i>Обратитесь в авторизованный сервисный центр.</i>
	<i>Главный выключатель находится в положении «0».</i>	<i>Переключить главный выключатель в положение «I».</i>	
	<i>Машина в энергосберегающем режиме.</i>	<i>Включите машину, нажав кнопку  или . Повторно нажмите кнопку  или , чтобы начать подачу кофе.</i>	
<i>Машина не подает кофе.</i>	<i>Отсутствие воды в баке.</i>	<i>Наполнить бак водой.</i>	
	<i>В отделении для капсул не вставлена капсула.</i>	<i>Вставьте капсулу в отделение для капсул.</i>	
	<i>Капсула вставлена, но машина не подает кофе.</i>	<i>Достать капсулу, разблокировав и подняв рычаг, и изъять ее из поддона для сбора капсул. Закрыть отделение для капсул и подать небольшое количество воды. Вставить капсулу и включить подачу.</i>	
	<i>Подвижная часть в верхней части машины закрыта неполностью.</i>	<i>Поднять рычаг и проверить, чтобы капсула была вставлена правильно. Опустить подвижную часть и заблокировать ее, опустив рычаг. Нажать  или  для подачи кофе.</i>	
	<i>Не активирована кнопка  или .</i>	<i>Еще раз нажать кнопку  или .</i>	
	<i>Неправильная установка бака для воды.</i>	<i>Проверить, чтобы бак был установлен в гнездо до упора.</i>	
	<i>Наличие накипи на внутренних компонентах.</i>	<i>Выполните цикл очистки машины от накипи, как описано в соответствующем параграфе.</i>	
	<i>Насос не включается.</i>	<i>Попробовать подать воду, не вставляя капсулу в отделение.</i>	
	<i>Капсула не была пробита или пробита плохо.</i>	<i>Капсула с дефектом: вставьте другую капсулу. Проверьте, что перфоратор на головке машины целый.</i>	
<i>Утечка воды.</i>	<i>Неправильный тип капсулы.</i>	<i>Убедитесь, что вы используете капсулу «Prerespresso» для домашнего использования, в этом случае на упаковке должна быть надпись «Капсула с одной дозой молотого кофе для домашнего использования».</i>	
	<i>Бак для воды вставлен неправильно и/или не полностью.</i>	<i>Проверьте, чтобы бак для воды был вставлен полностью до упора.</i>	
	<i>Комплект для молока вставлен неправильно и/или не полностью.</i>	<i>Проверьте, чтобы все компоненты комплекта были собраны и вставлены правильно.</i>	

ПРОБЛЕМА — ПРИЧИНА — РЕШЕНИЕ

ПРОБЛЕМА	ПРИЧИНА	РЕШЕНИЕ	Проблема не устраняется
Машина не подает взбитое молоко.	Неподходящий тип молока для данного приготовления.	Использовать холодное цельное молоко.	Обратитесь в авторизованный сервисный центр.
	Устройство подачи молока загрязнено или забито молоком от предыдущих подач.	Промыть контур подачи молока.	
	Недостаточное количество молока в баке.	Наполните бак молоком до уровня MIN.	
	Один или несколько компонентов комплекта устройства подачи молока загрязнены или забиты молоком от предыдущих подач.	Помойте компоненты устройства подачи молока средством для мытья посуды или в посудомоечной машине, согласно указаний из главы «пригодность к посудомоечным машинам». Тщательно ополосните.	
	Носик подачи бака для молока вставлен неправильно в крышку бака.	Убедитесь, что он хорошо вставлен в отверстие на крышке бака для молока, действуя рычагом на задний язычок носика.	
	Устройство подачи молока вставлено неправильно в машину.	Убедитесь, что устройство подачи молока вставлено до идеального сцепления.	
Машина не подает взбитое молоко.	Пробка бака для молока неправильно соединена с машиной.	Убедитесь, что бак для молока соединен с машиной до идеального сцепления.	Обратитесь в авторизованный сервисный центр.
	Носик подачи вставлен неправильно в крышку бака для молока.	Убедитесь, что он хорошо вставлен в отверстие на крышке бака для молока.	
	Комплект для молока собран неправильно.	Убедитесь, что все компоненты установлены правильно (см. главу ЧИСТКА И ОБСЛУЖИВАНИЕ).	
	Устройство подачи молока вставлено неправильно в машину.	Убедитесь, что устройство подачи молока вставлено до идеального сцепления.	
З шконки приготовлений на основе молока не загораются.	Бак для молока неправильно соединен с машиной.	Убедитесь, что бак для молока соединен с машиной до идеального сцепления.	Обратитесь в авторизованный сервисный центр.
	Комплект для молока не вставлен или вставлен плохо.	Вставьте комплект для молока в машину до идеального сцепления.	

ΕΠΑΝΑΦΟΡΑ ΕΡΓΟΣΤΑΣΙΑΚΩΝ ΡΥΘΜΙΣΕΩΝ

Για την επαναφορά των εργοστασιακών ρυθμίσεων όσο αφορά τα ροφήματα, προχωρήστε με τον ακόλουθο τρόπο:

1. Ανάψτε τη μηχανή.
2. Εντός των 5 πρώτων δευτερολέπτων (ενώ αναβοσβήνουν τα εικονίδια του μενού), πατήστε 5 φορές το πλήκτρο μεγάλο εσπρέσο ☕.
3. Μία ηχηρική ένδειξη θα επισημαίνει ότι ολοκληρώθηκε η επαναφορά της μηχανής.

ВОССТАНОВЛЕНИЕ ФАБРИЧНЫХ УСТАНОВОК

Чтобы восстановить фабричные установки приготовлений, действуйте следующим образом:

1. *Включите машину.*
2. *В течение первых 5 секунд (пока мигают иконки меню), нажмите 5 раз кнопку эспрессо лунго ☕.*
3. *Акустический сигнал уведомит об успешном восстановлении установок машины.*

ΑΠΟΡΡΙΨΗ

Απόρριψη χρησιμοποιημένων ηλεκτρικών και ηλεκτρονικών συσκευών, εκ μέρους ιδιωτών στην Ευρωπαϊκή Ένωση.

Το σύμβολο ΑΗΗΕ που χρησιμοποιείται για το προϊόν αυτό επισημαίνει ότι δεν πρέπει να απορρίπτεται μαζί με τα άλλα οικιακά απόβλητα, αλλά πρέπει να υπόκειται σε «χωριστή συλλογή». Ο ιδιώτης καταναλωτής έχει την δυνατότητα να παραδώσει χωρίς χρέωση στον διανομέα, σε αναλογία ένα προς ένα, την χρησιμοποιημένη συσκευή κατά την αγορά μιας νέας.

Για περισσότερες πληροφορίες σχετικά με τα σημεία συλλογής εξοπλισμού προς απόρριψη, επικοινωνήστε με τον δήμο του τόπου κατοικίας σας, την τοπική υπηρεσία αποκομιδής οικιακών απορριμμάτων ή με το κατάστημα όπου αγοράσατε το προϊόν. Είναι ευθύνη του χρήστη η διάθεση σύμφωνα με τους ισχύοντες κανονισμούς, και η παράλειψη συμμόρφωσης με τις διατάξεις του νόμου μπορεί να οδηγήσει σε επιβολή κυρώσεων.

Η σωστή διάθεση αυτού του προϊόντος θα συνεισφέρει στην προστασία του περιβάλλοντος, των φυσικών πόρων και της ανθρώπινης υγείας.

УТИЛИЗАЦИЯ

Утилизация в странах Евросоюза электрического и электронного оборудования частными лицами. Символ Директивы ЕС об отходах электрического и электронного оборудования, используемый для данного изделия, обозначает, что по окончании срока службы прибор должен быть утилизирован отдельно от бытовых отходов. Частный пользователь может бесплатно передать свой старый прибор продавцу на условиях один за один при покупке нового изделия.

Для получения более подробной информации о пунктах сбора устаревших приборов рекомендуется обращаться в городскую администрацию, в местную службу по сбору отходов или в магазин, где было приобретено изделие. Покупатель несет ответственность за надлежащую утилизацию изделия в соответствии с действующими нормами, а в случае несоблюдения требований законодательства может быть оштрафован.

Правильная утилизация данного изделия вносит свой вклад в защиту окружающей среды, природных ресурсов и здоровья человека.



커피 머신 일반 작동 방법

사용 설명서 및 보증 제한서를 주의 깊게 읽으십시오.

이 기기는 접지된 전원 콘센트에 올바르게 연결되어 있어야 합니다. 커피 머신의 잔 받침대, 물받이, 사용한 캡슐 트레이, 물 탱크, 유리 잔 받침대 표면을 자주 세척하여 청결하게 유지해야 합니다. 커피 머신이 꺼져 있을 때 유지관리 작업을 수행해야 합니다.

중요: 절대로 커피 머신이나 탈착 가능한 부품을 물에 담그거나 식기세척기에 넣지 마십시오.

탱크에 있는 물은 정기적으로 교체해야 합니다. 탱크에 물이 없으면 커피 머신을 사용하지 마십시오. **에스프레소 커피 머신을 위해 특별히 설계된 스케일 제거용 제품은 스케일 제거 장에 설명된 대로 최소 2달에 한 번 사용할 것을 권장합니다.**

기술 사양

커피 머신 외장재: 알루미늄 및 강화 유리

열교환기 소재: 스테인리스 스틸

물 탱크 0.9리터/30온스

우유 탱크: 0.5리터/16.9온스

사용된 캡슐 트레이 수용 개수: 10개 캡슐

펌프: 커피 19bar - 우유 2.5bar

무게: 5kg/176온스

전압: 220~240V, 50/60Hz(EU), 120V, 60Hz(미국)

전원: 1,200W(유럽-미국) - "절전" 기능

크기(가로 x 세로 x 높이): 215 x 285 x 245(mm)/8.5 x 11.2 x 9.6(인치)

제조사는 사전 통지 없이 설명서를 변경 또는 개정할 수 있습니다.

SHOP.ILLY.COM 또는 당사의 허가를 받은 최고의 소매업체에서 ILLY IPERESPRESSO 캡슐을 찾아 구입하십시오

一般机器操作规则

请仔细阅读说明手册和保修限制。

本设备必须连接到正确接地的电源插座。必须经常清洗杯托架、滴水盘、使用过的胶囊托盘、水箱和玻璃杯承托面，保持本机清洁。进行任何维护操作时须关闭本机。

重要事项：切勿将本机或其可拆卸的组件浸入水中或放入洗碗机。

水箱中的水必须定期更换。水箱无水时，不要使用本咖啡机。如“除垢”一章所述，建议至少每 2 个月使用一次意式浓缩咖啡机专用的除垢产品。

技术规格

本机材质：铝制钢化玻璃

导热材料：不锈钢

水箱：0.9 升 / 30 盎司

奶箱：0.5 升 / 16.9 盎司

已使用的咖啡胶囊托盘容量：10 个咖啡胶囊

泵：咖啡 19 bar - 鲜奶 2.5 bar

重量：5 千克 / 176 盎司

电压：220-240 V、50/60 Hz（欧洲）；120 V、60 Hz（美国）

功率：1,200 W（欧洲-美国）（使用“省电”功能时）

尺寸（宽 x 厚 x 高）：215 x 285 x 245（毫米）/ 8.5 x 11.2 x 9.6（英寸）

制造商保留做出更改或改进的权利，恕不事先另行通知。

查找和购买 ILLY IPERESPRESSO 咖啡胶囊，请访问 SHOP.ILLY.COM 或联系我们的优质零售商。

목차

■ 커피 머신 일반 작동 방법	222	■ 카푸치노 양 조절	244
■ 기술 사양	222	■ 라떼 마끼아또 준비	245
■ 커피 머신 부품	224	■ 라떼 마끼아또 양 조절	247
■ 식기 세척기 적합성	225	■ 뜨거운 거품 우유 준비	248
■ 중요 안전 지침	226	■ 뜨거운 거품 우유 양 조절	249
■ 커피 머신 설치 및 시동	232	■ 뜨거운 물 추출	250
■ 캡슐 범위	234	■ 뜨거운 물 추출량 조절	250
■ 에스프레소 커피 만들기	235	■ 세척 및 유지관리	251
■ 권장 사항	236	■ 스케일 제거	254
■ 추출 커피 만들기	237	■ 보증 제한	257
■ 권장 사항	238	■ 경고 - 커피 머신 상태	258
■ 컵의 커피 양 조절	239	■ 문제 - 원인 - 해결 방법	260
■ 우유 탱크 및 우유 추출구 사용	240	■ 출하시 설정으로 복원	264
■ 카푸치노 준비	242	■ 커피 머신 처리	264

目录

■ 一般机器操作规则	222	■ 调整卡布奇诺份量	244
■ 技术规格	222	■ 制作拿铁玛奇朵	245
■ 本机部件	224	■ 调整拿铁玛奇朵份量	247
■ 洗碗机适宜性	225	■ 制作热奶泡	248
■ 重要安全说明	226	■ 调整热奶泡份量	249
■ 咖啡机的安装和启动	232	■ 排出热水	250
■ 咖啡胶囊范围	234	■ 调整流出的热水量	250
■ 制作意式浓缩咖啡	235	■ 清洁与维护	251
■ 建议	236	■ 除垢	254
■ 制作过滤咖啡	237	■ 保修限制	257
■ 建议	238	■ 警告 - 机器状态	258
■ 调整杯内咖啡量	239	■ 问题 - 原因 - 解决方法	262
■ 使用奶箱和鲜奶流出口	240	■ 恢复出厂设置	264
■ 制作卡布奇诺	242	■ 处理声明	264

커피 머신 부품

- | | |
|--------------|---------------------------------------|
| A 조명 표시등 | H 캡슐 칸 개폐 레버 |
| B 뜨거운 물 추출구 | I 캡슐 칸(내부) |
| C 커피 추출구 | L 물 탱크 |
| D 우유 추출구 커넥터 | M 사용된 캡슐(최대 10개) 및
추출 후 액체 잔류물 트레이 |
| E 우유 추출구 | N 에스프레소 잔 받침대 표면 |
| F 우유 탱크 | O 머그잔 받침대 표면 |
| G 제어판 | P 전원 버튼 |
| G1 라떼 마끼아또 | Q 전원 코드 |
| G2 카푸치노 | R 데이터 플레이트(바닥 아래) |
| G3 에스프레소 커피 | |
| G4 뜨거운 거품 우유 | |
| G5 뜨거운 물 | |
| G6 추출 커피 | |

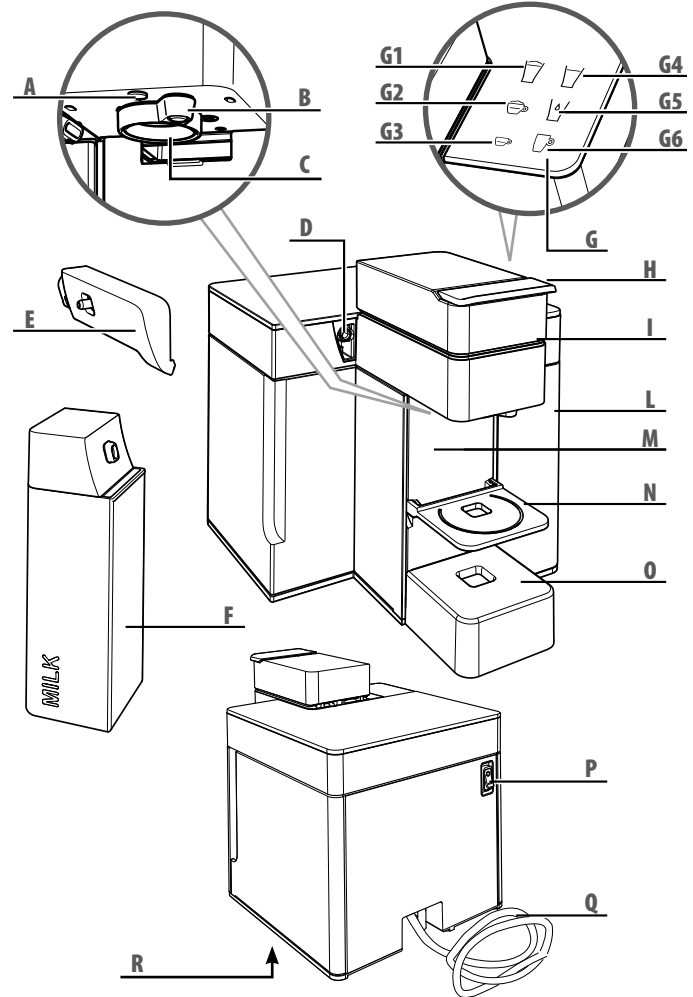

本机部件

- | | |
|------------|----------------------------|
| A 照明指示灯 | H 胶囊咖啡粉格打开/关闭操纵杆 |
| B 热水冲泡管 | I 胶囊咖啡粉格(内部) |
| C 咖啡流出口 | L 水箱 |
| D 鲜奶流出口连接器 | M 使用过的咖啡胶囊(最多10颗)和冲泡残留液体托盘 |
| E 鲜奶流出口 | N 意式浓缩咖啡杯托架面 |
| F 奶箱 | O 马克杯托架面 |
| G 操作面板 | P 电源开关 |
| G1 拿铁玛奇朵 | Q 电源线 |
| G2 卡布奇诺 | R 参数铭牌(位于底部) |
| G3 意式浓缩咖啡 | |
| G4 热奶泡 | |
| G5 热水 | |
| G6 过滤咖啡 | |

식기 세척기 적합성
洗碗机适宜性

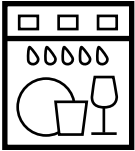
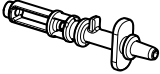
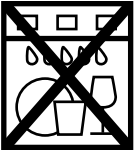
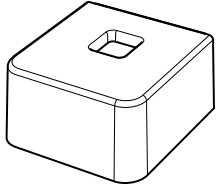
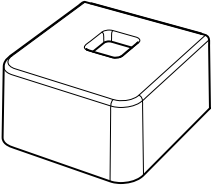
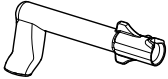
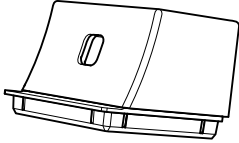
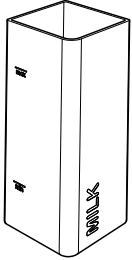
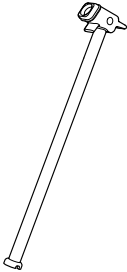
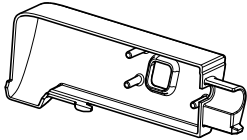
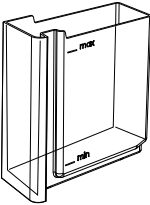
중요 안전 지침

전기 기구를 사용할 때에는 항상 아래의 안전 지침을 따르십시오.

에스프레소 머신 사용

- 지침을 모두 읽으십시오.
- 이 커피 머신은 에스프레소 커피, 추출 커피 및 우유 첨가 음료를 만들기 위해 제조되었습니다. 물 분사 또는 시스템의 부적절한 사용으로 인해 화상을 입지 않도록 주의해서 사용하십시오.
- 이 기기는 가정용 및 그와 비슷한 다음과 같은 범위에서 사용할 수 있습니다.
 - 상점, 사무실 및 기타 작업 환경의 직원 주

방 공간

- 농장 주택
- 호텔 객실, 모텔 및 기타 주거형 환경의 객실
- B&B 유형의 숙박 시설
- 이 커피 머신은 가정용입니다. 그 외 다른 목적으로 사용하는 것은 부적절하므로 위험한 것으로 간주합니다.
- 사용할 때에만 커피 머신을 켜십시오. 사용 후, 주 전원 ON/OFF 스위치를 “O” 위치(그림 1)로 전환하여 전원을 끄고 콘센트에서 플러그를 분리하십시오.

重要安全说明

使用电气设备时，请始终遵守下列安全注意事项。

使用意式浓缩咖啡机时

- 阅读所有说明。
- 本机专用于制作意式浓缩咖啡、制作过滤咖啡和流出含奶饮品：请小心使用，以免因水出口或本机的任何不当使用而造成烫伤。
- 本机专为家庭使用而设计，也可以用于下列地方：
 - 商店、办公室及其他工作环境中的员工厨房区域；

- 农场；
- 酒店房间、汽车旅馆和其他居住类环境；
- 住宿和早餐类环境。
- 本机专为家庭使用而设计。任何其他使用均属不当使用，因而会有危险。
- 只有使用本机时才须打开。使用后，关闭本机时必须将主电源开关切换到位置“0”（图1），然后将电源线插头从电源插座拔下。
- 请勿触碰热表面。从本机流出的水/咖啡可能造成烫伤。

중요 안전 지침

- 뜨거운 표면을 만지지 마십시오. 커피 머신에서 추출되는 물/커피는 화상의 원인이 될 수 있습니다.
- 본 커피 머신은 신체적, 정신적 또는 감각적 능력이 떨어지거나 경험 또는 전문 지식이 부족한 사람(어린이 포함)이 사용하도록 설계되지 않았으며, 이들이 사용할 때는 안전 책임자의 감독을 받거나 안전 책임자에게 올바른 기기 사용 방법에 대한 지시를 받아야 합니다.
- 어린이가 기기를 가지고 놀지 못하도록 주의해 주십시오.
- 8세 이상의 어린이가 보호자의 감독을 받는 경우가 아닌 한 어린이가 세척 및 사용자 유지관리를 수행할 수 없습니다. 기기와 코드는 8세 미만의 어린이가 만질 수 없는 곳에 보관하십시오.
- 이 커피 머신은 실내용입니다. 기후로부터 보호되어야 합니다. 야외에서 사용하지 마십시오.

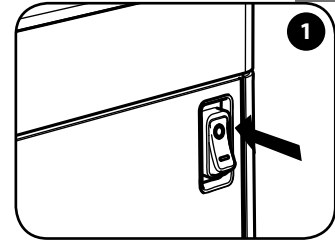

重要安全说明

- 按照设计, 身体、精神或感觉能力有限或者经验和/或技能不够的人员(包括儿童)均不得使用本机, 除非有负责他们安全的人员监督, 提供如何使用本机的指导。
- 儿童必须有人监督, 以免他们玩耍本机。
- 除非其年龄在 8 岁以上且有人监督, 否则不得由儿童对本机进行清洁和用户维护。请将本机及其电源线置于 8 岁以下儿童接触不到的地方。
- 本机专为室内使用而设计。不受天气影响。请勿在户外使用。
- 为防止火灾、电击或人员受伤, 请勿将电源线、插头或机身浸泡在水或任何其他液体中。
- 切勿将本机放在电气灶或煤气灶上或其附近, 也切勿放入烘烤炉里。
- 使用制造商未推荐的配件, 可能导致火灾、电击或人员受伤。
- 在拔下本机插头之前, 请确保将主电源开关切换到位置“0”(图 1)。
- 请勿拽电源线拔出插头, 切勿用湿手触碰插头。

중요 안전 지침

- 화재, 감전 및 인체 부상을 방지하기 위해 코드, 플러그 또는 커피 머신 본체를 물이나 기타 어떠한 액체에도 담그지 마십시오.
- 전기 버너, 가스 버너 또는 뜨거운 오븐 내부에 커피 머신을 넣거나 근처에 두지 마십시오.
- 제조사에서 권장하지 않는 부속품을 사용하면 화재, 감전 또는 인체 부상을 초래할 수 있습니다.
- 커피 머신 플러그를 뽑기 전에 ON/OFF 스위치가 “O” 위치 (그림 1)에 있는지 확인합니다.
- 케이블을 잡아당겨 플러그를 뽑거나 젖은 손으로 만지지 마십시오.
- 케이블로 커피 머신을 당기거나 옮기지 마십시오.
- 긴 코드는 어린이가 닿기거나 밟을 수 있으므로, 부상의 위험을 줄이기 위해, 카운터 또는 테이블 위에 걸쳐지지 않게 정돈해 둡니다.
- 화재 발생 시 이산화탄소(CO₂) 소화기를 사용하십시오. 물 또는 분말 소화기를 사용하지 마십시오.
- 커피 머신의 바닥에 있는 통풍구를 막지 마십시오.

重要安全说明

- 请勿拽电源线移动或拉动本咖啡机。
- 为避免受伤风险，请勿将电源线挂在工作台面或桌面上，以免儿童拉扯或被无意绊倒。
- 若发生火灾，请使用二氧化碳 (CO₂) 扑灭。切勿使用水或干粉灭火器。切勿阻塞本机底座上的通风孔。

安装意式浓缩咖啡机

- 仔细阅读说明。
- 请勿将本机安装在温度可能达到 0° C/32° F 或更低 (若水被冻结，本机可能会损坏) 或高于 40° C/104° F 的地方。
- 检查主电源的电压是否符合本机参数铭牌上标注的要求。本机仅可连接到适用的接地电源插座：且最低额定电流应为 6A (适用于使用 230Vac 电源的型号) 和 15A (适用于使用 120Vac 电源的型号)。

중요 안전 지침

에스프레소 머신 설치

- 지침을 주의 깊게 읽으십시오.
- 온도가 **0°C/32°F** 이하(물이 어는 경우 기기가 손상 될 수 있음) 또는 **40°C/104°F** 이상인 장소에서는 커피 머신을 설치하지 마십시오.
- 전원 전압이 기기 데이터 판 “M”에 명시된 요구 사항에 해당하는지 확인합니다. **230VAC**에서 전원이 들어오는 모델은 최소 **6A** 등급, **120VAC**에서 전원이 들어오는 모델은 최소 **15A** 등급으로 제대로 접지된 전원 콘센트에 만 커피 머신을 연결합니다.
- 플러그 및 콘센트가 호환되지 않는 경우, 공

- 인 서비스 센터에서 적절한 플러그로 교체 받으십시오.
- 수도꼭지와 개수대에서 떨어진 조리대에 커피 머신을 두십시오.
- 포장을 제거한 후, 설치하기 전에 기기의 상태가 완벽한지 확인합니다.
- 포장재는 어린이의 손에 닿지 않는 곳에 보관하십시오.

에스프레소 머신 세척

- 커피 머신을 세척하기 전에 플러그를 뽑으십시오.
- 커피 머신을 세척하기 전에 냉각될 때까지 기다리십시오.

重要安全说明

- 如果插头和插座不兼容，请授权服务中心更换一个适用的插头。
- 本机所放置的工作台面不要靠近水龙头和水池。
- 拆开包装后，安装前检查本机是否完好。
- 请将包装材料置于儿童接触不到的地方。

清洁意式浓缩咖啡机

- 清洁前请拔下本机插头。
- 清洁前请等待至本机冷却。
- 拆下水箱时请将其轻轻上提，然后向外拉即可。
- 用湿布清洁机身和配件，然后用非研磨性的干布擦拭。请勿使用清洁剂。
- 请勿将本机置于水流喷射之下。或将其整体或部分浸入水中。

중요 안전 지침

- 물 탱크를 살짝 바깥쪽으로 당겨 분리합니다.
- 본체와 부속품을 젖은 천으로 닦은 다음 마른 천으로 물기를 닦습니다. 세제를 사용하지 마십시오.
- 커피 머신에 물을 분사하거나 부분적으로 또는 완전히 물에 담그지 마십시오.

오작동 시

코드 또는 플러그가 손상된 경우나 기기에 오작동 사인이 표시되거나 어떠한 식으로든 손상된 경우 기기를 사용하지 마십시오. 기기를 가까운 공인 서비스 센터로 가져가 검사, 수리

를 받으십시오.

손상된 전원 코드는 제조업체나 공인 서비스 센터에서 교체 받아야 합니다.

손상되었거나 고장 난 경우, 기기를 끄고, 함부로 손대지 마십시오. 수리는 제조업체에 의해 승인된 서비스 센터에 문의하여 정품 예비 부품만 사용하여 받으실 수 있습니다. 이러한 지침을 준수하지 않으면 기기의 안정적인 작동에 영향을 줄 수 있으며 보증이 무효화될 수 있습니다.

기기의 부적절한 사용

- 제조업체는 전기 접지 시스템에서 기존의 법

重要安全说明

有故障时

如果电源线或插头损坏，或者本机显示故障信号或已受到任何形式的损坏，切勿使用本机。请将本机返回到距离最近的授权服务中心进行检查或维修。

如果电源线损坏，则必须通过制造商或授权服务中心进行更换。

如果发生损坏或故障，请关闭本机，不要乱碰。如需修理，请联系制造商授权的服务中心，申请仅使用原厂备件。如不遵守这些说明，可能

无法安全操作本机，从而导致保修权丧失。

本机的不当使用

- 因不遵守电气接地系统的现行法规而造成事故，制造商均不负责。
- 因不当、不正确或不合理使用而造成可能出现的损坏，制造商均不负责。

를 준수하지 않아 발생하는 사고에 관해서는 책임을 지지 않습니다.

- 제조업체는 부적절하거나, 올바르지 않거나 부당한 사용으로 인한 손상에 관해서는 책임을 지지 않습니다.

전원 공급 장치 코드 지침

- a) 짧은 전원 공급 장치 코드가 제공되므로 긴 코드에 발이 얽히거나 걸려 넘어지는 일이 발생하지 않습니다.
- b) 연장 코드가 함께 제공되므로 사용 시 주의

가 필요한 경우에 연장 코드를 사용할 수 있습니다.

- c) 연장 코드를 사용하는 경우:
 - 1) 연장 코드에 표시된 전기 정격은 커피 머신의 전기 정격 이상이어야 합니다.
 - 2) 커피 머신이 접지형인 경우 연장 코드는 접지형 3선 코드여야 합니다.
 - 3) 긴 코드는 카운터 또는 탁자 위에 길게 늘어져서 어린이가 당길 수 있거나 발에 걸려 넘어지지 않도록 정리해야 합니다.

중요 사항: 이 지침서를 잘 보관해 두십시오

电源线说明

- a) 将提供短电源线，以降低因使用长电源线而带来的被缠住或绊倒的风险。
- b) 如有需要，可提供延长线，但必须小心使用。
- c) 如果使用延长线：
 - 1) 延长线标明的电气额定值不得低于设备的电气额定值；

- 2) 如果设备是接地设备，延长线应为接地三芯电线；且
- 3) 布设长电线时，应避免电线从柜台或桌子上垂下来，否则可能会被儿童拉扯到或绊倒人。

重要事项: 保存这些说明

커피 머신 설치 및 시동 咖啡机的安装和启动

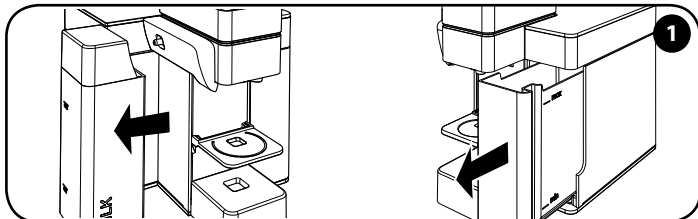

우유 탱크와 물 탱크를 분리한 후 사용하기 전에 깨끗이 세척합니다.

在使用之前，取出奶箱和水箱，然后彻底冲洗。

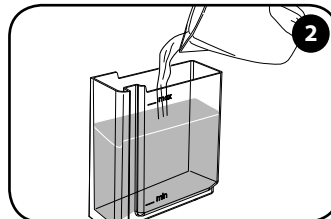

물 탱크의 MAX 선까지 깨끗한 식수를 채웁니다.

向水箱注入干净饮用水，直到MAX（最大）刻度线。

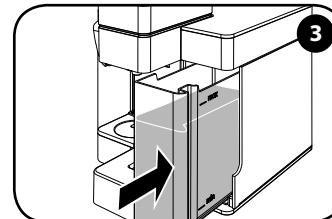

커피 머신에 물 탱크를 완전히 끼웁니다.

将水箱完全插入本机。

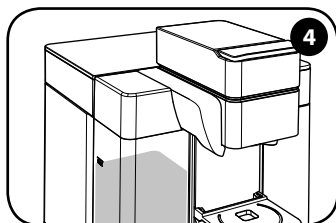

우유 첨가 음료를 추출하려면 “우유 탱크 및 우유 추출구 사용” 장에 설명된 지침에 따라 우유 탱크를 채웁니다.

要冲泡含奶饮品，请按照“使用奶箱和鲜奶流出口”章节的说明向奶箱内注入鲜奶。

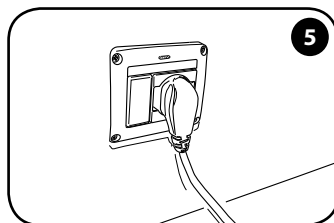

콘센트에 전원 코드를 꽂습니다.

将电源线插入插座。

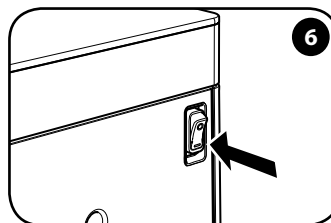

전원 버튼을 “I”로 전환하여 커피 머신을 켭니다.

将电源开关切换至“I”启动本机。

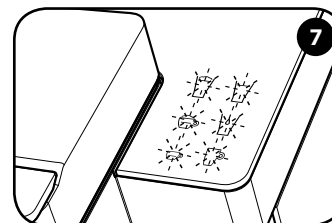

모든 버튼이 깜박이면 예열 단계입니다.

所有按钮闪烁：预热阶段。

커피 머신 설치 및 시동 咖啡机的安装和启动

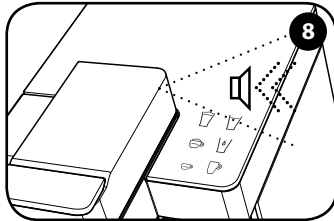

모든 버튼이 계속 켜져 있는 상태에서
서 신호가 들리면 커피 머신을 사용
할 수 있습니다.

当所有按钮都常亮后，机器发出声音
信号，表示机器已准备就绪。

커피 머신은 10분 동안 사용하지 않으면 자동으로 절전 상태가 됩니다.
☞ 버튼이 천천히 깜박입니다. 아무 버튼을 눌러 커피 머신을 다시 켜
니다.

闲置 10 分钟后，机器自动进入“省电”模式。
☞ 按钮慢闪。触碰任意按钮即可再次启动咖啡机。

경고: 커피를 추출하기 전에 캡슐 칸이 완전히 닫혔는지 확인하십시오. 커피를 추출하기 전에 절대로 열지 마십시오.

참고: 처음 시동한 후 며칠 동안 사용하지 않는 경우 적절한 크기의 컨테이너를 음료 추출구 아래에 놓은 다음 커피 머신에 캡슐을 넣지 말고 물 탱크의 절반 이상을 비울 것을 권장합니다. 우유 탱크를 물로 채우고 ☞ 버튼을 눌러 같은 작업을 반복해야 합니다.

警告: 冲泡咖啡前请确保胶囊咖啡粉格正确关闭。冲泡咖啡时切勿打开。

注意: 在首次启动和闲置几天后，建议在流出口下方放置一个合适大小的容器，然后在没有向咖啡机放入任何咖啡胶囊的情况下放出至少半箱水。必须用水注满奶箱，然后按 ☞ 按钮重复相同的操作。

캡슐 범위
咖啡胶囊范围

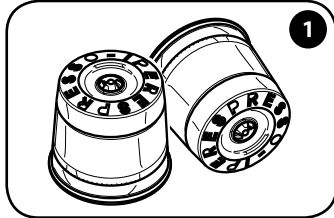

Iperespresso 에스프레소 캡슐

Iperespresso 意式浓缩咖啡咖啡胶囊。

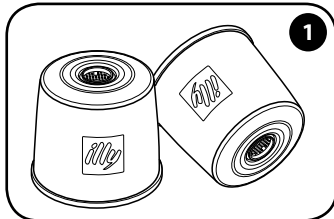

Iperespresso 추출 커피 캡슐.

Iperespresso 过滤咖啡咖啡胶囊。

이 커피 머신은 Iperespresso 에스프레소와 추출 커피 캡슐을 사용할 수 있습니다.
操作本机时, 您可以使用 IPERESPRESSO 意式浓缩咖啡和过滤咖啡咖啡胶囊。

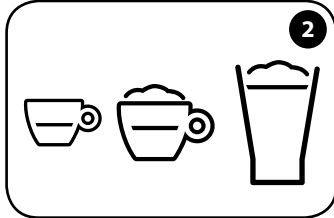

Iperespresso 에스프레소 캡슐을 사용하여 에스프레소, 카푸치노, 마끼아또를 준비할 수 있습니다.

使用 Iperespresso 意式浓缩咖啡咖啡胶囊制作意式浓缩咖啡、卡布奇诺和拿铁玛奇朵。

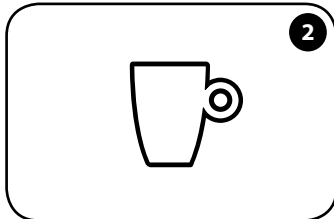

Iperespresso 추출 커피 캡슐을 사용하여 추출 커피만 준비합니다.

使用 Iperespresso 过滤咖啡咖啡胶囊只能制作过滤咖啡。

추출 커피 캡슐을 사용할 때 ☺를 선택하거나 에스프레소 캡슐을 사용할 때 ☹, ☺ 또는 ☺를 선택한 경우, 커피는 illy의 품질 요건에 부합하지 않으므로 마시지 않는 것이 좋습니다. 커피 머신의 기능이 부합하지 않지만 캡슐과 아이콘이 일치하도록 과정을 반복하십시오.

如果您使用咖啡咖啡胶囊时不小心选择了 ☺, 或者使用过滤咖啡咖啡胶囊时或使用意式浓缩咖啡咖啡胶囊时不小心选择了 ☹、☺ 或 ☺, 我们建议不要饮用制成的咖啡, 因为其不符合 ILLY 的品质参数。咖啡机功能不会受到影响, 但我们建议使用与咖啡胶囊匹配的图标重新执行制作过程。

주의사항: 에스프레소와 추출 커피를 만들 때 Iperespresso 캡슐이 아닌 다른 캡슐을 사용하지 마십시오. 그렇지 않으면 커피 머신이 손상될 수 있습니다.

请注意: 在制作意式浓缩咖啡和过滤咖啡时, 请勿使用 Iperespresso 咖啡胶囊以外的其他咖啡胶囊, 因为其他咖啡胶囊可能会损坏咖啡机。

에스프레소 커피 만들기
制作意式浓缩咖啡

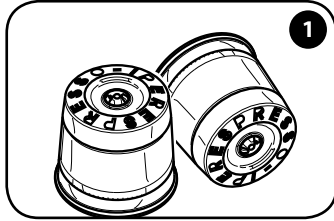

1 국내용 Iperespresso 캡슐만 사용하십시오.

对于家用, 仅使用 Iperespresso 咖啡胶囊。

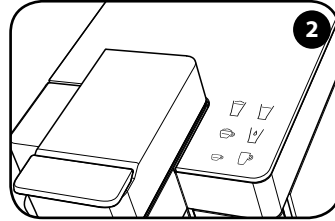

2 모든 버튼이 켜져 있습니다.

所有按钮常亮。

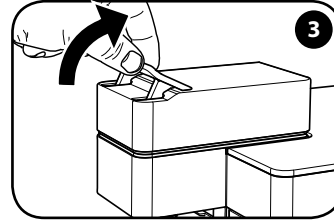

3 레버를 끕니다.

松开操纵杆。

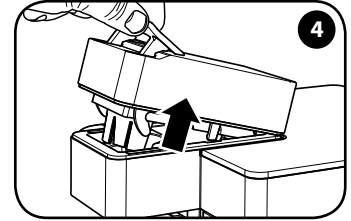

4 레버를 들어 올립니다.

抬起操纵杆。

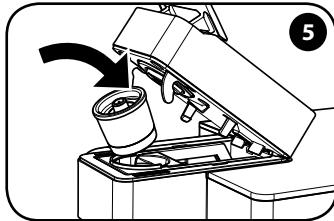

5 캡슐을 넣습니다.

插入咖啡胶囊。

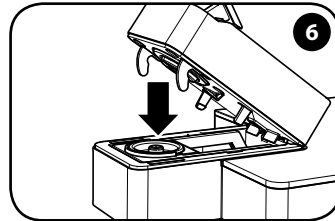

6 움직이는 부품을 아래로 내립니다.

放下移动部分。

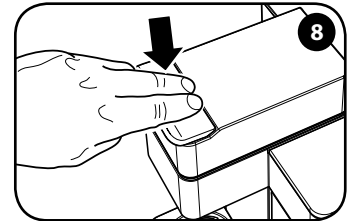

7 레버를 아래로 내려 제자리에 고정합니다.

放下操纵杆以锁定到位。

주의사항: 에스프레소와 추출 커피를 만들 때 Iperespresso 캡슐이 아닌 다른 캡슐을 사용하지 마십시오. 그렇지 않으면 커피 머신이 손상될 수 있습니다.

참고: 칸에 캡슐이 있으면 칸을 열 때 자동으로 캡슐이 분리됩니다. 캡슐은 칸에 쉽게 고정되어야 합니다. 그렇지 않으면 캡슐을 분리해 다시 고정합니다.

请注意: 在制作意式浓缩咖啡和过滤咖啡时, 请勿使用 Iperespresso 咖啡胶囊以外的其他咖啡胶囊, 因为其他咖啡胶囊可能会损坏咖啡机。

注意: 如果粉格中有咖啡胶囊, 则打开粉格时会自动将其移出。咖啡胶囊装入粉格应该很顺畅, 否则取出咖啡胶囊, 然后重新正确放置。

에스프레소 커피 만들기 制作意式浓缩咖啡

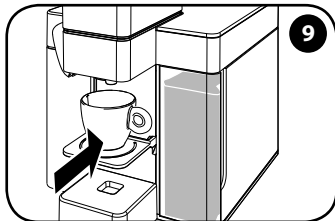

에스프레소 컵을 제자리에 놓습니다.

将意式浓缩咖啡杯放置到位。

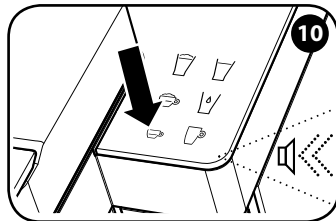

☞ 버튼을 눌러 에스프레소 커피를 추출하면 커피 머신에서 신호가 들립니다...

按 ☞ 冲泡意式浓缩咖啡，咖啡机发出声音信号...

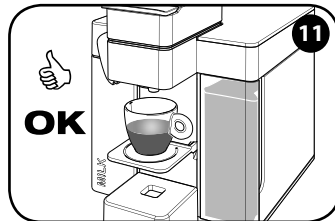

추출은 자동으로 중단됩니다.

冲泡会自动停止。

권장 사항

고급 에스프레소를 즐기려면 다음과 같이 해야 합니다.

- 탱크의 물은 매일 교환합니다.
- 가급적 경도가 12 French degree 미만인 물을 사용하여 커피 머신 내부에 있는 침전물을 제거합니다.
- 예열된 컵을 사용합니다.

建议

要享受高品质的意式浓缩咖啡，请记住以下几点：

- 每日更换水箱中的水。
- 如有可能，使用硬度低于 12 法式硬度的水，以减少本机内的沉淀。
- 使用预热的杯子。

추출 커피 캡슐을 사용할 때 ☞를 선택하거나 에스프레소 캡슐을 사용할 때 ☞, ☞ 또는 ☞를 선택한 경우, 커피는 illy의 품질 요건에 부합하지 않으므로 마시지 않는 것이 좋습니다. 커피 머신의 기능이 부합하지 않지만 캡슐과 아이콘이 일치하도록 과정을 반복하십시오.

如果您使用咖啡咖啡胶囊时不小心选择了 ☞，或者使用过滤咖啡咖啡胶囊时或使用意式浓缩咖啡咖啡胶囊时不小心选择了 ☞、☞或 ☞，我们建议不要饮用制成的咖啡，因为其不符合 ILLY 的品质参数。咖啡机功能不会受到影响，但我们建议使用与咖啡胶囊匹配的图标重新执行制作过程。

같은 버튼을 누르면 자동으로 중단되기 전에 추출 과정이 중단될 수 있습니다.

在自动停止之前，按下相同按钮即可中断冲泡程序。

추출 커피 만들기
制作过滤咖啡

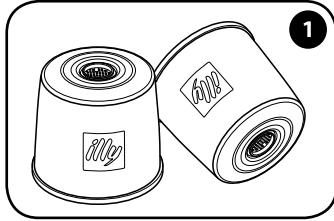

추출 커피를 만들 때 Iperespresso 추출 커피 캡슐만 사용하십시오.

仅限使用 Iperespresso 过滤咖啡咖啡胶囊制作过滤咖啡。

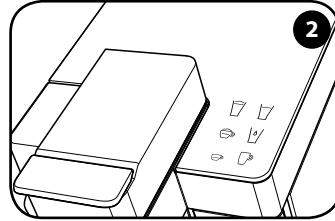

모든 버튼이 켜져 있습니다.

所有按钮常亮。

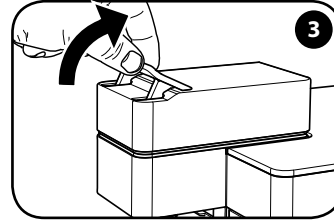

레버를 끕니다.

松开操纵杆。

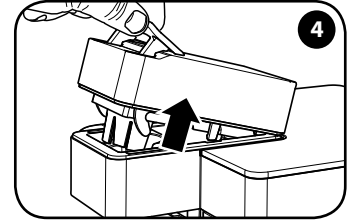

레버를 들어 올립니다.

抬起操纵杆。

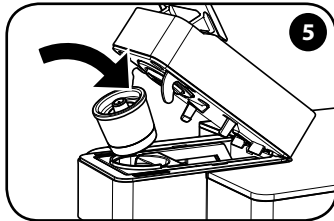

캡슐을 넣습니다.

插入咖啡胶囊。

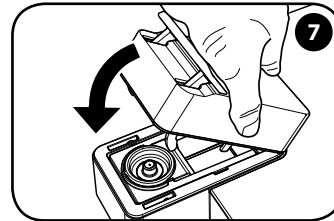
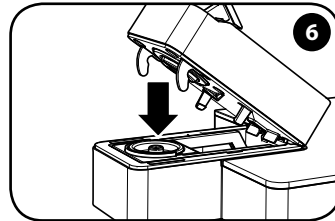

움직이는 부품을 아래로 내립니다.

放下移动部分。

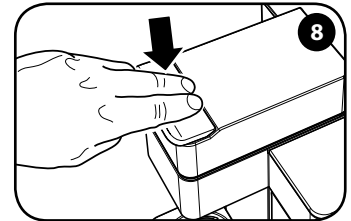

레버를 아래로 내려 제자리에 고정합니다.

放下操纵杆以锁定到位。

주의사항: 에스프레소와 추출 커피를 만들 때 Iperespresso 캡슐이 아닌 다른 캡슐을 사용하지 마십시오. 그렇지 않으면 커피 머신이 손상될 수 있습니다.

참고: 칸에 캡슐이 있으면 칸을 열 때 자동으로 캡슐이 분리됩니다. 캡슐은 칸에 쉽게 고정되어야 합니다. 그렇지 않으면 캡슐을 분리해 다시 고정합니다. 추출 커피를 만들 때 넘치지 않게 하려면 최소300ml/10온스 용량의 머그잔을 사용하십시오.

请注意：在制作意式浓缩咖啡和过滤咖啡时，请勿使用 Iperespresso 咖啡胶囊以外的其他咖啡胶囊，因为其他咖啡胶囊可能会损坏咖啡机。

请注意：如果粉格中有咖啡胶囊，则打开粉格时会自动将其移出。咖啡胶囊装入粉格应该很顺畅，否则取出咖啡胶囊，然后重新正确放置。

为避免在制作过滤咖啡时出现溢出，请至少使用一个 300 ml/10 盎司的马克杯。

추출 커피 만들기 制作过滤咖啡

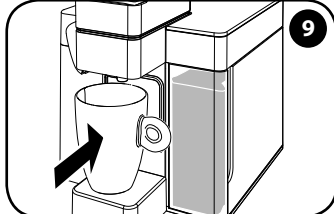

컵 받침대를 올리고 머그 홀더에 머그잔을 놓습니다.

向上翻转咖啡杯托盘，在马克杯托架上放一个马克杯。

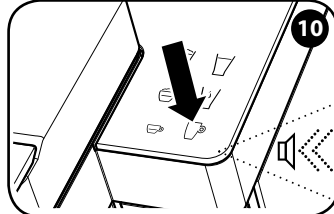

☞ 버튼을 눌러 추출 커피를 추출하면 커피 머신에서 신호가 들립니다...

按☞ 冲泡过滤咖啡，咖啡机发出声音信号...



추출은 자동으로 중단됩니다.

冲泡会自动停止。

권장 사항

고급 추출 커피의 향을 즐기는 방법:

- 탱크의 물은 매일 교환합니다.
- 가급적 경도가 12 French degree 미만인 물을 사용하여 커피 머신 내부에 있는 침전물을 제거합니다.

建议

要享受高品质的过滤咖啡，请记住以下几点：

- 每日更换水箱中的水。
- 如有可能，使用硬度低于 12 法式硬度的水，以减少本机内的沉淀。

추출 커피 캡슐을 사용할 때 ☞를 선택하거나 에스프레소 캡슐을 사용할 때 ☞, ☞ 또는 ☞를 선택한 경우, 커피는 illy의 품질 조건에 부합하지 않으므로 마시지 않는 것이 좋습니다. 커피 머신의 기능이 부합하지 않지만 캡슐과 아이콘이 일치하도록 과정을 반복하십시오.

如果您使用咖啡咖啡胶囊时不小心选择了☞，或者使用过滤咖啡咖啡胶囊时使用意式浓缩咖啡咖啡胶囊时不小心选择了☞、☞或☞，我们建议不要饮用制成的咖啡，因为其不符合 ILLY 的品质参数。咖啡机功能不会受到影响，但我们建议使用与咖啡胶囊匹配的图标重新执行制作过程。

같은 버튼을 누르면 자동으로 중단되기 전에 추출 과정이 중단될 수 있습니다.

在自动停止之前，按下相同按钮即可中断冲泡程序。

컵의 커피 양 조절
调整杯内咖啡量

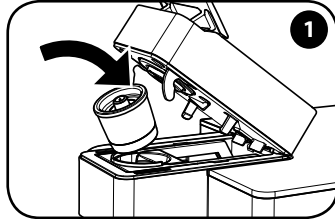

캡슐을 넣습니다.

插入咖啡胶囊。

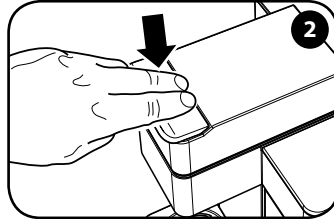

레버를 아래로 내려 제자리에 고정합니다.

放下操纵杆以锁定到位。

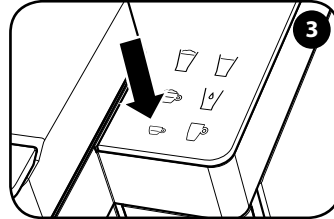

전체 추출 과정에서 ☞ 버튼을 길게 누르면 컵의 커피 양이 저장됩니다.

在冲泡的整个过程中按住 ☞ 按钮，可存储杯内咖啡量。

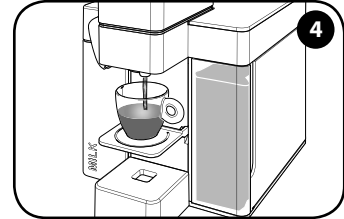

원하는 커피 양에 도달하면 버튼에서 손을 땁니다.

达到所需咖啡量时松开按钮。

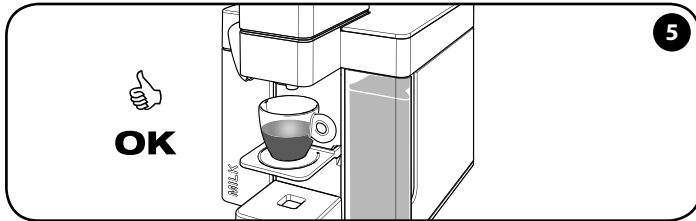

이 용량이 저장됩니다. 이제 커피 머신이 프로그래밍 되었습니다. 다음에 ☞ 버튼을 누르면, 저장된 커피 양으로 추출됩니다.

已存储此咖啡量。本机现已设定完毕。下次按下 ☞ 按钮即可冲泡所保存份量的咖啡。

커피 머신은 에스프레소 ☞ 버튼(최대 75초 추출)과 커피 ☞ 버튼(최대 100초 추출)으로 커피의 양을 원하는 대로 설정할 수 있습니다. 참고: 간단히 ☞ 버튼만 프로그래밍하는 방법이 표시됩니다. ☞ 버튼을 프로그래밍하려면 ☞ 버튼을 눌러 동일한 절차를 수행합니다.

本机允许您调整 ☞ (最长可冲泡 75 秒) 和 ☞ (最长可冲泡 100 秒) 这两个冲泡按钮需要的杯内咖啡量。

注意: 为简单起见, 只说明如何进行 ☞ 按钮编程。要进行 ☞ 按钮的编程, 通过按 ☞ 进行相同的程序。

커피 머신은 공장 출하 시 다음과 같은 최고의 illy 커피를 만들 수 있도록 미리 설정되어 있습니다. 에스프레소 커피: 20~25ml/추출 커피: 약 220ml/카부치노: 95~100ml/라떼 마끼아도: 155~160ml/거품을 낸 뜨거운 우유: 135~140ml/뜨거운 물: 195ml
참고: 롱 에스프레소의 경우 파란색 Iperespresso 캡슐을 사용하고 ☞ 버튼을 눌러 최대 30초 추출할 것을 권장합니다.

本机出厂时已预设参数, 适合冲泡出最好的 illy 配方: 意式浓缩咖啡: 20-25 ml / 过滤咖啡: 约 220 ml / 卡布奇诺: 95-100 ml / 拿铁玛奇朵: 155-160 ml / 起泡热奶: 135-140 ml / 热水: 195 ml.

注意: 对于意式淡咖啡, 我们建议使用蓝色“Iperespresso”咖啡胶囊, 按下 ☞ 按钮(最大提取时间 30 秒)。

우유 탱크 및 우유 추출구 사용 使用奶箱和鮮奶流出口

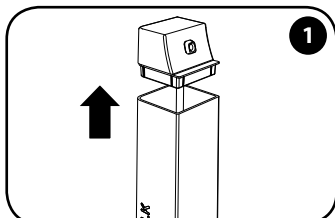

우유 탱크 커버를 분리합니다.

取出奶箱盖。

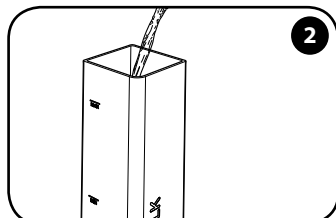

MAX 선까지 탱크를 우유로 채웁니다.
커피 머신이 과열되는 현상을 막고 완벽하게 음료를 준비할 수 있도록 항상 우유 탱크를 최대 MIN 선까지 채우십시오.

向箱内注入鮮奶，直到 MAX（最大）刻度线。
始终要将奶箱加到 MIN（最小）刻度线，以防咖啡机过热，并确保成功制作饮品。

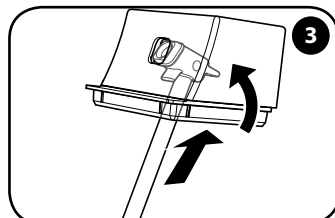

음료 추출구가 우유 탱크 커버에 완전히 끼워졌는지 확인합니다.

确保流出口完全插入奶箱盖。

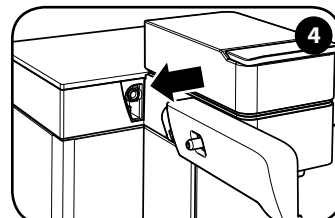

우유 추출구를 커피 머신 커넥터에 연결하여 제자리에 고정합니다.

将鮮奶流出口安装到咖啡机连接器，直至其锁定到位。

경고! 사용한 이후에는 항상 우유 탱크와 구성품을 미지근한 물과 주방용 세제로 깨끗이 세척합니다. 추출구는 식기 세척기로 세척해도 상관 없지만 우유 탱크와 커버는 물로 그릴 수 없습니다. 깨끗이 헹군 후 남은 세제를 모두 씻어야 합니다.

우유는 잘 상하는 제품입니다. 신선한 우유를 사용하되 원래 포장에 인쇄된 유통 기한까지만 사용하십시오. 음료를 준비하는 데 필요한 시간 동안만 탱크에 우유를 넣어둔 후 냉장고에 보관합니다. 탱크에 있는 우유의 신선도가 의심되는 경우 탱크를 비우고 깨끗이 세척합니다.

최고의 illy 우유 첨가 음료를 준비하려면 항상 냉장 온도의 신선한 전유를 사용하십시오.

참고: 이 커피 머신은 다른 종류의 우유를 사용해도 훌륭한 음료를 만들 수 있습니다.

警告! 在第一次使用及每次使用后，用温水和洗碗皂彻底清洗奶箱及其零部件。流出口也可在洗碗机中清洗，但奶箱及其盖子不能。彻底冲洗以去除所有肥皂残留物。

鮮奶非常容易腐坏。仅使用新鲜的奶，并且没有超过原始包装上打印的保质期。只在需要制作饮品的时间里将鮮奶留在奶箱内，其他时间则将其存放在冰箱内。如果怀疑奶箱中的奶的新鲜度，则清空奶箱，然后彻底清洗。

要制作最好的 illy 含奶饮品，始终使用处于冰箱温度的新鲜全脂奶。

注意：咖啡机还保证使用其他类型的奶可以成功制作饮品。

우유 탱크 및 우유 추출구 사용
使用奶箱和鮮奶流出口

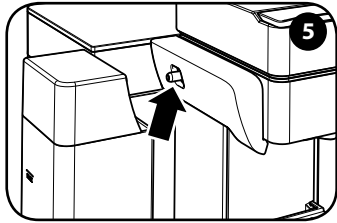

탱크를 우유 추출구에 연결하여 제 자리에 고정합니다.

将奶箱连接到鲜奶流出口，直至其锁定到位。

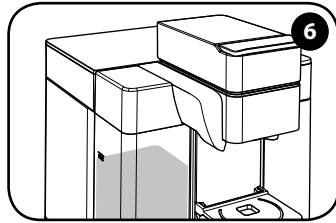

탱크가 연결되면 우유 첨가 음료를 추출할 수 있습니다.

连接奶箱时，可制作含奶饮品。

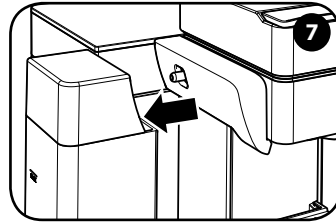

음료를 준비한 후에 탱크에 우유가 남아 있으면 우유 탱크를 분리해 덮개를 덮은 후 냉장고에 보관합니다. 在制作饮品后，如果奶箱中有残留的鲜奶，则取出奶箱，然后盖上盖子存放在冰箱中。

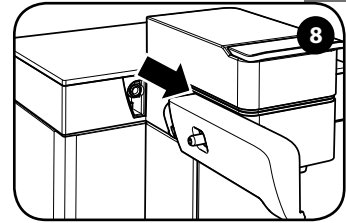

우유 추출구를 분리한 후 세척 및 유지관리 장에 설명된 대로 행합니다.

取出鲜奶流出口，然后按照“清洁与维护”一章所示进行冲洗。

카푸치노 준비 制作卡布奇诺

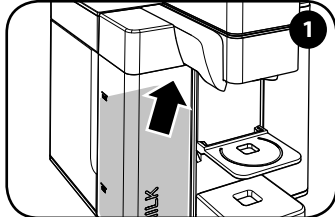

“우유 탱크 및 우유 추출구 사용” 장에 설명된 대로 우유 추출구와 우유 탱크를 연결합니다.
우유 탱크의 최소 용량까지 채웁니다.

按照“使用奶箱和鲜奶流出口”一章所示，安装鲜奶流出口和奶箱。
向奶箱内注入鲜奶，至少达到最低水位线。

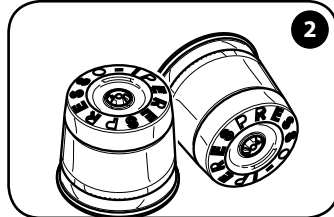

카푸치노를 만들 때 Iperespresso 에스프레소 캡슐만 사용하십시오.

制作卡布奇诺时，仅限使用 Iperespresso 意式浓缩咖啡咖啡胶囊。

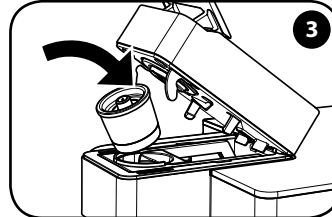

캡슐을 넣습니다.

插入咖啡胶囊。

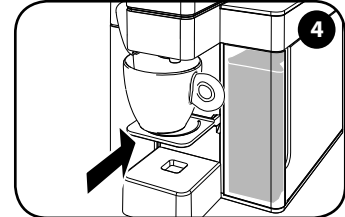

컵의 종류에 따라 받침대 위치를 선택합니다.

根据杯子类型选择托架位置。

참고: ☞ 버튼을 누르기 전에 추출하는 동안 흘리지 않도록 우유 추출구가 컵 안에 잘 들어가 있는지 확인합니다.

공강 출하 시 ☞ 준비에 대해 기본적으로 설정된 값은 95~100ml 입니다.

커피와 우유의 용량이 다른 ☞ 커피를 준비하려면 커피 및 거품을 낸 뜨거운 우유 기능을 사용하고 원하는 용량에 도달하면 커피 추출과 우유 추출을 수동으로 중단합니다.

注意: 按下 ☞ 之前，确认鲜奶流出口位于杯子口径内，以防鲜奶在流出过程中溅出。

☞ 制作的预设工厂设置为 95-100 ml。

要制作不同咖啡和鲜奶量的 ☞ 饮品，使用咖啡和起泡热奶功能，并在达到所需份量时手动停止咖啡冲泡和鲜奶流出。

카푸치노 준비
制作卡布奇诺

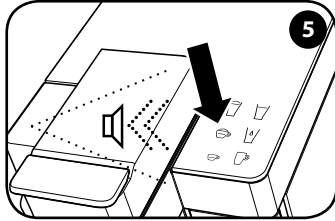

모든 버튼이 켜져 있는지 확인합니다.
☕ 버튼을 눌러 카푸치노를 추출합니다. 커피 머신에서 신호가 들립니다.

确认所有按钮常亮。
按下 ☕，冲泡卡布奇诺。咖啡机发出声音信号。

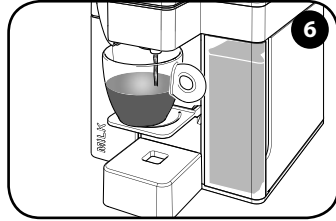

커피 머신은 컵에 커피를 추출하기 시작합니다.

咖啡机开始冲泡咖啡并排入杯中。

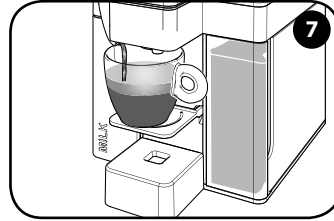

커피를 추출한 후 거품을 낸 우유 추출은 몇 초 후에 자동으로 중단됩니다.
추출하는 동안 흘리지 않도록 우유 추출구가 컵 안에 잘 들어가 있는지 확인합니다.

冲泡咖啡后，在几秒钟后会自动开始流出起泡沫鲜奶。
确认鲜奶流出口对准杯子，以防鲜奶在流出过程中溅出。

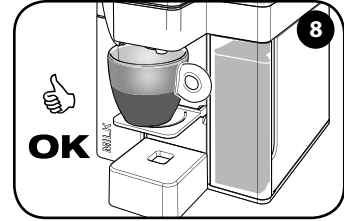

추출은 자동으로 중단됩니다.

流出会自动停止。

☕ 버튼을 다시 누르면 언제든지 카푸치노 준비를 중단할 수 있습니다. ☕ 버튼을 누른 후에 뜨거운 우유를 추출하는 동안 중단되면 우유는 몇 초 동안 계속 추출됩니다.

在任何时候都可以通过再次按 ☕ 按钮来中断卡布奇诺的制作。如果在流出热牛奶时中断，则在按下 ☕ 按钮后，牛奶会继续流出几秒钟。

카푸치노 양 조절 调整卡布奇诺份量

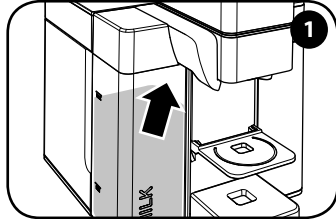

“우유 탱크 및 우유 추출구 사용” 장에 설명된 대로 우유 추출구와 우유 탱크를 연결합니다.
탱크의 최소 용량까지 우유로 채웁니다.

按照“使用奶箱和鲜奶流出口”一章所示，安装鲜奶流出口和奶箱。
向奶箱内注入鲜奶，直到最低水位线。

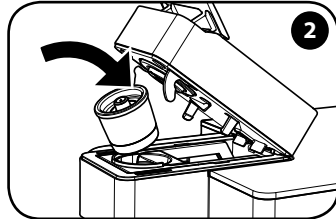

캡슐을 넣습니다.

插入胶囊。

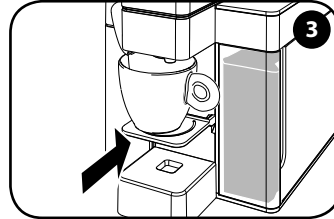

컵 유형에 따라 홀더 위치를 선택합니다.

根据杯子类型选择托架位置。

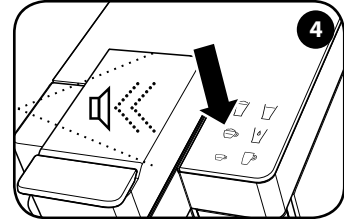

☺ 버튼을 누를 채로 유지합니다. 커피 머신에서 신호가 들립니다.

一直按住 ☺ 按钮。咖啡机发出一个声音信号。

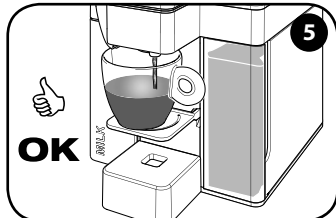

커피 머신은 컵에 커피를 추출합니다. 원하는 양의 커피에 도달하면 ☺ 버튼에서 손을 뺍니다.

咖啡机开始冲泡杯中咖啡。达到所需咖啡量时释放 ☺ 按钮。

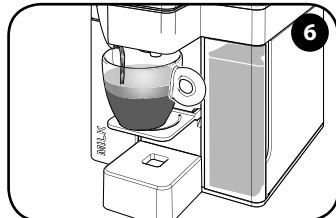

몇 초 후에 커피 머신은 거품을 낸 우유를 자동으로 추출합니다.

几秒钟后，咖啡机将自动开始制作奶泡。

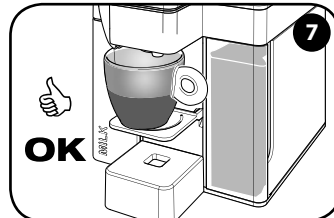

거품을 낸 우유가 원하는 양만큼 도달할 때까지 ☺ 버튼을 길게 누릅니다.

一直按住 ☺ 按钮，直达到所需奶泡量。

컵의 뜨거운 우유 양을 프로그래밍하는 동안 ☺ 버튼을 누른 후 몇 초 동안은 우유가 계속 추출된다는 점을 기억해야 합니다.

进行杯内热牛奶量的编程时，应记住按下 ☺ 按钮后，牛奶会继续流出几秒钟。

라떼 마끼아또 준비 制作拿铁玛奇朵

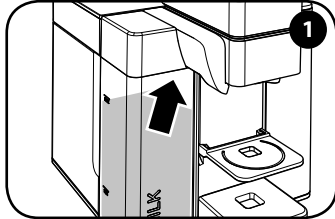

“우유 탱크 및 우유 추출구 사용” 장에 설명된 대로 우유 추출구와 우유 탱크를 연결합니다. 탱크의 최소 용량까지 우유로 채웁니다.

按照“使用奶箱和鲜奶流出口”一章所示，安装鲜奶流出口和奶箱。向奶箱内注入鲜奶，直到最低水位线。

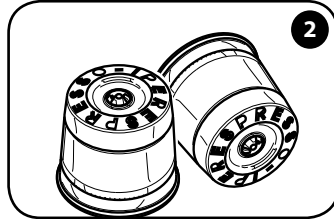

라떼 마끼아또를 만들 때 Iperespresso 에스프레소 캡슐만 사용하십시오.

制作拿铁玛奇朵时，仅限使用 Iperespresso 意式浓缩咖啡咖啡胶囊。

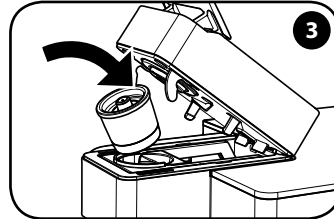

캡슐을 넣습니다.

插入咖啡胶囊。

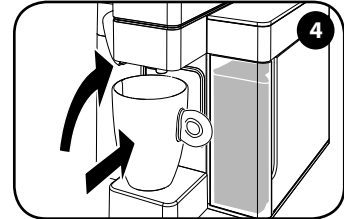



받침대를 들어 올린 후 머그잔을 놓습니다.

提起托架，然后放置一个马克杯。

참고:  버튼을 누르기 전에 추출하는 동안 흘리지 않도록 우유 추출구가 컵 안에 잘 들어가 있는지 확인합니다.

공정 출하 시  기능에 대해 기본적으로 설정된 값은 155~160ml 입니다.

커피와 우유의 용량이 다른  커피를 준비하려면 커피 및 거품을 낸 뜨거운 우유 기능을 사용하고 원하는 용량에 도달하면 커피 추출과 우유 추출을 수동으로 중단합니다.

注意: 按下  之前，确认鲜奶流出口位于杯子口径内，以防鲜奶在流出过程中溅出。

 功能的预设工厂设置为 155-160 ml。

要制作不同咖啡和鲜奶量的  饮品，使用咖啡和起泡热奶功能，并在达到所需份量时手动停止咖啡冲泡和鲜奶流出。

라떼 마끼아또 준비 制作拿铁玛奇朵

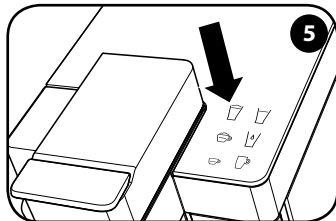

모든 버튼이 켜져 있는지 확인합니다.
☞ 버튼을 눌러 라떼 마끼아또를 준비합니다.

确认所有按钮常亮。
按下 ☞ 制作拿铁玛奇朵。

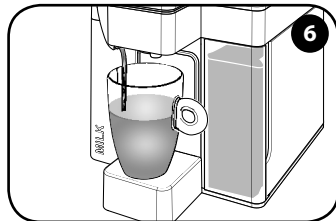

몇 초 후에 커피 머신은 컵에 뜨거운 우유를 추출하기 시작합니다. 추출하는 동안 흘리지 않도록 우유 추출구가 컵 안에 잘 들어가 있는지 확인합니다.

几秒钟后，咖啡机开始向杯子流出热牛奶。
确认鲜奶流出口对准杯子，以防鲜奶在流出过程中溅出。

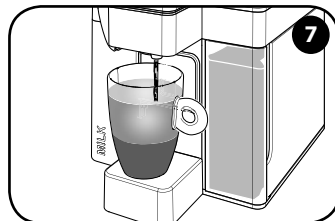

커피 머신에서 우유가 추출된 후 커피 추출이 자동으로 시작됩니다.

流出鲜奶后，咖啡机自动开始冲泡咖啡。

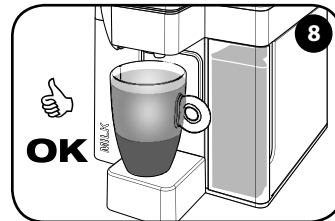

추출은 자동으로 중단됩니다.

冲泡会自动停止。

☞ 버튼을 다시 누르면 언제든지 라떼 마끼아또 준비를 중단할 수 있습니다. ☞ 버튼을 누른 후에 뜨거운 우유를 추출하는 동안 중단되면 우유는 몇 초 동안 계속 추출됩니다.

在任何时候都可以通过再次按 ☞ 按钮来中断拿铁玛奇朵的制作。如果在流出热牛奶时中断，则在按下 ☞ 按钮后，牛奶会继续流出几秒钟。

라떼 마끼아또 양 조절
调整拿铁玛奇朵份量

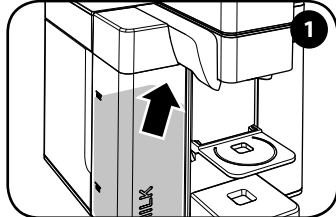

“우유 탱크 및 우유 추출구 사용” 장에 설명된 대로 우유 추출구와 우유 탱크를 연결합니다. 탱크의 최소 용량까지 우유로 채웁니다.

按照“使用奶箱和鲜奶流出口”一章所示，安装鲜奶流出口和奶箱。向奶箱内注入鲜奶，直到最低水位线。

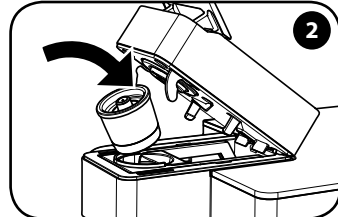

캡슐을 넣습니다.

插入胶囊。

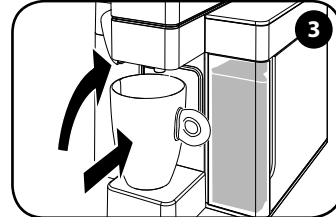

받침대를 들어 올린 후 머그잔을 놓습니다.

提起托架，然后放置一个马克杯。

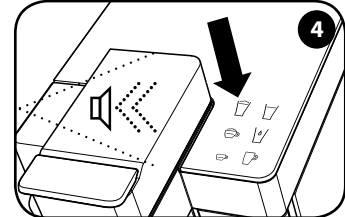

버튼을 길게 누릅니다. 커피 머신에서 신호가 들립니다.

一直按住  버튼。咖啡机发出一个声音信号。

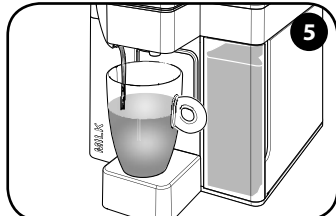

커피 머신에서 컵에 거품을 낸 우유를 추출하기 시작합니다. 거품을 낸 우유가 원하는 양만큼 도달하면  버튼에서 손을 뗍니다.

咖啡机开始冲泡杯中奶泡。达到所需奶泡量时释放  按钮。

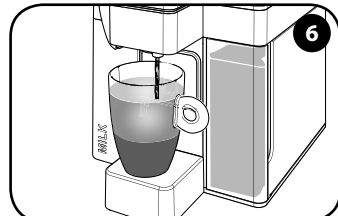

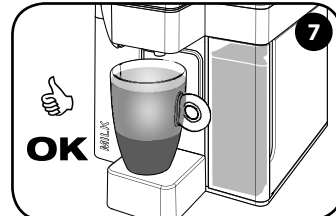

우유가 추출되면 커피 머신에서 자동으로 커피가 추출되기 시작합니다.

流出牛奶后，咖啡机开始冲泡咖啡。



커피가 원하는 양만큼 도달할 때까지  버튼을 길게 누릅니다.

一直按住  按钮，直到达到所需咖啡量。

컵의 뜨거운 우유 양을 프로그래밍하는 동안  버튼을 누른 후 몇 초 동안은 우유가 계속 추출된다는 점을 기억해야 합니다.

进行杯内热牛奶量的编程时，应记住按下  按钮后，牛奶会继续流出几秒钟。

뜨거운 거품 우유 준비 制作热奶泡

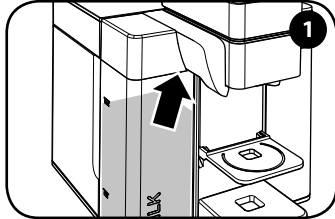

“우유 탱크 및 우유 추출구 사용” 장에 설명된 대로 우유 추출구와 우유 탱크를 연결합니다. 탱크의 최소 용량까지 우유로 채웁니다.

按照“使用奶箱和鲜奶流出口”一章所示，安装鲜奶流出口和奶箱。向奶箱内注入鲜奶，直到最低水位线。

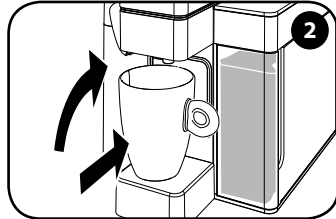

받침대를 들어 올린 후 머그잔을 놓습니다.

提起托架，然后放置一个马克杯。

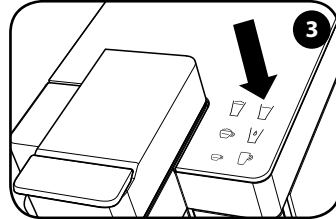

모든 버튼이 켜져 있는지 확인합니다.  버튼을 눌러 뜨거운 거품 우유(커피 없이)를 준비합니다.

确认所有按钮常亮。按  制作热奶泡（无咖啡）。

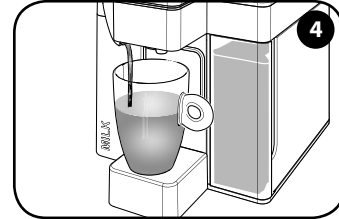

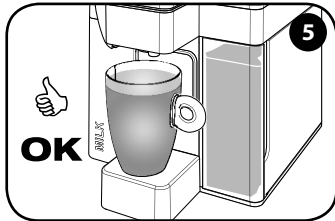

몇 초 후에 커피 머신은 컵에 뜨거운 우유를 추출하기 시작합니다. 추출하는 동안 흘리지 않도록 우유 추출구가 컵 안에 잘 들어가 있는지 확인합니다.

几秒钟后，咖啡机开始向杯子流出热牛奶。确认鲜奶流出口对准杯子，以防鲜奶在流出过程中溅出。



추출은 자동으로 중단됩니다.

流出会自动停止。

언제든지 뜨거운 거품 우유 준비를 중단할 수 있습니다.  버튼을 누른 후에 우유는 몇 초 동안 계속 추출됩니다. 거품을 낸 우유를 우유 저그에 바로 담아서 제공하여 맛을 조절할 때 사용할 수 있습니다. 공장 출하 시  기능에 대해 기본적으로 설정된 값은 135~140ml 입니다.

可以随时中断热奶泡的制作。按下  按钮后，牛奶会继续流出几秒钟。可以将起泡鲜奶直接流到奶壶中再添加品尝。

 功能的预设工厂设置为 135-140 ml。

뜨거운 거품 우유 양 조절 调整热奶泡份量

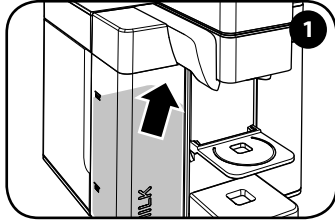

“우유 탱크 및 우유 추출구 사용” 장에 설명된 대로 우유 추출구와 우유 탱크를 연결합니다.
탱크의 최소 용량까지 우유로 채웁니다.

按照“使用奶箱和鲜奶流出口”一章所示，安装鲜奶流出口和奶箱。
向奶箱内注入鲜奶，直到最低水位线。

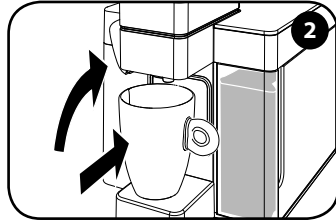

받침대를 들어 올린 후 머그잔을 놓습니다.

提起托架，然后放置一个马克杯。

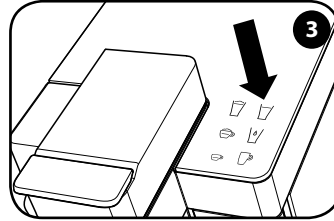

☐ 버튼을 길게 누릅니다.

按住 ☐ 按钮。

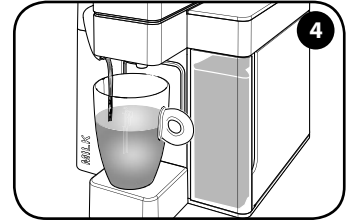

원하는 뜨거운 우유 양에 도달하면 버튼에서 손을 땁니다.

达到所需热牛奶量时松开按钮。

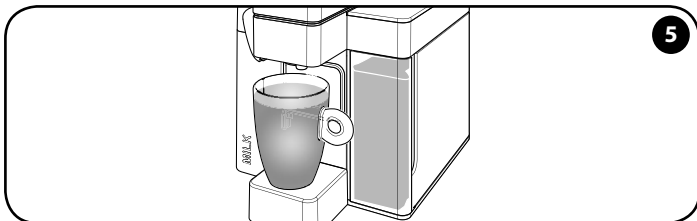

이 용량이 저장됩니다. 이제 커피 머신이 프로그래밍되었습니다. 다음에 ☐ 버튼을 누르면 저장된 뜨거운 우유 양이 추출됩니다.

已存储此咖啡量。咖啡机现已设定完毕。下次按 ☐ 按钮时即可流出所保存份量的热牛奶。

컵의 뜨거운 우유 양을 프로그래밍하는 동안 ☐ 버튼을 누른 후 몇 초 동안은 우유가 계속 추출된다는 점을 기억해야 합니다.

进行杯内热牛奶量的编程时，应记住按下 ☐ 按钮后，牛奶会继续流出几秒钟。

뜨거운 물 추출 排出热水

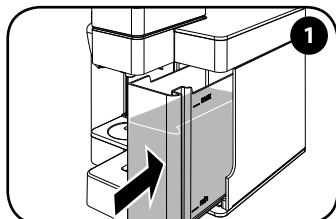

먼저 탱크에 물을 충분히 채워주세요.

确保水箱内有足够的水。

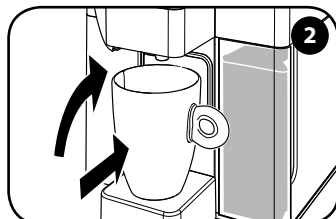

받침대를 들어 올린 후 머그잔을 놓습니다.

提起托架，然后放置一个马克杯。

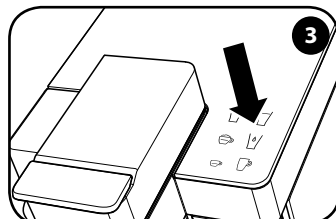

모든 버튼이 켜져 있는지 확인합니다.

☺ 버튼을 눌러 뜨거운 물을 추출합니다.

确认所有按钮常亮。

按下 ☺ 按钮，排出热水。

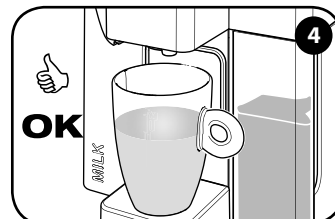

저장된 양에 도달하면 추출이 자동으로 중단됩니다.

达到所保存的份量时，自动停止排出。

뜨거운 물 추출량 조절 调整流出的热水量

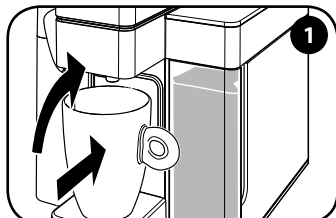

받침대를 들어 올린 후 머그잔을 놓습니다.

공장 출하시 ☺ 기능에 대해 기본적으로 설정된 값은 약 195ml 입니다.提起托架，然后放置一个马克杯。

☺ 功能的预设工厂设置为大约 195 ml。

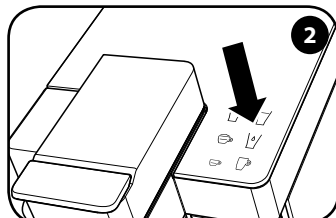

☺ 버튼을 길게 누릅니다.

按住 ☺ 按钮。

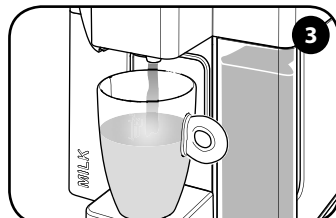

원하는 뜨거운 물 양에 도달하면 버튼에서 손을 뗍니다.

达到所需热水量时松开按钮。

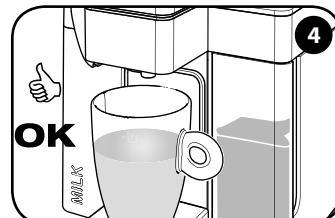

이 용량이 저장됩니다. 이제 커피 머신이 프로그래밍되었습니다. 다음에 ☺ 버튼을 누르면 저장된 물의 양이 추출됩니다.

已存储此咖啡量。咖啡机现已设定完毕。下次按 ☺ 按钮时即可流出所保存份量的热水。

세척 및 유지관리
清洁与维护

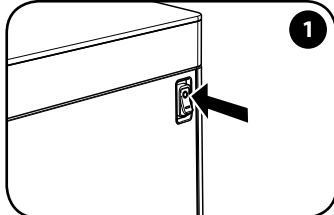

커피 머신 전원을 끄고 플러그를 뽑습니다.
关闭本机并拔掉电源插头。

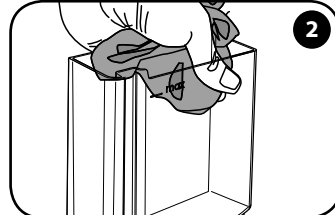

물 탱크를 빼낸 후 세척합니다.
取下并清洗水箱。

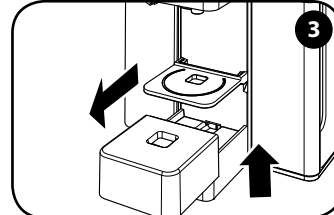

잔 받침대 표면을 들어 올려 빼낸 후 세척합니다.
提起并取下杯托架面进行清洗。

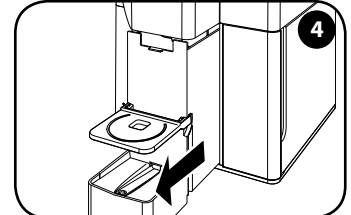

사용한 캡슐 트레이를 분리합니다.
取出用过的咖啡胶囊托盘。

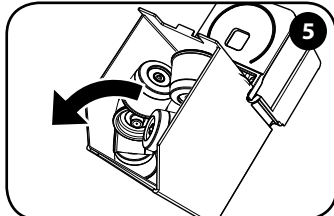

트레이에서 잔류물(사용한 캡슐/커피)을 비운 후 세척합니다.
清空托盘中的任何残留物(使用过的咖啡胶囊/咖啡), 然后清洗。

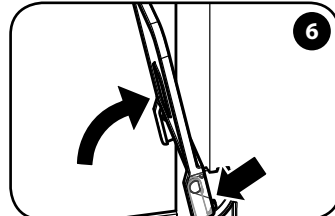

잔 받침대 표면이 맞춰질 때까지 돌립니다.
旋转杯托架面, 直至其对准。

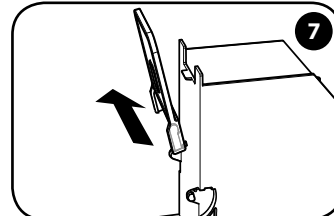

잔 받침대 표면을 빼낸 후 세척합니다.
取下咖啡杯托架面进行清洗。

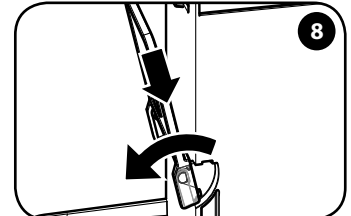

잔 받침대 표면을 넣은 후 아래로 내립니다.
插入咖啡杯托架面, 并将其放下。

탱크에 있는 물을 7일 이상 사용하지 마십시오. 물 탱크는 매일 세척하고 깨끗한 식수를 다시 채워 넣는 것이 좋습니다. 커피 머신과 구성품은 최소 매주 세척해야 합니다. 에틸 알코올, 세제, 연마 스폰지 및/또는 강력한 화학 물질을 사용하지 마십시오. 전자레인지 및/또는 일반 오븐을 사용하여 커피 머신 및/또는 구성품을 건조시키지 마십시오.

如果水箱内的水已超过 7 天, 切勿使用。建议每天清洗水箱, 然后加入干净的饮用水。应至少每周进行一次咖啡机及其组件的清洁。请勿使用酒精、溶剂、海绵磨块和/或有侵蚀性的化学物质。切勿在微波炉和/或传统烤炉中烘干本机和/或其组件。

세척 및 유지관리 清洁与维护

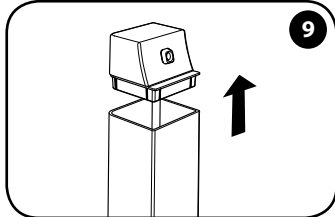

우유 탱크 커버를 분리한 후 내용물이 있으면 비웁니다.

取下奶箱盖，并清空奶箱的内容物（若有）。

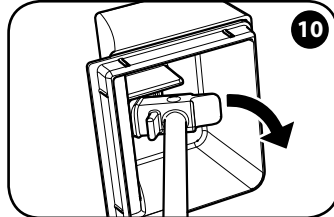

음료 추출구를 꺼냅니다. 탭을 잡고 돌립니다.

取下咖啡流出口。抓住耳片，并旋转。

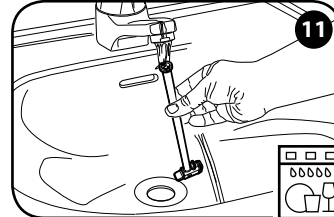

추출구를 식기 세척기 또는 미지근한 물과 주방용 세제로 세척합니다.

在洗碗机中清洗流出口或用温水和洗碗皂清洗流出口。

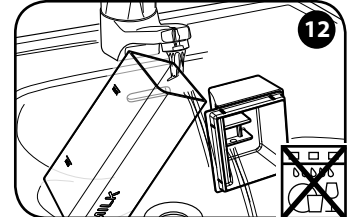

우유 탱크와 커버를 미지근한 물과 주방용 세제로 세척합니다. 식기 세척기로 세척하지 마십시오.

用温水和洗碗皂清洗奶箱及其盖子。请勿在洗碗机中清洗。

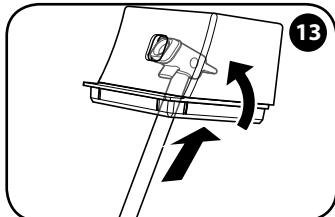

음료 추출구를 커버에 끼웁니다.

将流出口插入盖子。

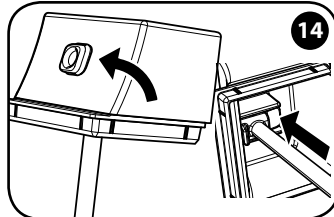

추출구가 제자리에 고정될 때까지 돌립니다.

旋转流出口，直至其卡入位置。

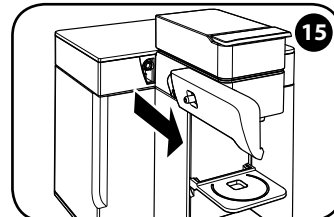

우유 추출구를 분리합니다.

取下鲜奶流出口。

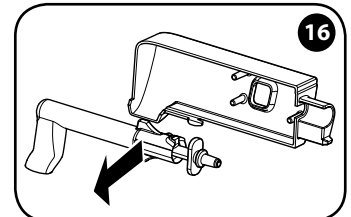

우유 추출구 구성품을 분리합니다.

取下鲜奶流出口组件。

사용한 이후에는 항상 우유 탱크와 구성품을 미지근한 물과 주방용 세제로 깨끗이 세척합니다. 추출구는 식기 세척기로 세척해도 상관 없지만 우유 탱크와 커버는 물로 그릴 수 없습니다. 깨끗이 헹군 후 남은 세제를 모두 씻어야 합니다.

每次使用后，用温水和洗碗皂彻底清洗奶箱及其零部件。流出口也可在洗碗机中清洗，但奶箱及其盖子不能。彻底冲洗以去除所有肥皂残留物。

세척 및 유지관리
清洁与维护

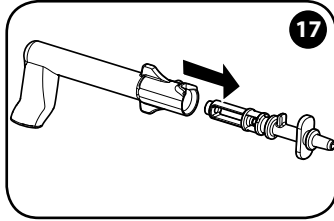

최종 커넥터를 빼냅니다.

取下最终连接器。

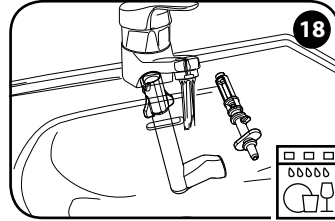

두 개의 구성품을 식기 세척기 또는 미지근한 물과 주방용 세제로 세척합니다.

在洗碗机中清洗这两个零部件或用温水和洗碗皂清洗这两个零部件。

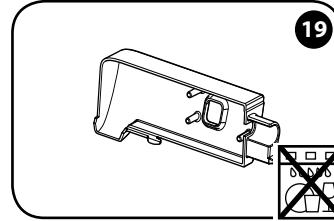

우유 추출구를 미지근한 물과 주방용 세제로 세척합니다. 식기 세척기로 세척하지 마십시오.

用温水和洗碗皂清洗鲜奶流出口。请勿在洗碗机中清洗。

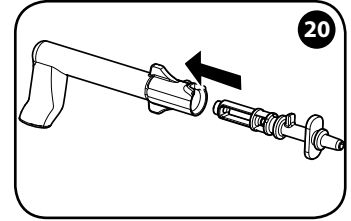

구성품을 말린 후 다시 조립합니다.

晾干后，重新装上零部件。

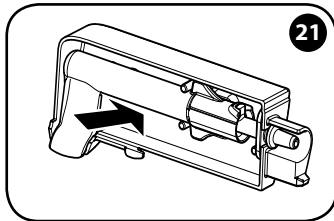

우유 추출구에 구성품을 끼웁니다.

将零部件装入鲜奶流出口。

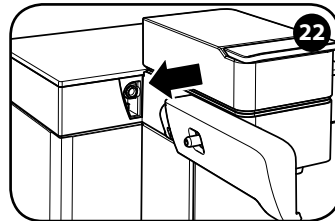

우유 추출구를 커피 머신 커넥터에 연결하여 제자리에 고정합니다.

将鲜奶流出口安装到咖啡机连接器，直至其锁定到位。

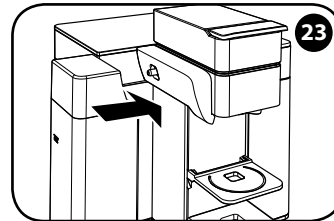

탱크를 우유 추출구에 연결하여 제자리에 고정합니다.

将奶箱连接到鲜奶流出口，直至其锁定到位。

모든 우유 추출구 구성품을 사용하고 나면 반드시 깨끗이 세척해야 합니다. 잔류물이나 침전물이 발견되면 식기 세척기 또는 주방용 세제로 세척합니다. 식기 세척기 또는 주방용 세제를 사용한 세척 과정을 일주일에 두 번 진행하는 것이 좋습니다. 크롬 도금 금속 부품은 식기 세척기로 세척하면 안 됩니다. 깨끗이 헹군 후 남은 세제를 모두 씻어야 합니다.

对于所有鲜奶流出口零部件，每次使用后必须彻底清洗。如果发现任何残留物或沉积物，请在洗碗机中清洗或用洗碗皂清洗。在任何情况下，建议在洗碗机中执行清洗程序，或使用洗碗皂，两周一次。镀铬金属零部件不能在洗碗机中清洗。彻底冲洗以去除所有肥皂残留物。

스케일 제거 除垢

스케일 제거 과정을 수행하기 전에 모든 지침을 자세히 읽으십시오. 시간: 약 20분 일반적으로 커피 머신을 사용함에 따라 물때가 생기게 됩니다. 스케일 제거 과정으로 내부의 물때 침전물을 최대한 제거할 수 있으므로 세척 효과를 극대화할 수 있습니다. 커피 머신에서 스케일을 제거해야 하는 경우 ☞ 표시등과 ☞ 표시등이 자동으로 번갈아가며 깜박이기 시작합니다. 커피 머신용으로 특별히 제조된 스케일 제거용 제품을 사용하여 두 달에 한 번씩 커피 머신에서 스케일을 제거하는 것이 좋습니다.

执行除垢程序之前, 请仔细阅读所有说明. 时长: 约 20 分钟. 水垢通常会随着机器的使用而积聚. 除垢可以达到最佳清洁效果, 并且可以从内部清除沉积的水垢. 当本机需要除垢时, ☞ 和 ☞ 会自动交替闪烁. 建议每 2 个月使用咖啡机专用的除垢产品对机器进行除垢.

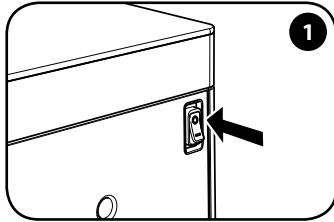

커피 머신을 끕니다.

关闭本机。

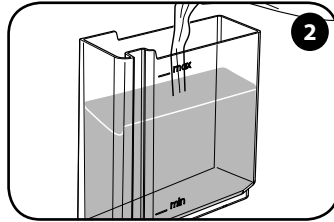

물 탱크를 분리한 후 탱크의 MAX 선까지 깨끗한 식수를 채웁니다.

取下水箱并重新加入干净的饮用水, 直至 MAX (最大) 刻度线。

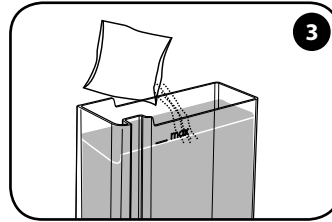

스케일 제거 백 1개를 추가한 후 용해될 때까지 혼합합니다.

添加 1 袋除垢剂, 搅拌直到溶解。

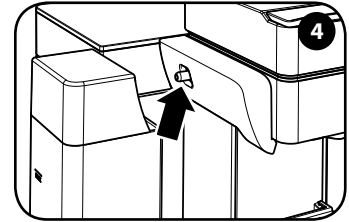

우유 추출구와 우유 탱크가 연결되었는지 확인합니다. 우유 탱크는 비워져 있어야 합니다.

检查确认已安装鲜奶流出口和奶箱. 必须清空奶箱。

참고: 표시된 시간에 따라 작업이 수행되지 않으면 커피 머신에서는 스케일 제거 과정이 시작되지 않습니다. 이 경우 커피 머신을 끄고 5~9단계를 반복합니다.

스케일 제거 과정이 정전으로 중단되거나 커피 머신이 잘못 꺼지면 커피 머신은 행굼 과정(256페이지 - 그림 13)부터 다시 시작됩니다. 스케일 제거 과정은 수행되지 않습니다.

注意: 如果操作未按照指示时间执行, 则本机不会开始除垢程序. 在这种情况下, 关闭本机, 然后重复执行步骤 5 到 9.

如果因电源故障或本机错误关闭而导致除垢程序中断, 则本机将重新开始冲洗程序(见256页-图13); 除垢仍未完成。

스케일 제거
除垢

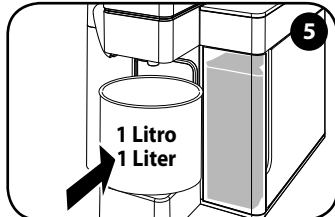

커피 추출구 아래에 최소 1리터의 용기를 놓습니다.

将容积至少为 1 升的容器放在咖啡流出口下。

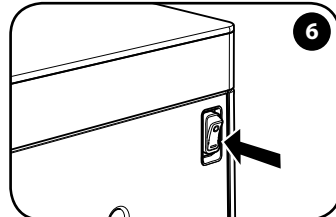

커피 머신을 켜고

启动本机。

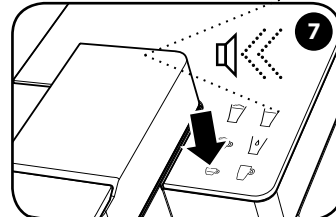

15초 이내에 ☺ 버튼을 7초 동안 길게 누르면 신호가 들립니다. 그 후 ☺ 버튼을 다시 누릅니다.

在 15 秒之内，按住 ☺ 7 秒，直到听到声音信号。然后，再次按下 ☺ 按钮。

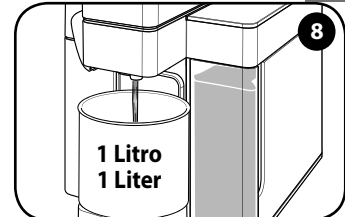

과정이 시작됩니다(시간: 약 10분).

除垢程序启动(持续: 约10分钟)。

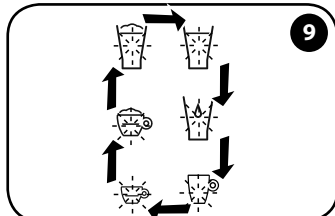

버튼이 시계 방향으로 연속적으로 깜박입니다.

按钮以顺时针顺序闪烁。

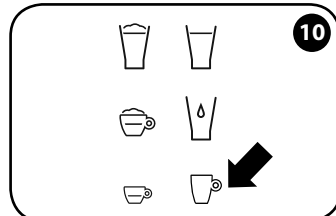

☺ 버튼이 켜져 있으면 커피 머신은 과정을 완료한 것입니다.

当 ☺ 按钮常亮时，本机已完成除垢程序。

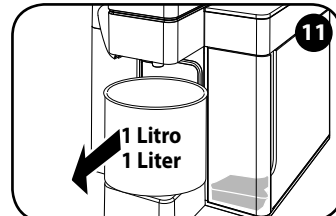

용기와 물 탱크에서 물과 스케일 제거 용액을 비웁니다.

清空容器和水箱内的水和除垢剂。

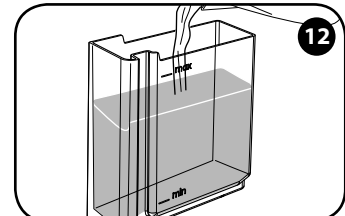

탱크를 세척한 다음 MAX 선까지 깨끗한 식수로 채웁니다.

冲洗水箱并加入干净的饮用水，直至达到 MAX (最大) 刻度线。

스케일 제거 除垢

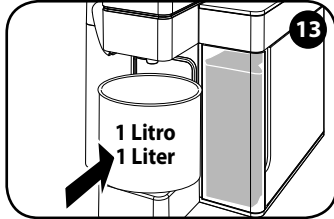

용기를 다시 제자리에 놓습니다.

将容器重新放置到位。

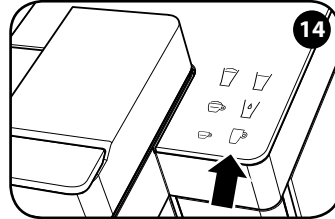

☺ 버튼을 누릅니다. 커피 머신에서는 일정한 간격(시간: 약 10분)으로 물이 추출되면서 행궁 과정이 시작됩니다.

按下 ☺: 本机执行冲洗程序, 以固定间隔(间隔期: 约10分钟)排放水。

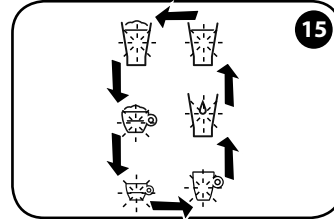

버튼이 시계 반대 방향으로 연속적으로 깜박입니다.

按钮以逆时针顺序闪烁。

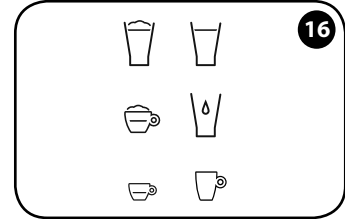

과정이 끝날 때 버튼이 켜져 있으면 커피 머신을 사용할 수 있습니다.

在程序的末尾, 当按钮常亮时, 机器准备就绪。

보증 제한

경고: 표시된 대로 주기적으로 스케일을 제거하지 않으면 오작동이 발생할 수 있으며 이러한 오작동은 보증에서 제외됩니다. 식초, 젓을, 소금 또는 포름산을 사용하면 커피 머신이 손상될 수 있으므로 사용하지 마십시오.

커피 머신에 적합한 스케일 제거 제품만 사용하십시오. 스케일 제거 용액은 해당 법률 및 규정에 따라 처리해야 합니다. 스케일 제거 과정을 진행할 때 추출되는 용액을 마시지 마십시오. 스케일 제거 과정이 완료되면 커피 머신을 사용하여 커피를 만들 수 있습니다.

다음 사유로 인한 손상이나 오작동은 보증의 적용을 받지 못합니다.

- 정기적으로 스케일 제거 작업을 수행하지 않은 경우
- 데이터 플레이트에 표시된 등급과 다른 전압에서 사용한 경우("커피 머신 부품" 참조)

- 부적절한 사용 또는 지시 사항을 따르지 않고 사용한 경우
- 내부 개조

권한이 없는 서비스 센터에서 함부로 개조한 커피 머신에 대해 발생한 수리 비용에는 보증이 적용되지 않습니다. 이 경우 모든 비용은 고객이 지불해야 합니다. 제안 사항:

- 커피 머신 부품은 식기세척기로 세척하지 마십시오.
- 회수 트레이를 청결하게 유지하십시오.

이러한 지침을 준수하지 않으면 커피 머신에 손상이 발생할 수 있으며, 이는 보증이 적용되지 않습니다.

경고:

수리가 필요한 경우에 서비스 센터로 커피 머신을 배송하기 위해(적어도 보증 기간 동안) 원래의 포장을 보관하는 것이 좋습니다. 적절하지 않은 포장으로 인해 배송 중에 발생한 손상은 보증에 포함되지 않습니다.

保修限制

警告: 不定期按照说明进行除垢而造成的故障不属于保修范围内。请勿使用醋、碱液、盐或甲酸，它们会损坏本机。

只使用适用于咖啡机的除垢剂。除垢剂必须依据适用法律和法规进行处理。请勿饮用除垢过程中流出的液体；除垢程序完成后即可使用本机冲泡咖啡。

保修不涵盖因下列情况导致的损坏或故障:

- 未能定期除垢。
- 工作时的电压与参数铭牌上显示的额定电压有所不同(请参见“本机部件”)。

- 使用不当或不按照说明使用。
- 内部变形。

若未经授权的服务中心对本机进行了改动，则保修不涵盖有关维修费用。在这种情况下，客户承担所有费用。我们建议:

- 请勿用洗碗机清洗本机部件；
- 保持回收托盘干净。

如未能遵守这些说明，可能导致本机受到保修不涵盖的损坏。

警告:

建议保留原厂包装(至少在保修期内)，以便必要时将咖啡机送到服务中心进行维修。因运输时未进行适当包装而造成的任何损坏，将不属于保修范围。

경고 - 커피 머신 상태

警告 - 机器状态



깜박임

커피 머신이 켜지고 예열 단계입니다.



闪烁

本机已启动, 正在预热阶段。



계속 켜져 있음

커피 머신이 추출 적정 온도에 도달한 경우입니다.



常亮

本机已达到冲泡咖啡的适宜温度。



에스프레소 커피 버튼 깜박임

커피 머신에서 에스프레소 커피 한 잔이 추출되는 중입니다.



意式浓缩咖啡按钮闪烁

本机正在冲泡一杯意式浓缩咖啡。



추출 커피 버튼 깜박임

커피 머신에서 롱 커피가 추출되는 중입니다.



过滤咖啡按钮闪烁

本机正在冲泡意式淡咖啡。



카푸치노 버튼 깜박임

커피 머신에서 카푸치노 한 잔이 추출되고 있습니다.



卡布奇诺按钮闪烁

本机正在冲泡一杯卡布奇诺。



뜨거운 물 버튼 깜박임

커피 머신에서 뜨거운 물이 추출되는 중입니다.



热水按钮闪烁

本机正在流出热水。



라떼 마기아도 버튼 깜박임

커피 머신에서 라떼 마기아도가 추출되는 중입니다.



拿铁玛奇朵按钮闪烁

本机正在流出拿铁玛奇朵。



뜨거운 거품 우유 버튼 깜박임

커피 머신에서 뜨거운 우유가 추출되는 중입니다.



热奶泡按钮闪烁

本机正在流出热牛奶。



에스프레소 커피 버튼이 천천히 깜박임

커피 머신이 절전 상태입니다. 커피 머신은 10분 동안 사용하지 않으면 절전 상태가 됩니다. 아무 버튼을 눌러 커피 머신을 다시 켭니다.



意式浓缩咖啡按钮缓慢闪烁

本机进入“省电”模式。闲置 10 分钟后, 机器自动启用“省电”功能。触碰任意按钮即可再次启动咖啡机。



에스프레소 커피와 추출 커피 버튼이 번갈아가며 켜지고 꺼짐

스케일을 제거해야 합니다.



意式浓缩咖啡和过滤咖啡按钮交替亮起和关闭

本机需要除垢。



경고 - 커피 머신 상태
警告 - 机器状态

깜박임

스케일 제거 과정이 선택되었다는 메시지가 커피 머신에 표시됩니다. 이 상태에서 탱크에는 스케일 제거 용액이 담겨있어야 합니다.

에스프레소 버튼이 켜져 있습니다. 버튼  을 눌러 스케일 제거 과정(255페이지 - 그림 7)을 시작하십시오.



闪烁

本机指示已选择除垢程序。在此状态下，水箱必须含有除垢剂。

意式浓缩咖啡按钮常亮。按下按钮  启动除垢程序（见255页-图7）。

시계 방향으로 연속적으로 깜박입니다

커피 머신에서 스케일 제거 과정의 전반부가 진행되고 있음을 의미합니다. 커피 머신에서 스케일 제거 용액이 추출되고 있습니다. 에스프레소 커피 버튼만 계속 깜박입니다.

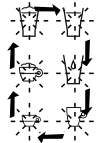

以顺时针顺序闪烁

机器指示正在进行除垢程序的第一阶段。咖啡机正在排出除垢剂。只有意式浓缩咖啡按钮逐步闪烁。

추출 커피 버튼이 켜져 있습니다

스케일 제거 과정의 전반부가 완료되었다는 메시지가 커피 머신에 표시됩니다. 깨끗한 식수로 물 탱크를 행구고 다시 장착합니다.

 버튼을 눌러 행굼 과정(256페이지 - 그림 14)을 시작하십시오.



过滤咖啡按钮常亮

机器指示已完成除垢程序的第一阶段。用干净的饮用水冲洗水箱，然后重新加满。

按下  键启动冲洗程序（见256页-图14）。

시계 반대 방향으로 연속적으로 깜박입니다

커피 머신에서 스케일 제거 과정의 후반부가 진행되고 있음을 의미합니다. 커피 머신에서는 회로를 행굼 물이 추출되고 있습니다. 롱 커피 버튼만 계속 깜박입니다.

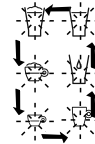

以逆时针顺序闪烁

机器指示正在进行除垢程序的第二阶段。咖啡机正在排水，以冲洗水回路。只有意式淡咖啡按钮逐步闪烁。

빠르게 깜박임

커피 머신에 오작동이 발생했습니다. 커피 머신을 끄고 30초 동안 기다렸다가 다시 켜니다. 문제가 지속되면 공식 서비스 센터로 연락하십시오.

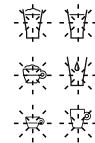

快速闪烁

存在机器故障。关闭机器，等候 30 秒钟，然后重新开启机器。如果问题仍然存在，请联系授权服务中心。

버튼이 세로로 정렬된 두 줄에서 번갈아가며 불이 켜짐

커피 머신 작동에 오류가 발생했습니다. 커피 머신을 껐다가 30초 후에 다시 켜십시오. 문제가 지속되면 공식 서비스 센터로 연락하십시오.



两个按钮列交替亮起

机器运行出错。关闭机器，然后在 30 秒后重新开启。如果问题仍然存在，请联系授权服务中心。









문제 - 원인 - 해결 방법

문제점	원인	해결 방법	문제 지속됨
커피 머신이 켜지지 않습니다.	전원 코드가 전원 콘센트에 연결되지 않았습니다.	커피 머신 바닥 아래에 있는 데이터 플레이트에 표시된 기술 데이터를 준수하는 콘센트에 플러그를 연결합니다.	공식 서비스 센터에 문의합니다.
	전원 버튼이 "0"으로 전환되어 있습니다.	전원 버튼을 "I"로 전환합니다.	
	커피 머신이 절전 상태입니다.	☞ 또는 ☞ 버튼을 눌러 커피 머신을 켭니다. ☞ 또는 ☞ 버튼을 다시 눌러 추출을 시작합니다.	
커피 머신에서 커피가 추출되지 않습니다.	탱크에 물이 없습니다.	탱크에 물을 채웁니다.	
	캡슐 칸에 캡슐이 들어있지 않습니다.	캡슐 칸에 캡슐을 넣습니다.	
	삽입된 캡슐에서 커피가 추출되지 않습니다.	레버를 풀고 들어 올려서 캡슐을 꺼내고 사용된 캡슐 트레이에서 캡슐을 회수합니다. 캡슐 칸을 닫고 물을 약간 추출합니다. 캡슐을 다시 장착한 후 추출을 시작합니다.	
	커피 머신 헤드의 움직이는 부품이 완전히 닫혀있지 않습니다.	레버를 들어 올리고 캡슐을 올바르게 끼웁니다. 움직이는 부품을 아래로 내리고 레버를 아래로 내려 고정합니다. ☞ 또는 ☞ 버튼을 눌러 커피를 추출합니다.	
	☞ 또는 ☞ 버튼이 활성화되지 않았습니다.	☞ 또는 ☞ 버튼을 다시 누릅니다.	
	물 탱크가 올바르게 고정되어 있지 않습니다.	탱크가 완전히 끼워졌는지 확인합니다.	
	내부 구성품에 물때가 있습니다.	관련 섹션에 설명된 대로 장비에 있는 스케일을 제거합니다.	
	펌프가 시작되지 않습니다.	칸에 캡슐을 넣지 않고 물을 추출해 봅니다.	
	캡슐에 구멍이 제대로 나지 않았거나 전혀 구멍이 나지 않았습니다.	결함이 있는 캡슐: 다른 캡슐을 삽입하십시오. 커피 머신 상단에 있는 구멍 뚫는 장치에 손상이 없는지 확인합니다.	
물이 씹니다.	잘못된 캡슐 유형입니다.	국내용 "Iperespresso" 캡슐을 사용했는지 확인합니다. 포장에 "국내용 1회분 분쇄 커피 캡슐"이라는 문구가 있습니다.	
	물 탱크가 완전하고 올바르게 끼워져 있지 않습니다.	물 탱크가 완전히 끼워졌는지 확인합니다.	
	우유 키트가 완전하고 올바르게 끼워져 있지 않습니다.	모든 우유 키트 구성품이 올바르게 조립된 후 끼워졌는지 확인합니다.	

문제 - 원인 - 해결 방법

문제점	원인	해결 방법	문제 지속됨
커피 머신에서 거품을 낸 우유가 추출되지 않습니다.	이 커피 준비에 적절하지 않은 우유 유형입니다.	차가운 전유를 사용하십시오.	공식 서비스 센터에 문의합니다.
	우유 추출구가 더럽거나 이전에 추출한 우유로 막혀있습니다.	우유 추출구 통로를 세척합니다.	
	탱크에 우유가 충분하지 않습니다.	우유 탱크의 MIN 선까지 우유로 채웁니다.	
	이전 추출로 인해 우유 추출구 키트의 구성품 중 몇 가지가 지저분하거나 막혀있을 수 있습니다.	“식기 세척기 적합성” 장에 설명된 지침에 따라 우유 추출구 구성품을 주방 세제 또는 식기 세척기로 세척합니다. 깨끗이 행굽니다.	
	우유 탱크 추출구가 우유 탱크 커버에 올바르게 삽입되지 않았습니다.	추출구 뒷면에 있는 탭을 잘 살펴 보고 우유 탱크 구멍에 올바르게 삽입되었는지 확인합니다.	
	우유 추출구가 커피 머신에 올바르게 끼워져 있지 않습니다.	우유 추출구가 제자리에 잠길 때까지 끼웠는지 확인합니다.	
커피 머신에서 거품을 낸 우유가 추출되지 않습니다.	우유 탱크 상단이 커피 머신에 올바르게 연결되어 있지 않습니다.	커피 머신에서 우유 탱크가 제자리에 잠길 때까지 연결되었는지 확인합니다.	
	음료 추출구가 우유 탱크 커버에 올바르게 끼워져 있지 않습니다.	음료 추출구가 우유 탱크 커버의 구멍에 완전히 끼워졌는지 확인합니다.	
	우유 키트가 올바르게 조립되어 있지 않습니다.	모든 구성품이 올바르게 조립되었는지 확인합니다(세척 및 유지보수 장 참조).	
	우유 추출구가 커피 머신에 올바르게 끼워져 있지 않습니다.	우유 추출구가 제자리에 잠길 때까지 끼웠는지 확인합니다.	
3개의 우유 첨가 음료 아이콘에 불이 들어오지 않습니다.	우유 탱크가 커피 머신에 올바르게 연결되어 있지 않습니다.	커피 머신에서 우유 탱크가 제자리에 잠길 때까지 연결되었는지 확인합니다.	
	우유 키트가 끼워지지 않았거나 올바르게 끼워져 있지 않습니다.	커피 머신에서 우유 키트가 제자리에 고정될 때까지 끼웁니다.	

问题 - 原因 - 解决方法

问题	原因	解决方法	问题持续存在
本机无法启动。	电源线没有连接到电源插座。	与插头连接的插座应符合本机底座下面的参数铭牌所示的技术数据。	问题持续存在 请联系授权服务中心。
	电源开关被切换到“0”位置。	将电源开关按下到“1”位置。	
	本机进入省电状态。	按下  或  按钮即可开启咖啡机。 再次按下  或  按钮可开始冲泡。	
本机不冲泡咖啡。	水箱中没水。	在水箱中灌注水。	
	咖啡胶囊未装入胶囊咖啡粉格中。	将咖啡胶囊插入胶囊咖啡粉格中。	
	插入的咖啡胶囊未冲泡咖啡。	松开并抬起操纵杆，取出咖啡胶囊，然后从用过的咖啡胶囊托盘中取回咖啡胶囊。关闭胶囊咖啡粉格，排出少量水。重新装入咖啡胶囊，开始冲泡。	
	机头的移动部分没有完全关闭。	提起操作杆，然后正确插入咖啡胶囊。放下移动部分，然后放下操纵杆进行锁定。按下  或  冲泡咖啡。	
	 或  按钮未启用。	再次触动  或  按钮。	
	水箱没有正确插入。	确认水箱完全插入。	
	内部组件有水垢。	按照相关章节的说明为本机除垢。	
	无法启动泵。	尝试在不将咖啡胶囊装入咖啡粉格时进行排水。	
漏水。	咖啡胶囊未正确刺破或未刺破。	咖啡胶囊有缺陷：请插入其他咖啡胶囊。 请检查咖啡机上的钻孔器是否完好无损。	
	咖啡胶囊类型错误。	确保您使用的是家用“Iperespresso”咖啡胶囊（其包装上注明“家用预磨咖啡单份咖啡胶囊”）。	
	水箱没有正确和/或完全插入。	确认水箱完全插入。	
	鲜奶套件没有正确和/或完全插入。	确认所有鲜奶套件组件都已正确组装和插入。	

问题 - 原因 - 解决方法

问题	原因	解决方法	问题持续存在
本机不排出起泡沫鲜奶。	鲜奶类型不适合进行该制作。	使用冷的全脂奶。	请联系授权服务中心。
	鲜奶流出口被上次流出的鲜奶弄脏或堵塞。	清洗鲜奶流出回路。	
	奶箱中的奶不够。	向奶箱内注入鲜奶，直到 MIN（最小）刻度线。	
	鲜奶流出口套件的一个或多个零部件被上次流出的鲜奶弄脏或堵塞。	按照“洗碗机适宜性”章节的说明，用洗碗皂或在洗碗机中清洗鲜奶流出口零部件。彻底冲洗。	
	奶箱流出口没有正确插入奶箱盖。	请抬起流出口背面的短片，确保流出口正确插入奶箱盖的孔中。	
	鲜奶流出口没有正确插入机器中。	确保插入鲜奶流出口，直至其锁定到位。	
	奶箱顶部没有正确连接到机器。	确保将奶箱连接到机器，直至其锁定到位。	
本机不排出起泡沫鲜奶。	流出口没有正确插入奶箱盖。	确保其完全插入奶箱盖上的孔。	请联系授权服务中心。
	鲜奶套件没有正确组装。	确保所有组件都已正确组装（请参阅“清洁与维护”一章）。	
	鲜奶流出口没有正确插入机器中。	确保插入鲜奶流出口，直至其锁定到位。	
3 个含奶饮品图标没有亮起。	奶箱没有正确连接到机器。	确保将奶箱连接到机器，直至其锁定到位。	请联系授权服务中心。
	鲜奶套件没有插入或者没有完全插入。	将鲜奶套件插入机器，直至其锁定到位。	

출하시 설정으로 복원

다음 설명을 따라서 음료 추출구에 대한 출하시 설정으로 복원합니다:

1. 기계를 켭니다.
2. (메뉴의 아이콘이 깜박일 때) 5초 이내에 롱 에스프레소 버튼  을 5번 누릅니다.
3. 소리 경고음이 기계의 출하시 설정으로 복원되었음을 알려 줍니다.

恢复出厂设置

按照以下步骤操作即可恢复出厂设置以便饮品流出:

1. 启动咖啡机。
2. 在 5 秒内按意式淡咖啡按钮  5 次（在菜单上的这些图标闪烁时）。
3. 出现声音警报，提醒您已恢复咖啡机出厂设置。

커피 머신 처리

유럽 연합(EU)의 개인 가정에 의한 폐전기 및 전자제품 폐기물 처리. 이 제품에 사용되는 WEEE 심볼은 다른 가정 쓰레기와 함께 폐기해서는 안 되며 별도로 수집해야 한다는 것을 의미합니다. 소비자가 새로운 제품을 구입할 때 1:1 기준으로 사용한 기기를 공급 업체가 무료로 폐기 처리해 드립니다.

폐기할 제품의 수집에 대한 자세한 내용은, 거주지, 지역 폐기물 처리 서비스 또는 제품을 구입한 소매 업체의 도시 지역 당국에 문의하시기 바랍니다. 소비자는 현재의 규정에 따라 생활 가전 폐기에 관한 책임이 있으며 법률 및 지시를 따르지 않으면 벌금과 형사 처분의 대상이 될 수 있습니다. 본 제품의 올바른 폐기는 환경, 자연 자원, 인체의 건강을 보호하는 데 도움이 됩니다.

处理声明

欧盟家庭处理报废电子电气设备的 requirements.

本产品上使用的 WEEE 符号表示, 其不得与其他生活垃圾一起处理, 应分开回收。消费者购买新产品时, 有机会按 1:1 比例将自己用过的咖啡机免费上交给经销商。

如需进一步了解报废咖啡机回收的信息, 请联系居住所在地的当地管理机构、当地垃圾处理服务部门或出售产品的零售商。消费者有责任按照当前法律条款处理报废咖啡机, 若违规可能会受到罚款和刑罚。

正确处理本产品有助于保护环境、自然资源和人类健康。

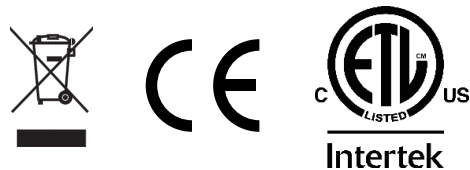

القواعد العامة لتشغيل الجهاز

اقرأ دليل التعليمات وحدود الضمان بعناية.

يجب توصيل الجهاز بقابس كهرباء مؤرض بطريقة صحيحة. يجب الحفاظ على نظافة الجهاز من خلال غسل حامل الأكواب وصينية التفتيط وصينية الكبسولات المستخدمة وخزان الماء و سطح حامل الأكواب الزجاجي بصورة مستمرة. لا يمكن تنفيذ أي عمليات صيانة بالجهاز إلا أثناء إيقافه. هام: لا تقم مطلقاً بغمر الجهاز أو أي من مكوناته القابلة للإزالة في الماء أو وضعها في غسالة الأطباق. يجب تغيير الماء الموجود في الخزان بصورة منتظمة. لا تستخدم جهاز القهوة إلا إذا كان هناك ماء بالخزان. يوصى باستخدام منتج إزالة ترسبات مُعد خصيصاً لأجهزة القهوة الإسبريسو كل شهرين على الأقل كما هو موضح في فصل إزالة الترسبات.

المواصفات الفنية

المادة المصنوع منها الجهاز: الألومنيوم والزجاج المقسى

مادة مبندلة للحرارة: صلب مقاوم للصدأ

خزان الماء: ٠,٩ لتر ٣٠١ أونصة

خزان اللبن: ٠,٥ لتر ١٦,٩١ أونصة

سعة صينية الكبسولات المستخدمة: ١٠ كبسولات

المضخات: القهوة ١٩ بار - اللبن ٢,٥ بار

الوزن: ٥ كجم/١٧٦ أونصة

الجهد الكهربائي: ٢٢٠-٢٤٠ فولت، ٦٠١٥٠ هيرتز (الاتحاد الأوروبي)؛ ١٢٠ فولت، ٦٠ هيرتز (الولايات المتحدة الأمريكية)

الطاقة الكهربائية: ١,٢٠٠ وات (الاتحاد الأوروبي- الولايات المتحدة الأمريكية) - بخاصية "توفير الطاقة"

الحجم (عرض × عمق × ارتفاع): ٢١٥ × ٢٨٥ × ٢٤٥ (ملم) ٨,٥ × ١١,٢ × ٩,٦ (بوصة)

تحتفظ الشركة المُصنعة بالحق في إجراء تغييرات أو تحسينات بدون إشعار مُسبق.

اكتشف واشتري كبسولات ILLY IPERESPRESSO من موقع WWW.SHOP.ILLY.COM أو من تجار التجزئة الأفضل التابعين لنا.

■ 288.....	ضبط كمية الكابتشينو	■ 266.....	القواعد العامة لتشغيل الجهاز
■ 289.....	تحضير اللاتي ماشياتو	■ 266.....	المواصفات الفنية
■ 291.....	ضبط كمية اللاتي ماشياتو	■ 268.....	أجزاء الجهاز
■ 292.....	تحضير اللبن الساخن ذي الرغوة	■ 269.....	ملاءمة غسالة الأطباق
■ 293.....	ضبط كمية اللبن الساخن ذي الرغوة	■ 270.....	احتياجات مهمة
■ 294.....	صب الماء الساخن	■ 276.....	تركيب وتشغيل الجهاز
■ 294.....	ضبط كمية الماء الساخن المصبوب	■ 278.....	أنواع الكبسولات
■ 295.....	التنظيف والصيانة	■ 279.....	تحضير قهوة الإسبريسو
■ 298.....	إزالة الترسبات	■ 280.....	توصيات
■ 301.....	حدود الضمان	■ 281.....	إعداد القهوة المحضرة
■ 302.....	تحذيرات - حالة الجهاز	■ 282.....	توصيات
■ 304.....	المشكلة - السبب - الحل	■ 283.....	برمجة إعدادات الكمية المقدار المخصص الخاص بك
■ 306.....	استعادة إعدادات المصنع	■ 284.....	استخدام خزان اللبن وفوهة صب اللبن
■ 306.....	التخلص من الجهاز	■ 286.....	تحضير الكابتشينو

أجزاء الجهاز

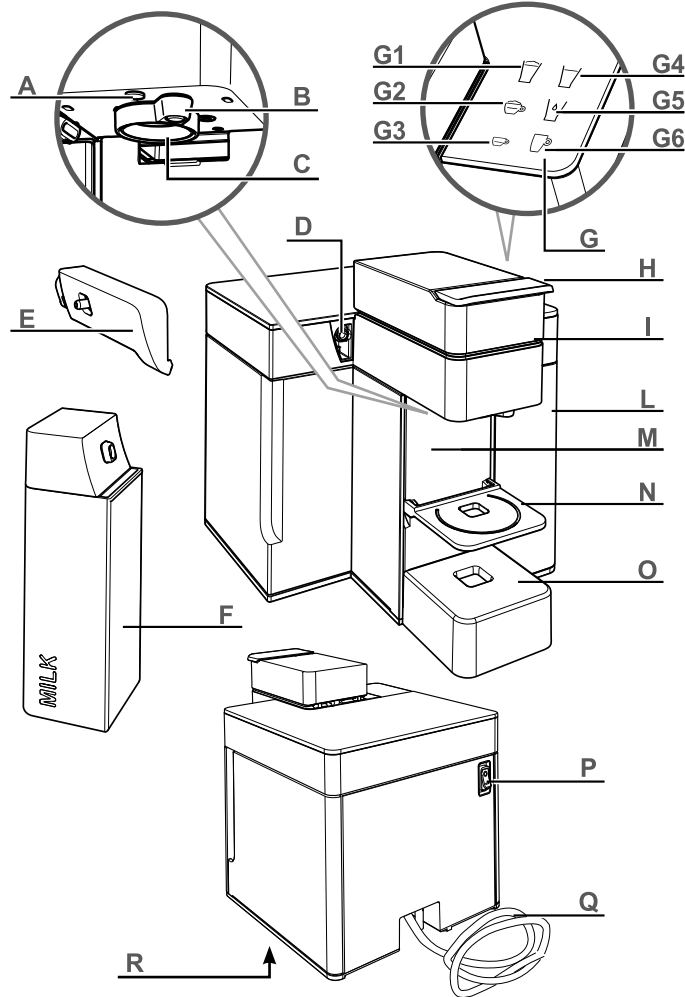

- H رافعة فتح/غلق حجيرة
الكبسولات
- I حجيرة الكبسولات (الداخلية)
- L خزان الماء
- M الكبسولة المُستخدمة (بعد أقصى
١٠ قطع) وصينية تجميع بقايا
سائل ما بعد التحضير
- N سطح حامل أكواب الإسبريسو
- O سطح حامل الأكواب الخزفية
- P زر الكهرباء
- Q سلك الكهرباء
- R لوحة البيانات (بالقاعدة)

- A ضوء الإنارة
- B فوهة صب الماء الساخن
- C فوهة صب القهوة
- D موصل فوهة صب اللبن
- E فوهة صب اللبن
- F خزان اللبن
- G لوحة التحكم
- G1 لاتي ماشياتو
- G2 كابيتشينو
- G3 قهوة إسبريسو
- G4 لبن ساخن ذو رغوة
- G5 الماء الساخن
- G6 قهوة محضرة

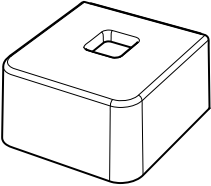
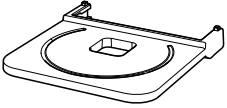
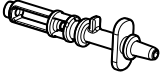
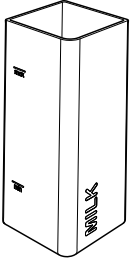
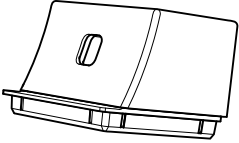
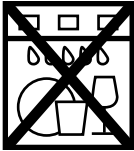
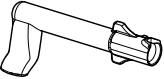
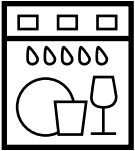
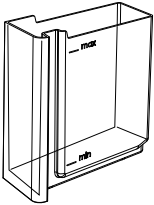
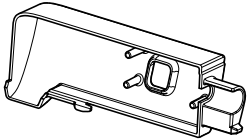
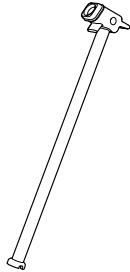
- عند استخدام الأجهزة الكهربائية، اتبع دائماً احتياطات السلامة المذكورة أدناه.
- في غرف الفنادق والنزل وأنواع البيئات السكنية الأخرى؛
- نزل المبيت والإفطار.
- الجهاز مخصص للاستخدام المنزلي فقط. يُعد أي استخدام آخر غير صحيح ولذلك يُمثل خطورة.
- يجب تشغيل الجهاز فقط عند الاستخدام. بعد الاستخدام، يجب وقف تشغيل الجهاز عبر تحريك مفتاح on/off الكهربائي الأساسي إلى الوضع "0" (الشكل ١) وفصل القابس من مأخذ التيار.
- لا تلمس الأسطح الساخنة. قد تتسبب المياه/القهوة التي تُصب من الجهاز في الإصابة بحروق.
- الجهاز ليس مخصصاً للاستخدام بواسطة الأشخاص (بما في ذلك المشابهة مثل):
 - مطابخ المحال التجارية والمكاتب وبيئات العمل الأخرى؛
 - بيوت المزارع؛

استخدام جهاز الإسبريسو

- اقرأ جميع التعليمات.

- هذا الجهاز مُصنَع خصيصاً لإعداد القهوة الإسبريسو والقهوة المحضرة وصب مشروبات تعتمد في تحضيرها على اللبن: توخَّ الحذر لتجنب التعرض لحرق بسبب تيارات المياه المندفعة أو أي استخدام خاطئ للجهاز.

- هذا الجهاز مخصص للاستخدام المنزلي والاستخدامات المشابهة مثل:

- مطابخ المحال التجارية والمكاتب وبيئات العمل الأخرى؛
- بيوت المزارع؛

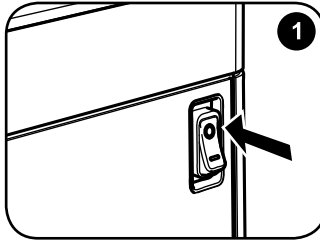

لا تضع الجهاز على المواقد التي تعمل بالكهرباء أو الغاز أو بالقرب منها أو داخل فرن ساخن.

قد يؤدي استخدام ملحقات للجهاز لا توصي بها الشركة المصنعة إلى اندلاع حريق أو حدوث صدمات كهربائية أو إصابات شخصية.

قبل نزع قابس الجهاز، تأكد من أن مفتاح ON/OFF على الوضع "0" (الشكل ١).

لا تنزع القابس من المقبس بواسطة سلك الكهرباء ولا تلمسه أبداً بأيدي مبتلة.

- ذلك الأطفال) ذوي القدرات البدنية أو العقلية أو الحسية المحدودة أو الأفراد الذين لا يمتلكون الخبرة و/أو المهارة الكافية، ما لم يكونوا خاضعين لإشراف شخص مسؤول عن سلامتهم، والذي يقدم تعليمات حول كيفية استخدام الجهاز استخداماً صحيحاً.
- يجب خضوع الأطفال للإشراف لمنعهم من العبث بالجهاز.
- ينبغي ألا يُجري الأطفال عمليات التنظيف وصيانة المستخدم إلا إذا كان عمرهم يزيد عن ٨ سنوات ويتم ذلك تحت إشراف. احتفظ بالجهاز وسلكه بعيداً عن متناول الأطفال دون سن الثامنة (٨).
- استخدم الجهاز في الأماكن المغلقة فقط، بحيث يكون محمياً من الجو الخارجي. لا تستخدمه في الخلاء.
- لتجنب التعرض للحرائق أو الصدمات الكهربائية أو الإصابات الشخصية، لا تغمر السلك أو القابس أو الجهاز في الماء أو أي سائل آخر.

- لا تحمل جهاز القهوة أو تسحبه باستخدام سلك الكهرباء.
- للحد من خطر الإصابة، لا تقم بتعليق السلك على سطح الطاولة أو سطح المائدة، حيث يمكن للأطفال سحبه أو التعثر به دون قصد.
- في حالة نشوب حريق، استخدم غاز ثاني أكسيد الكربون (CO_2) لإطفائه. لا تستخدم طفايات الحريق المائية أو طفايات المساحيق الجافة. لا تقم أبدًا بحجب الفتحات الموجودة بقاعدة الجهاز.
- اقرأ التعليمات بعناية.
- لا تقم بتركيب الجهاز في منطقة قد تصل فيها درجة الحرارة إلى ٠ درجة مئوية|٣٢ درجة فهرنهايت أو أقل (في حالة تجمد الماء، قد يتعرض الجهاز للتلف) أو أعلى من ٤٠ درجة مئوية|١٠٤ درجة فهرنهايت.
- تأكد من أن الجهد الكهربائي الرئيسي يتوافق مع المتطلبات الموضحة على لوحة بيانات الجهاز. لا تقم بتوصيل الجهاز إلا بمأخذ تيار موصل بالأرض توصيلًا صحيحًا وبتيار كهربائي ذي حد أدنى يبلغ ٦ أمبير للطُرُز التي تعمل بتيار متردد ذي ٢٣٠ فولت، و ١٥ أمبير للطُرُز التي تعمل بتيار متردد ذي ١٢٠ فولت.
- إذا لم يكن القابس ومأخذ التيار متوافقين، قم باستبدال القابس بأخر مناسب عن طريق مركز خدمة معتمد.

- ضع الجهاز على سطح منضدة بعيداً عن صنابير المياه والأحواض.
- بعد إزالة الغلاف الخارجي، تأكد من أن الجهاز في حالة ممتازة قبل التركيب.
- لا تترك مواد تعبئة وتغليف الجهاز في متناول الأطفال.
- انزع خزان الماء عن طريق سحبه قليلاً لأعلى ثم نحو الخارج.
- نَظِّف هيكل الجهاز وملحقاته بقطعة قماش مبللة ثم امسحها بقطعة ناعمة وجافة من القماش. لا تستخدم مواد منظفة.
- لا تُعرِّض الجهاز لتيارات المياه المندفعة أو تغمره في الماء جزئياً أو كلياً.

في حالة حدوث خلل

لا تستخدم الجهاز إذا كان السلك أو القابس تالفين أو عندما تظهر على الجهاز علامات تشير إلى حدوث خلل، أو بعد تضرره بأي شكل من الأشكال. خذ الجهاز إلى أقرب مركز خدمة معتمد للفحص أو الإصلاح.

إذا تعرض سلك الكهرباء للتلف، يجب استبداله من خلال الشركة المصنعة أو أحد مراكز الخدمة المعتمدة.

في حالة التلف أو حدوث خلل، قم بإيقاف الجهاز ولا تعبت به. لإصلاح الجهاز اتصل بمركز خدمة معتمد من قبل الشركة المصنعة واطلب استخدام قطع الغيار الأصلية فقط. عدم الامتثال لهذه التعليمات

قد يؤثر على عمل الجهاز بشكل صحيح وآمن ويتسبب في فقدان الحقوق التي يمنحها لك الضمان.

الاستخدام غير المناسب للجهاز

- الشركة المصنعة غير مسؤولة عن الحوادث التي تنتج عن عدم الامتثال للتشريعات الحالية الخاصة بنظام التأسيس الكهربائي.
- الشركة المصنعة غير مسؤولة عن التلف المحتمل حدوثه بسبب الاستخدام غير المناسب أو غير الصحيح أو المفرط.

تعليمات استخدام سلك الإمداد بالكهرباء

- (أ) يُوفر سلك قصير للإمداد بالكهرباء للحد من المخاطر الناجمة عن التشابك في سلك أطول أو التعثر به.
- (ب) هناك أسلاك امتداد متاحة وقد تُستخدم إذا تم توخي الحذر عند القيام بذلك.
- (ج) في حالة استخدام سلك امتداد:
- (١) يجب ألا يقل التصنيف الكهربائي المحدد لسلك الامتداد عن التصنيف الكهربائي للجهاز؛

- (٢) إذا كان الجهاز من النوع الذي يؤرض، يجب أن يكون سلك الامتداد من النوع المؤرض المزود بـ ٣ أسلاك؛ و
- (٣) يجب وضع السلك الأطول بطريقة صحيحة بحيث لا يتدلى من سطح المنضدة أو الطاولة حيث يمكن للأطفال سحبه أو التعثر به.

مهم: احتفظ بتلك التعليمات.

تركيب وتشغيل الجهاز

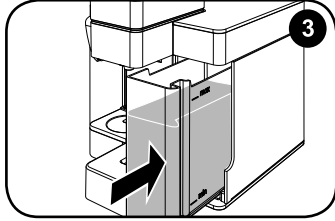

أدخل خزان الماء في الجهاز بالكامل.

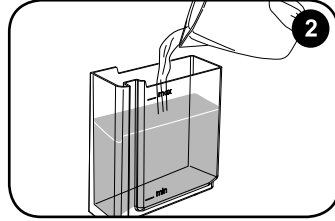

املأ خزان الماء بماء شرب عذب إلى أن يصل إلى المستوى "MAX".

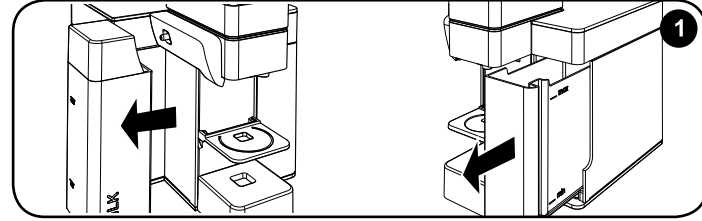

انزع خزان اللبن والماء واغسلهما بعناية قبل الاستخدام.

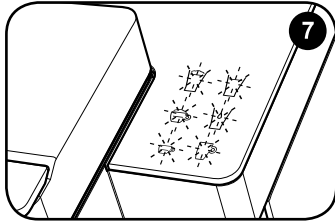

تومض جميع الأزرار: مرحلة الإحماء.

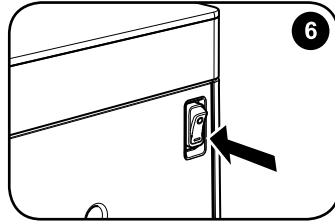

قم بتبديل زر الكهرباء إلى الوضع "I" لتشغيل الجهاز.

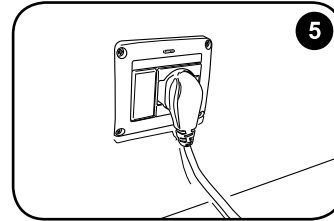

قم بتوصيل سلك الكهرباء بالمقبس.

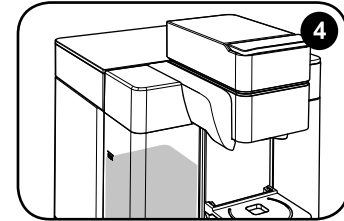

لصب مشروبات تعتمد في تحضيرها على اللبن، املأ خزان اللبن باتباع التعليمات الموضحة في فصل "استخدام خزان اللبن وفوهة صب اللبن".

يدخل الجهاز أوتوماتيكياً وضع "توفير الطاقة" بعد مرور ١٠ دقائق من التوقف عن العمل.
يومض الزر "☺" ببطء. المس أي زر لتشغيل الجهاز مجدداً.

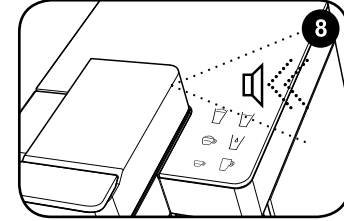

عندما تكون جميع الأزرار في وضع الثبات،
تصدر إشارة صوتية لتشير إلى أن الجهاز
جاهز للاستخدام.

تحذير: تأكد من إغلاق حجرة الكبسولات بشكل صحيح قبل تحضير القهوة. لا تقم أبداً بفتحها أثناء تحضير القهوة.
ملاحظة: عند أول مرة للتشغيل وفي حالة عدم تشغيل الجهاز لعدة أيام، يُوصى بصب ما لا يقل عن نصف خزان الماء دون وضع أي كبسولات في الجهاز، وذلك بعد وضع حاوية ذات حجم مناسب أسفل فوهة الصب. يجب تكرار نفس العملية عن طريق ملء خزان اللبن بالماء وضغط الزر "☺".

أنواع الكبسولات

مع هذا الجهاز يمكنك استخدام كبسولات Iperespresso لإعداد كل من القهوة الإسبريسو والقهوة المحضرة.

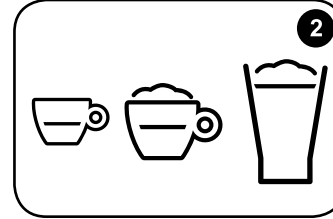

استخدم كبسولات Iperespresso لإعداد القهوة الإسبريسو والكاپتشنو واللاتي ماشياتو.

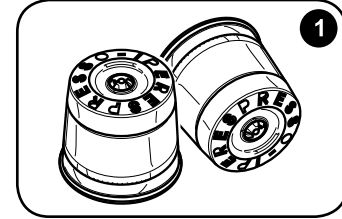

كبسولات Iperespresso لإعداد الإسبريسو.

إذا اخترت "☕" أو "☕" أو "☕" عند استخدام كبسولات القهوة المحضرة أو "☕" عند استخدام كبسولات القهوة الإسبريسو عن طريق الخطأ، فنحن نقترح ألا تشرب القهوة التي تم تحضيرها حيث أنها لا تطابق معاملات الجودة الخاصة بـ illy. وعلى الرغم من أن أداء الجهاز لم يشوبه شيء، إلا أننا نقترح إعادة العملية مع مطابقة الكبسولة والأيقونة بشكل صحيح.

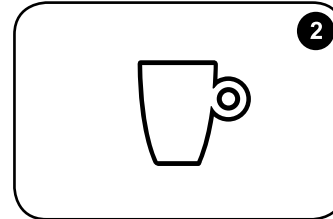

استخدم كبسولات Iperespresso لإعداد القهوة المحضرة فقط.

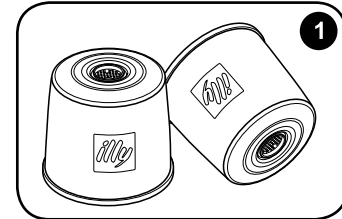

كبسولات Iperespresso لإعداد القهوة المحضرة.

ملاحظة: لا تستخدم كبسولات مختلفة بخلاف كبسولات Iperespresso لتحضير الإسبريسو والقهوة المحضرة، حيث أنها قد تسبب تلف الجهاز.

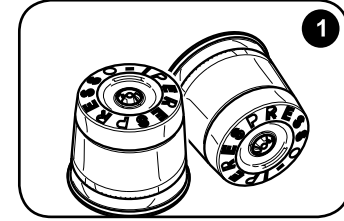

1 لتحضير القهوة الإسبريسو، استخدم كبسولات Iperespresso لإعداد القهوة الإسبريسو فقط.

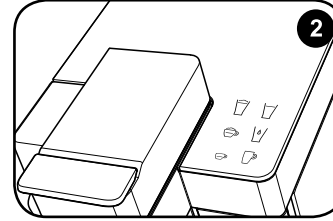

2 جميع الأزرار في وضع الاستعداد.

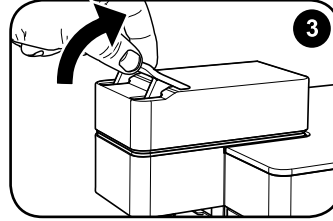

3 فك الرافعة.

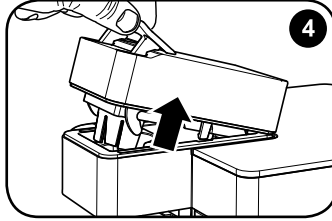

4 ارفع الرافعة.

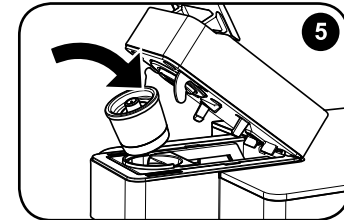

5 أدخل الكبسولة.

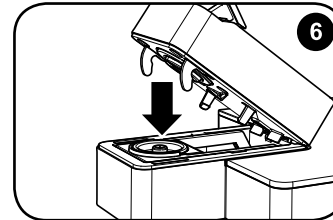

6

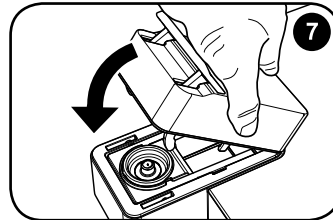

7

7 اخفض الجزء المتحرك.

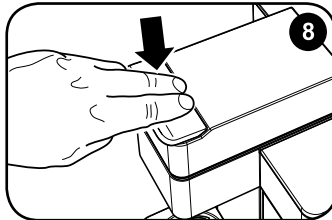

8

8 ضعه في مكانه عن طريق إزال الرافعة.

ملاحظة: لا تستخدم كبسولات مختلفة بخلاف كبسولات Iperespresso لتحضير الإسبريسو والقهوة المحضرة، حيث أنها قد تسبب تلف الجهاز.
ملاحظة: إذا كانت هناك كبسولة في الحجرة فستتم إزالتها أوتوماتيكياً عند فتح الحجرة. يجب أن يتناسب حجم الكبسولة مع الحجرة بسهولة، وإلا فإنزاعها وأعد وضعها بشكل صحيح.

تحضير قهوة الإسبريسو

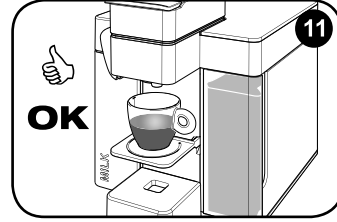

سيتوقف التحضير أوتوماتيكياً.

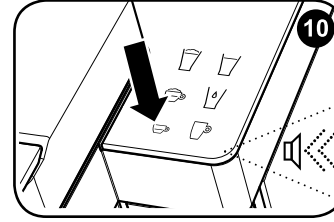

اضغط "E" لتحضير قهوة إسبريسو، يُصدر الجهاز إشارة صوتية.

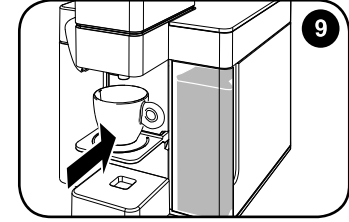

ضع كوب الإسبريسو فوق حامل الأكواب.

توصيات

للاستمتاع بمشروب إسبريسو عالي الجودة، تذكر أن:

- تُغير الماء الموجود في الخزان يومياً.
- تستخدم الماء الذي تكون درجة حرارته أقل من ١٢ درجة فرنسية، إن أمكن، للحد من تراكم الرواسب بداخل الجهاز.
- تستخدم أكواباً دافئة.

إذا اخترت "E" أو "E" أو "E" عند استخدام كبسولات القهوة المحضرة أو "E" عند استخدام كبسولات القهوة الإسبريسو عن طريق الخطأ، فنحن نقترح ألا تشرب القهوة التي تم تحضيرها حيث أنها لا تطابق معاملات الجودة الخاصة بـ illy. وعلى الرغم من أن أداء الجهاز لم يشوبه شيء، إلا أننا نقترح إعادة العملية مع مطابقة الكبسولة والأيقونة بشكل صحيح.

يمكن مقاطعة عملية التحضير قبل التوقف الأوتوماتيكي عن طريق ضغط نفس الزر.

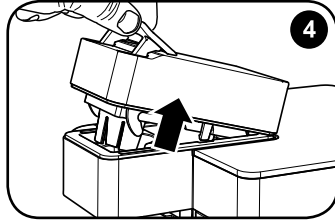

ارفع الرفاعة.

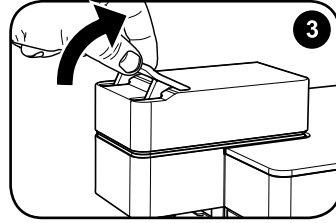

فك الرفاعة.

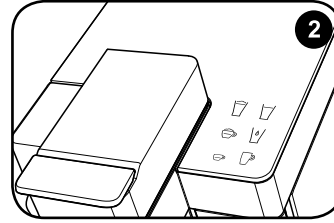

جميع الأزرار في وضع الاستعداد.

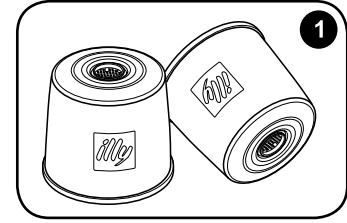

استخدم كبسولات Iperpresso لإعداد القهوة المحضرة.

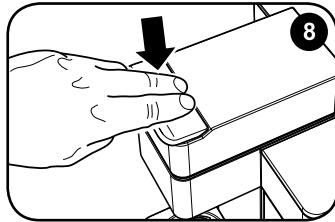

ضعه في مكانه عن طريق إنزال الرفاعة.

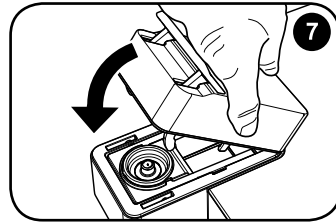

اخفض الجزء المتحرك.

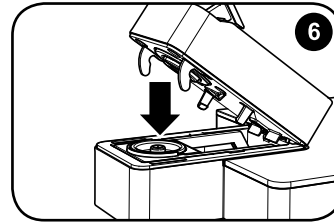

6

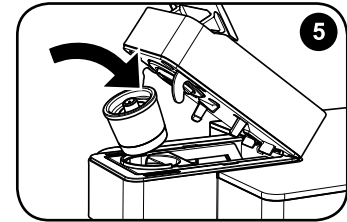

أدخل الكبسولة.

ملاحظة: لا تستخدم كبسولات مختلفة بخلاف كبسولات Iperpresso لتحضير الإسبريسو والقهوة المحضرة، حيث أنها قد تسبب تلف الجهاز.
ملاحظة: إذا كانت هناك كبسولة في الحجيرة فستتم إزالتها أوتوماتيكياً عند فتح الحجيرة. يجب أن يتناسب حجم الكبسولة مع الحجيرة بسهولة، وإلا فإنها وأعد وضعها بشكل صحيح.
لتجنب انسكاب القهوة عند صب القهوة المحضرة، يرجى استخدام كوب خزفي سعة ٣٠٠ مل/١ أونصات على الأقل.

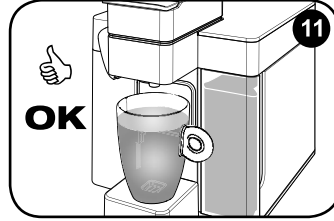

سينتوقف التحضير أوتوماتيكياً.

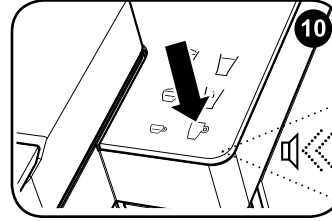

اضغط "OK" لصب قهوة محضرة، يُصدر الجهاز إشارة صوتية.

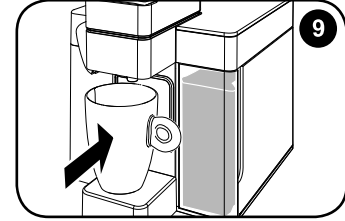

اقلب صينية حامل الأكواب إلى أعلى وضع كوباً خزفياً على حامل الأكواب الخزفية.

توصيات

للاستمتاع بمشروب قهوة محضرة عالي الجودة، نذكر أن:

- تُغير الماء الموجود في الخزان يومياً.
- تستخدم الماء الذي تكون درجة عسره أقل من ١٢ درجة فرنسية، إن أمكن، للحد من تراكم الرواسب بداخل الجهاز.

إذا اخترت "☺" أو "☹" أو "☹" عند استخدام كبسولات القهوة المحضرة أو "☺" عند استخدام كبسولات القهوة الإسبريسو عن طريق الخطأ، فنحن نقترح ألا تشرب القهوة التي تم تحضيرها حيث أنها لا تطابق معاملات الجودة الخاصة بـ illy. وعلى الرغم من أن أداء الجهاز لم يشوبه شيء، إلا أننا نقترح إعادة العملية مع مطابقة الكبسولة والأيقونة بشكل صحيح.

يمكن مقاطعة عملية التحضير قبل التوقف الأوتوماتيكي عن طريق ضغط نفس الزر.

برمجة إعدادات الكمية المقدار المخصص الخاص بك

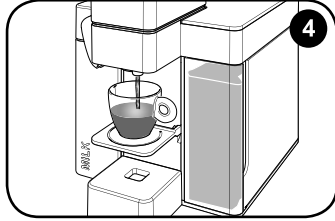

4 حرر الزر عند الوصول لكمية القهوة المطلوبة.

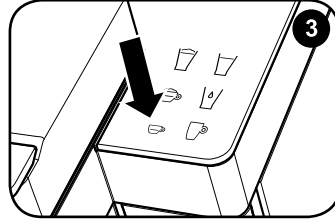

3 اضغط مع الاستمرار في الضغط على "☕" أثناء عملية التحضير بأكملها لحفظ المقدار في الكوب.

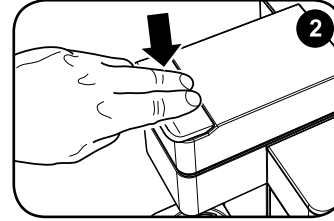

2 أغلق عن طريق إززال الرفاعة.

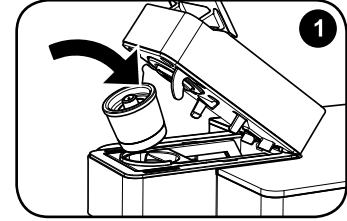

1 أدخل الكبسولة.

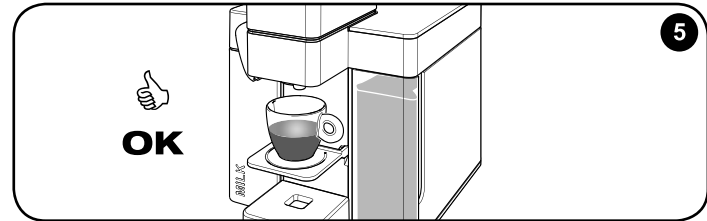

5 تم حفظ الإعداد الجديد. أصبح الجهاز الآن مبرمجاً؛ عند الضغط على الزر "☕" في المرة التالية، سيتم تحضير مقدار القهوة المبرمج.

يتيح لك الجهاز إمكانية وضع كمية مقدار القهوة المرغوبة من القهوة، وذلك لزر تحضير الإسبريسو "☕" (يصل إلى ٧٥ ثانية من التحضير بحد أقصى) و زر تحضير القهوة "☕" (يصل إلى ١٠٠ ثانية من التحضير بحد أقصى). ملاحظة: لأغراض التبسيط، سيتم شرح طريقة برمجة الزر "☕" فقط؛ لبرمجة الزر "☕" اتبع نفس الخطوات، اضغط الزر "☕".

لقد تم إعداد الجهاز مسبقاً في المصنع بمعاملات إعداد مناسبة لإعداد أفضل مشروبات القهوة من **illy**: القهوة الإسبريسو: ٢٠-٢٥ مل | كوب قهوة محضرة: حوالي ٢٢٠ مل | كابيتينو: ٩٥-١٠٠ مل | لاتي ماشياتو: ١٥٥-١٦٠ مل | لبن ساخن ذو رغوة: ١٣٥-١٤٠ مل | ماء ساخن: ١٩٥ مل. ملاحظة: لتحضير كوب كبير من الإسبريسو، نوصي باستخدام كبسولات **Iperpresso** الزرقاء، وضغط الزر "☕" بحيث يكون وقت الاستخراج ٣٠ ثانية بحد أقصى.

استخدام خزان اللبن وفوهة صب اللبن

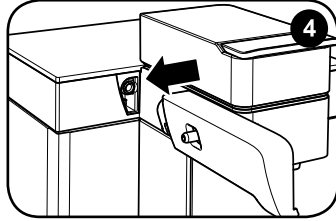

ركب فوهة صب اللبن بموصل الجهاز حتى تدخل في مكانها.

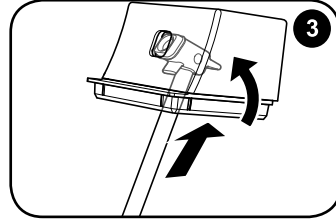

تأكد من أن فوهة الصب مدخلة بالكامل بغطاء خزان اللبن.

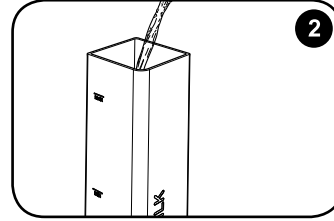

املأ الخزان باللبن إلى أن يصل إلى المستوى "MAX".

املأ دائمًا خزان اللبن حتى المستوى "MIN" لتجنب وصول الجهاز لارتفاع درجة الحرارة بطريقة زائدة ولضمان عملية تحضير ناجحة للمشروب.

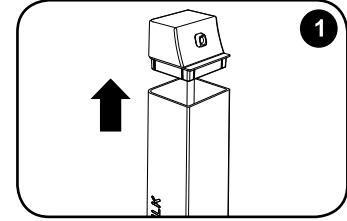

انزع غطاء خزان اللبن.

تحذير! عند الاستخدام الأول وبعد كل استخدام، اغسل خزان الماء ومكوناته جيدًا بالماء الدافئ وصابون غسل الأواني. يمكن غسل فوهة الصب أيضًا في غسالة الأطباق، ولكن لا يمكن القيام بالمثل مع خزان اللبن وغطائه. اشطف جيدًا لإزالة أي بقايا للصابون. اللبن من المنتجات التي لديها قابلية سريعة للتلف. استخدم اللبن الطازج فقط ووفقًا لتاريخ انتهاء الصلاحية المدون على العبوة الأصلية. اترك اللبن في الخزان خلال الفترة اللازمة لتحضير المشروبات فقط، ثم خزنه في الثلاجة. في حالة وجود شكوك متعلقة بصلاحية اللبن الموجود في الخزان، أفرغ الخزان واغسله جيدًا. لتحضير أفضل المشروبات المعتمدة في تحضيرها على اللبن باستخدام جهاز illy، استخدم دائمًا لبن كامل الدسم طازج تكون درجة حرارته بدرجة حرارة الثلاجة. ملاحظة: في كل الأحوال، يضمن الجهاز كذلك تحضير ناجح للمشروب عند استخدام أنواع أخرى من اللبن.

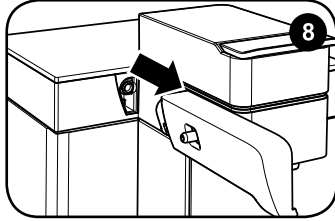

انزع فوهة صب اللبن واشطفها كما هو موضح في فصل "التنظيف والصيانة".

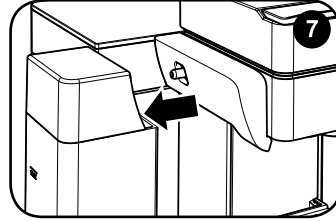

إذا كان هناك أي لبن متبقي في الخزان بعد تحضير المشروبات، انزع خزان اللبن وخرنه مغلقاً في الثلاجة.

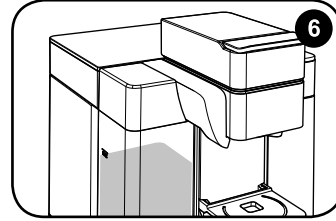

عندما يكون الخزان مركباً، يُمكن صب مشروبات تعتمد في تحضيرها على اللبن.

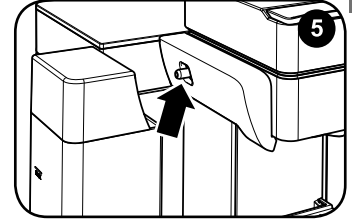

ركب خزان اللبن بفوهة صب اللبن حتى يدخل في مكانه.

تحضير الكابتشينو

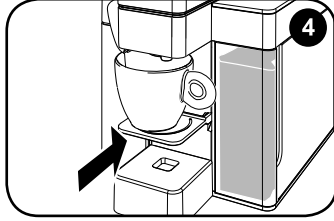

اختر موضع الحامل وفقاً لنوع الكوب.

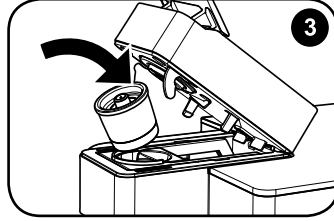

أدخل الكبسولة.

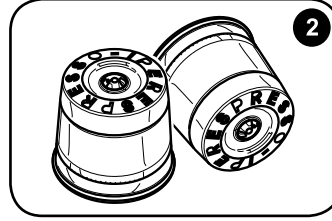

لتحضير الكابتشينو، استخدم كبسولات Iperespresso لإعداد الإسبريسو فقط.

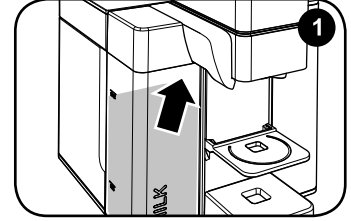

ركب فوهة صب اللبن وخزان اللبن كما هو موضح في فصل "استخدام خزان اللبن وفوهة صب اللبن".
املا خزان اللبن إلى أن يصل إلى المستوى الأدنى على الأقل.

ملاحظة: قبل ضغط "☺"، تأكد من أن فوهة صب اللبن تقع فوق الكوب مباشرة لتجنب سكب المشروب أثناء الصب.

الإعداد الافتراضي للمصنع لتحضير "☺" هو ٩٥-١٠٠ مل.
لتحضير مشروب "☺" باستخدام كميات مختلفة من البن واللبن، استخدم خواص البن واللبن الساخن ذي الرغوة وأوقف عمليتي تحضير القهوة وصب اللبن يدوياً عند الوصول للكمية المطلوبة.

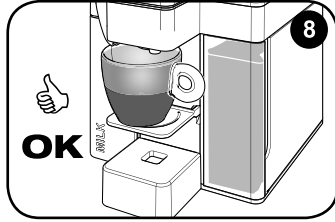

سيتوقف التحضير أوتوماتيكياً.

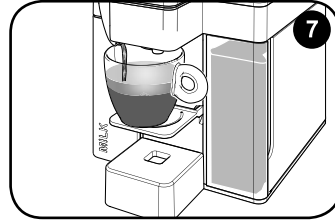

بمجرد تحضير القهوة، ستبدأ عملية صب اللبن ذي الرغوة أوتوماتيكياً بعد بضع ثوان. تأكد من أن فوهة صب اللبن تقع فوق الكوب مباشرة لتجنب سكب المشروب أثناء الصب.

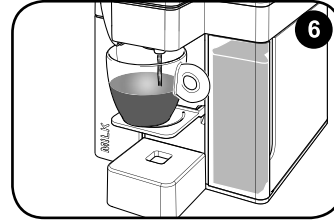

يبدأ الجهاز بتحضير القهوة في الكوب.

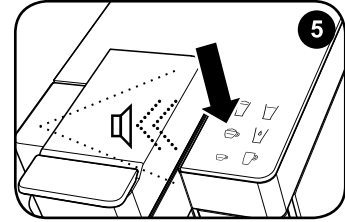

تأكد من أن جميع الأزرار في وضع الاستعداد. اضغط "☕" لتحضير كوب من الكابتشينو. يُصدر الجهاز إشارة صوتية.

يمكن مقاطعة عملية تحضير الكابتشينو في أي وقت عن طريق ضغط الزر "☕" مجدداً. في حالة مقاطعة العملية أثناء صب اللبن الساخن، بعد ضغط الزر "☕" ستستمر عملية صب اللبن لبضع ثوان.

ضبط كمية الكابتشينو

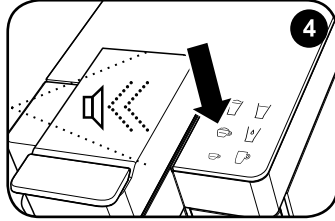

استمر في الضغط على الزر "OK". يُصدر الجهاز إشارة صوتية.

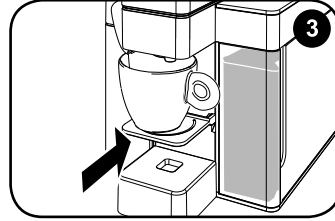

اختر موضع الحامل وفقاً لنوع الكوب.

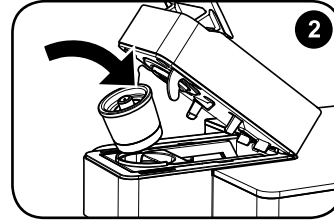

أدخل الكبسولة.

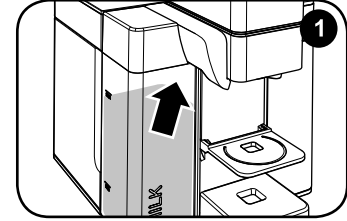

ركب فوهة صب اللبن وخزان اللبن كما هو موضح في فصل "استخدام خزان اللبن وفوهة صب اللبن".
املا خزان اللبن إلى أن يصل إلى المستوى الأدنى على الأقل.

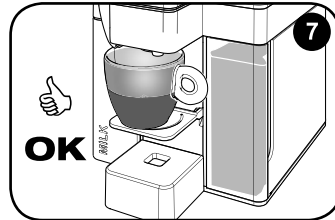

استمر في الضغط على الزر "OK" حتى الوصول إلى الكمية المطلوبة من اللبن ذي الرغوة.

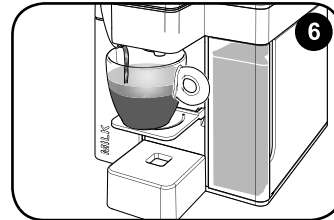

وبعد ثوانٍ قليلة، سيبدأ الجهاز أوتوماتيكياً في صب اللبن ذي الرغوة.

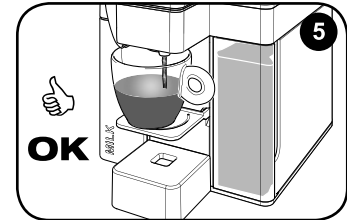

يبدأ الجهاز بصب القهوة في الكوب. حرر الزر "OK" عند الوصول إلى كمية القهوة المطلوبة.

أثناء برمجة كمية اللبن الساخن في الكوب يجب عليك أن تضع في حسابك أنه بعد ضغط الزر "OK"، ستستمر عملية صب اللبن لبضع ثوانٍ.

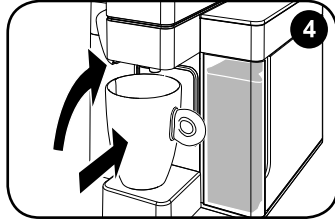

ارفع الحامل وضع كوبًا خزفيًا.

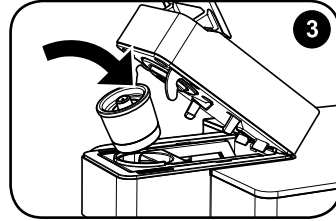

أدخل الكبسولة.

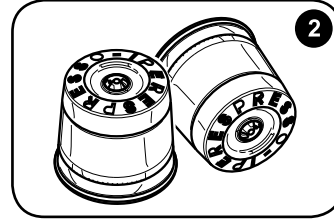

لتحضير قهوة اللاتي ماشياتو، استخدم كبسولات Iperespresso لإعداد الإسبريسو.

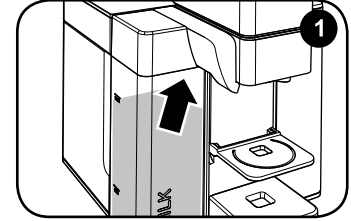

ركب فوهة صب اللبن وخزان اللبن كما هو موضح في فصل "استخدام خزان اللبن وفوهة صب اللبن".

املأ خزان اللبن إلى أن يصل إلى المستوى الأدنى على الأقل.

ملاحظة: قبل ضغط "☺"، تأكد من أن فوهة صب اللبن تقع فوق الكوب مباشرة لتجنب سكب المشروب أثناء الصب.

الإعداد الافتراضي للمصنع لخاصية "☺" هو ١٥٥-١٦٠ مل.

لتحضير مشروب "☺" باستخدام كميات مختلفة من البن واللبن، استخدم خواص البن واللبن الساخن ذي الرغوة وأوقف عمليتي تحضير القهوة وصب اللبن يدويًا عند الوصول للكمية المطلوبة.

تحضير اللاتي ماشياتو

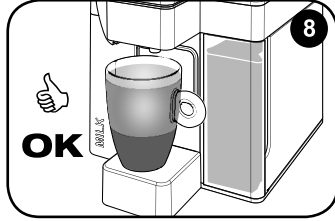

سيتوقف التحضير أوتوماتيكياً.

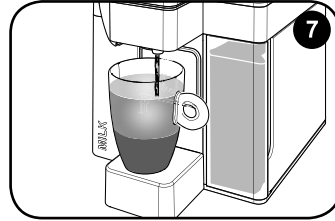

بمجرد صب اللبن، سيبدأ الجهاز في تحضير القهوة أوتوماتيكياً.

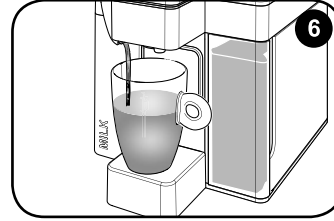

بعد بضع ثوان، يبدأ الجهاز في صب اللبن الساخن في الكوب.
تأكد من أن فوهة صب اللبن تقع فوق الكوب مباشرة لتجنب سكب المشروب أثناء الصب.

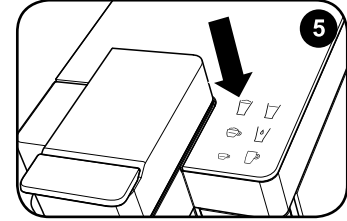

تأكد من أن جميع الأزرار في وضع الاستعداد.
اضغط "تحضير مشروب لاتي ماشياتو".

يمكن مقاطعة عملية تحضير اللاتي ماشياتو في أي وقت عن طريق ضغط الزر "مجددًا". في حالة مقاطعة العملية أثناء صب اللبن الساخن، بعد ضغط الزر "ستستمر عملية صب اللبن لبضع ثوان".

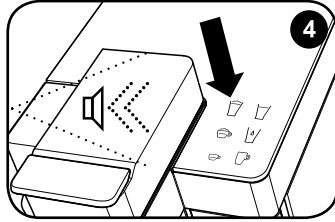

4 استمر في الضغط على الزر "C". يُصدر الجهاز إشارة صوتية.

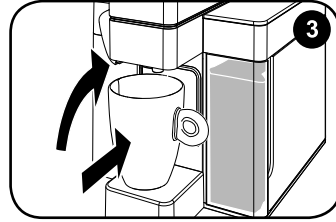

3 ارفع الحامل وضع كوبًا خزفيًا.

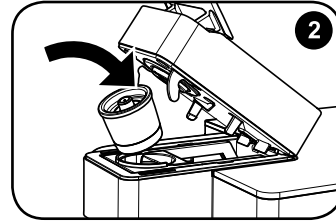

2 أدخل الكبسولة.

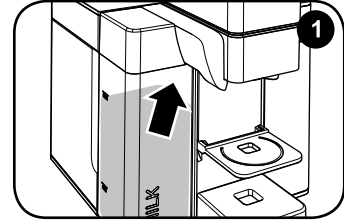

1 ركب فوهة صب اللبن وخزان اللبن كما هو موضح في فصل "استخدام خزان اللبن وفوهة صب اللبن".
املأ خزان اللبن إلى أن يصل إلى المستوى الأدنى على الأقل.

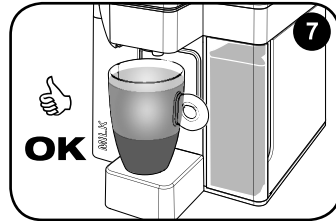

7 استمر في الضغط على الزر "C" حتى الوصول إلى الكمية المطلوبة من القهوة.

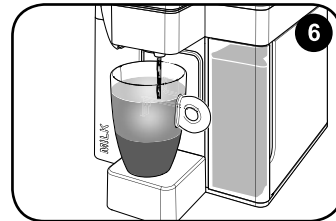

6 بمجرد صب اللبن، سيبدأ الجهاز في تحضير القهوة أوتوماتيكياً.

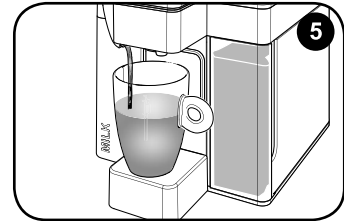

5 يبدأ الجهاز بصب اللبن ذي الرغوة في الكوب. حرر الزر "C" عند الوصول إلى كمية اللبن ذي الرغوة المطلوبة.

أثناء برمجة كمية اللبن الساخن في الكوب يجب عليك أن تضع في حسابك أنه بعد ضغط الزر "C"، ستستمر عملية صب اللبن لبضع ثوانٍ.

تحضير اللبن الساخن ذي الرغوة

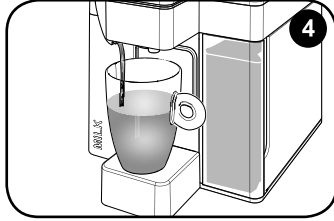

بعد بضع ثوان، يبدأ الجهاز في صب اللبن الساخن في الكوب.
تأكد من أن فوهة صب اللبن تقع فوق الكوب مباشرة لتجنب سكب المشروب أثناء الصب.

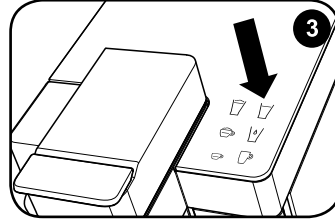

تأكد من أن جميع الأزرار في وضع الاستعداد.
اضغط " " لتحضير لبن ساخن ذي رغوة (دون قهوة).

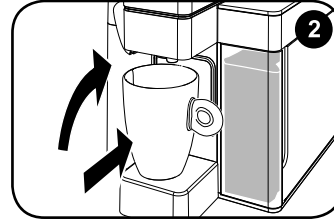

ارفع الحامل وضع كوبًا خزفيًا.

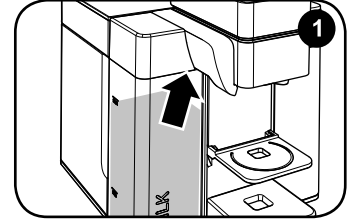

ركب فوهة صب اللبن وخزان اللبن كما هو موضح في فصل "استخدام خزان اللبن وفوهة صب اللبن".
املأ خزان اللبن إلى أن يصل إلى المستوى الأدنى على الأقل.

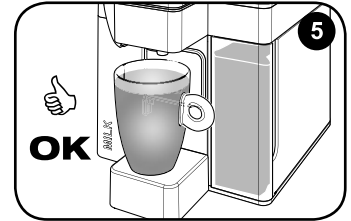

سيتوقف الصب أوتوماتيكيًا.

يمكن مقاطعة عملية تحضير اللبن الساخن ذي الرغوة في أي وقت. بعد ضغط الزر " "، ستستمر عملية صب اللبن لبضع ثوان. يُمكنك صب لبن ذي رغوة مباشرة في إبريق لبن لتقديمه وإضافته وفقًا لمذاق كل شخص.
الإعداد الافتراضي للمصنع لخاصية " " هو ١٣٥-١٤٠ مل.

ضبط كمية اللبن الساخن ذي الرغوة

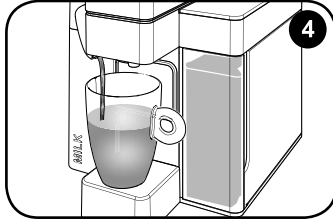

4 حرر الزر عند الوصول إلى كمية اللبن الساخن المطلوبة.

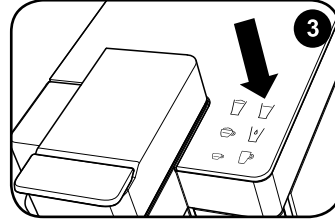

3 اضغط مع الاستمرار في الضغط على الزر "V".

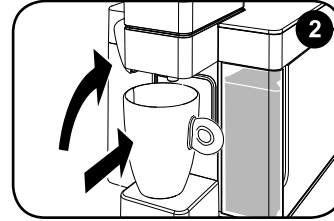

2 ارفع الحامل وضع كوبًا خفيفًا.

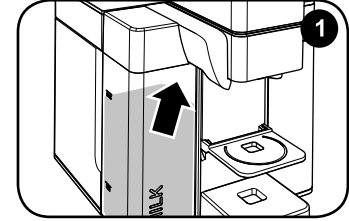

1 ركب فوهة صب اللبن وخزان اللبن كما هو موضح في فصل "استخدام خزان اللبن وفوهة صب اللبن".
املأ خزان اللبن إلى أن يصل إلى المستوى الأدنى على الأقل.

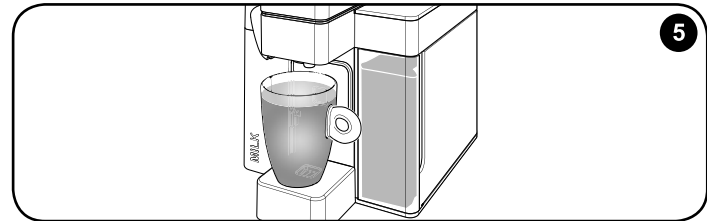

5 هذا المستوى محفوظ. أصبح الجهاز الآن مبرمجًا. في المرة التالية التي سيتم فيها ضغط الزر "V"، سيتم صب الكمية المحفوظة من اللبن الساخن.

أثناء برمجة كمية اللبن الساخن في الكوب يجب عليك أن تضع في حسابك أنه بعد ضغط الزر "V"، ستستمر عملية صب اللبن لبضع ثوانٍ.

صب الماء الساخن

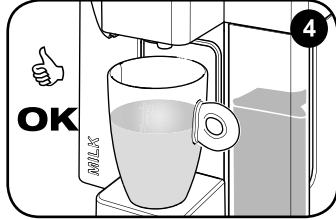

4 عند الوصول للكمية المحفوظة، ستتوقف عملية الصب أوتوماتيكياً.

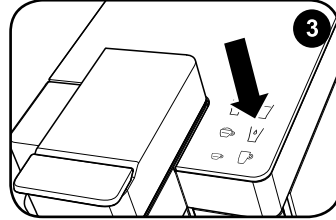

3 تأكد من أن جميع الأزرار في وضع الاستعداد. اضغط الزر "H" لبدء صب الماء الساخن.

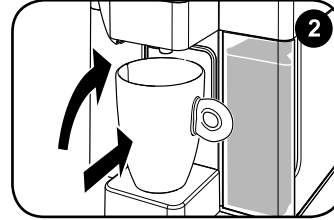

2 ارفع الحامل وضع كوباً خزفيًا.

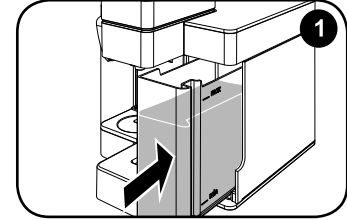

1 تأكد من وجود ماء كافٍ في الخزان.

ضبط كمية الماء الساخن المصبوب

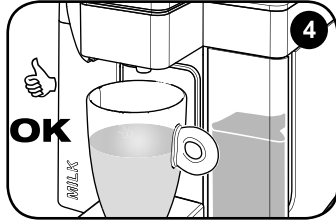

4 هذا المستوى محفوظ. أصبح الجهاز مبرمجًا الآن. عند ضغط الزر "H" في المرة التالية، سيتم صب مقدار الماء المحفوظ.

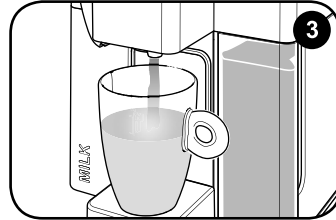

3 حرر الزر عند الوصول إلى كمية الماء الساخن المطلوبة.

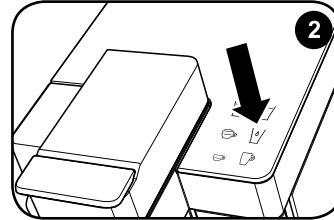

2 اضغط مع الاستمرار في الضغط على الزر "H".

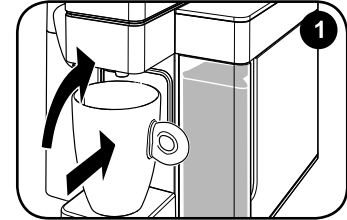

1 ارفع الحامل وضع كوباً خزفيًا. الإعداد الافتراضي للمصنع لخاصية "H" هو حوالي ١٩٥ مل.

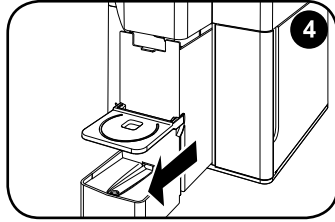

انزع صينية الكبسولات المُستخدمة.

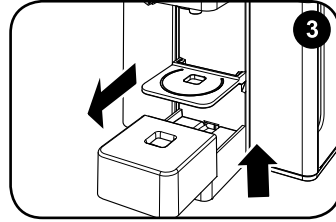

ارفع وانزع سطح حامل الأكواب واغسله.

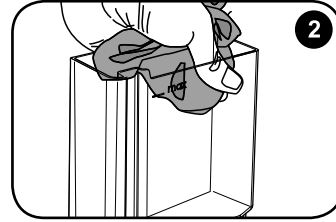

انزع خزان الماء واغسله.

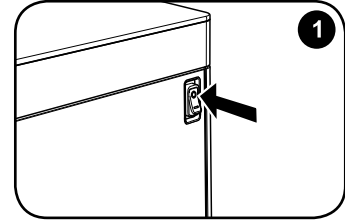

قم بإيقاف الجهاز وانزع القابض.

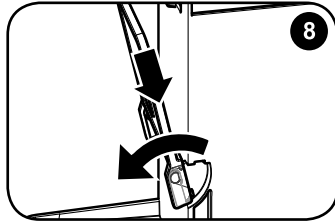

ركب سطح حامل الأكواب وأخفضه.

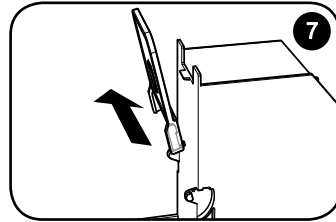

انزع سطح حامل الأكواب واغسله.

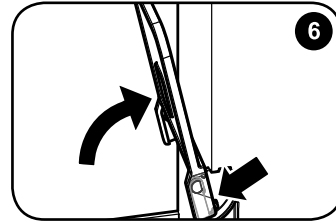

أدر سطح حامل الأكواب حتى يصبح متوازيًا.

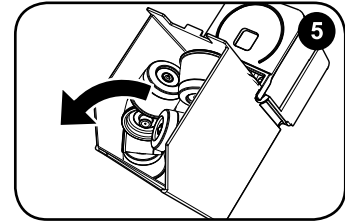

أفرغ الصينية من أي بقايا (كبسولات مُستخدمة) قهوة) واغسلها.

لا تستخدم الماء الذي ظل في الخزان لأكثر من ٧ أيام. يوصى بغسل خزان الماء وملئه بماء الشرب العذب يوميًا. يجب إجراء عملية تنظيف الجهاز ومكوناته أسبوعيًا على الأقل. لا تستخدم الكحول الإيثيلي وأو المذيبات وأو الإسفنج الكاشطة وأو المواد الكيميائية القوية. لا تجفف الجهاز وأو مكوناته في فرن الميكروويف وأو الفرن العادي.

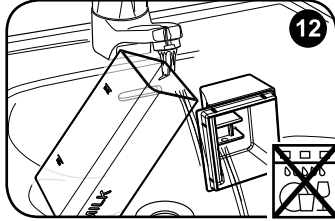

اغسل خزان اللين وغطائه باستخدام الماء الدافئ وصابون غسل الأواني. لا تغسلها في غسالة الأطباق.

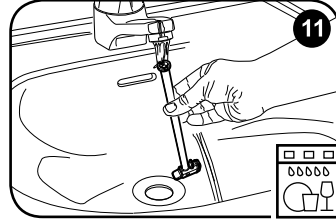

اغسل فوهة الصب في غسالة الأطباق أو باستخدام الماء الدافئ وصابون غسل الأواني.

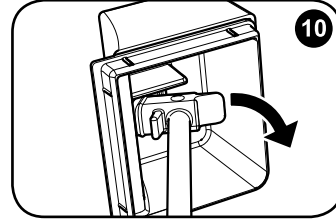

انزع فوهة الصب. أمسك اللسان وأدره.

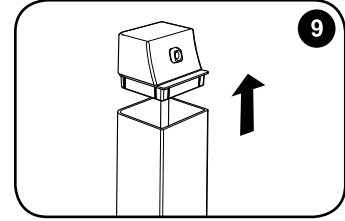

انزع غطاء خزان اللين وأفرغ محتوياته، إن وجدت.

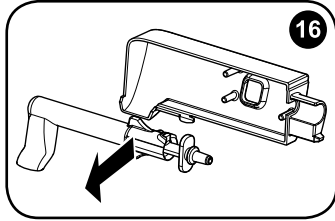

انزع مكونات فوهة صب اللين.

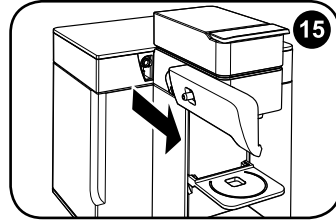

انزع فوهة صب اللين.

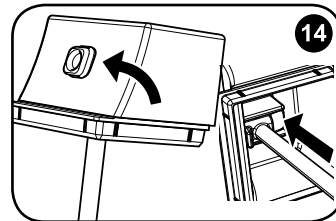

أدر الفوهة حتى تثبت في مكانها.

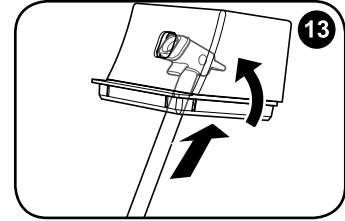

أدخل فوهة الصب في الغطاء.

بعد كل استخدام، اغسل خزان اللين ومكوناته جيدًا بالماء الدافئ وصابون غسل الأواني. يمكن غسل فوهة الصب أيضًا في غسالة الأطباق، ولكن لا يمكن القيام بالمثل مع خزان اللين وغطائه. اشطف جيدًا لإزالة أي بقايا للصابون.

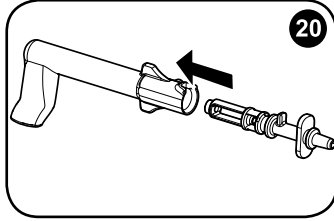

20 جف المكونات وأعد تركيبها.

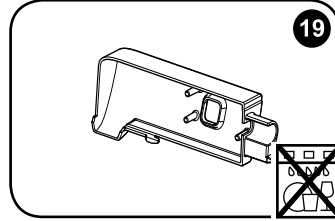

19 اغسل فوهة صب اللبن باستخدام الماء الدافئ وصابون غسل الأواني. لا تغسلها في غسالة الأطباق.

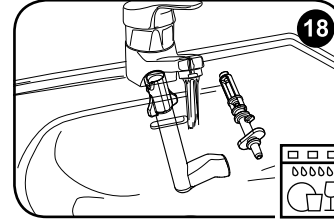

18 اغسل المكونات في غسالة الأطباق أو باستخدام الماء الدافئ وصابون غسل الأواني.

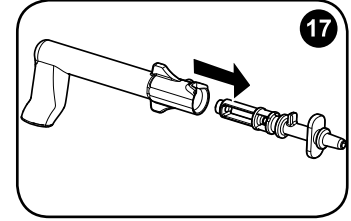

17 انزع الموصل النهائي.

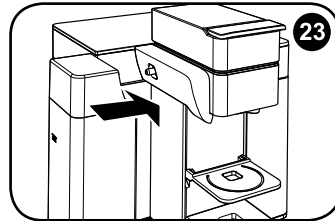

23 ركب خزان اللبن بفوهة صب اللبن حتى يدخل في مكانه.

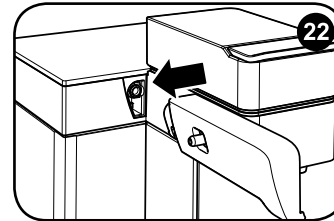

22 ركب فوهة صب اللبن بموصل الجهاز حتى تدخل في مكانها.

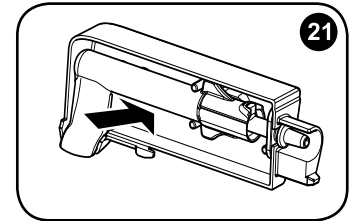

21 ركب المكونات في فوهة صب اللبن بشكل صحيح.

يجب غسل جميع مكونات فوهة صب اللبن جيدا بعد كل استخدام. في حالة اكتشافك لأي بقايا أو رواسب، اغسل المكونات في غسالة الأطباق أو باستخدام صابون غسل الأواني. في أي حال، يوصى بإجراء دورة غسيل في غسالة الأطباق، أو استخدام صابون غسل الأواني، مرتين أسبوعيا. لا يمكن غسل الأجزاء المعدنية المطلية بالكروم في غسالة الأطباق. اشطف جيدا لإزالة أي بقايا للصابون.

إزالة الترسبات

اقرأ جميع التعليمات بعناية قبل إجراء دورة إزالة الترسبات. المدة: حوالي ٢٠ دقيقة. تتكون ترسبات الجير في العادة مع استخدام الجهاز. تسمح لك عملية إزالة الترسبات بتحقيق التنظيف الأمثل وإزالة بقايا الترسبات الجيرية من الداخل. سيبدأ الزران "☺" و"☹" في الوميض أوتوماتيكياً بالتناوب عندما يكون الجهاز بحاجة إلى إزالة الترسبات منه. يوصى بإزالة الترسبات من الجهاز كل شهرين باستخدام منتج لإزالة الترسبات مُعد خصيصاً لأجهزة تحضير القهوة.

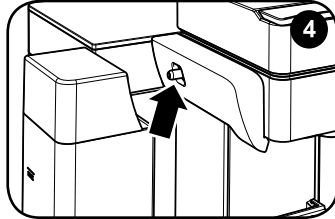

تأكد من أن فوهة صب اللبن وخزان اللبن مركبان. يجب أن يكون خزان اللبن فارغاً.

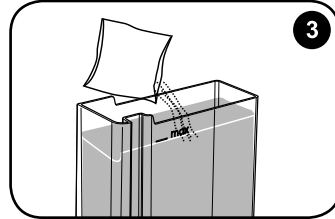

أضف كيس واحد من محلول إزالة الترسبات واخبطه حتى يذوب.

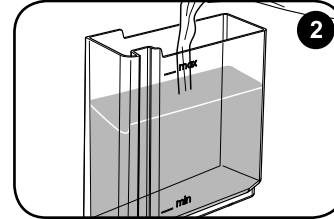

انزع خزان الماء واملاه بماء شرب عذب إلى أن يصل إلى المستوى "MAX".

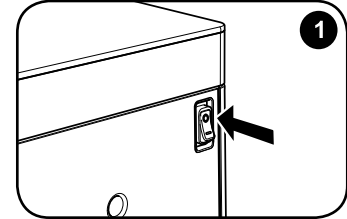

قم بوقف تشغيل الجهاز.

ملاحظة: في حالة عدم تنفيذ العمليات وفقاً للفترة الزمنية المحددة، لن يبدأ الجهاز عملية إزالة الترسبات. في هذه الحالة، أغلق الجهاز وأعد الخطوات من ٥ إلى ٩. في حالة مقاطعة دورة إزالة الترسبات بسبب عطل كهربائي أو بسبب إيقاف تشغيل الجهاز عن طريق الخطأ، فسيكتمل الجهاز من دورة الشطف (صفحة 300، الصورة رقم 13)؛ حيث أن عملية إزالة الترسبات لم تُجرى.

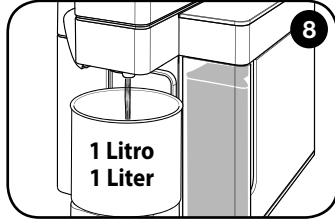

تبدأ حينئذ الدورة (المدة: حوالي ١٠ دقائق).

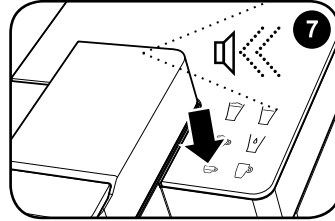

في غضون ١٥ ثانية اضغط مع الاستمرار في الضغط على الزر "☞" لمدة ٧ ثوان حتى تسمع الإشارة الصوتية. ثم اضغط الزر "☞" مجدداً.

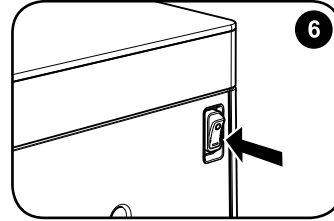

قم بتشغيل الجهاز.

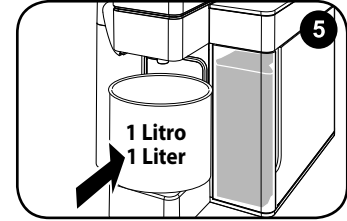

ضع حاوية سعة ١ لتر على الأقل أسفل فوهة صب القهوة.

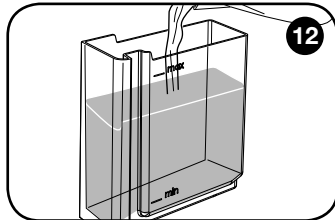

اغسل الخزان واملاه بماء شرب عذب حتى المستوى MAX.

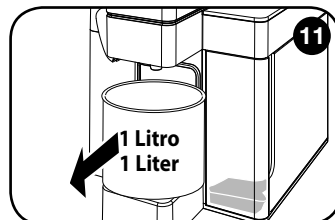

أفرغ المياه ومحلول إزالة الترسبات من الحاوية وخزان الماء.

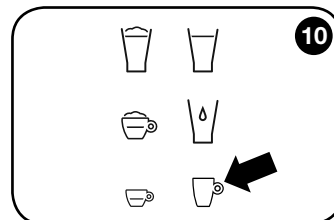

عندما يكون الزر "☞" في وضع الثبات، فهذا يعني أن الجهاز قد استكمل الدورة.

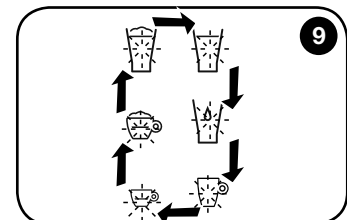

تومض الأزوار بالتتابع في اتجاه عقارب الساعة.

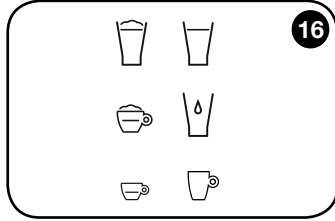

16

بنهاية الدورة، عندما تكون الأزرار في وضع الثبات، يكون الجهاز جاهزًا للاستخدام.

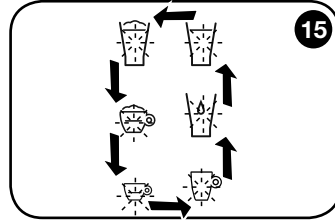

15

تومض الأزرار بالتتابع عكس اتجاه عقارب الساعة.

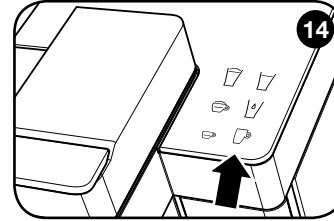

14

اضغط : يبدأ الجهاز دورة الشطف حيث يصب الماء على فترات (المدة: حوالي ١٠ دقائق) منتظمة.

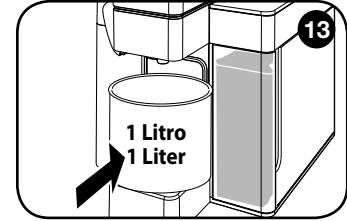

13

ضع الحاوية في موضعها مجددًا.

- الاستخدام غير الصحيح أو غير المتوافق مع التعليمات.
- التعديلات الداخلية.

لا يُغطي الضمان تكاليف إصلاح الأجهزة التي تم التعامل معها مسبقًا من قِبَل مراكز خدمة غير مُعتمدة. في هذه الحالة، سينكبد العميل كافة التكاليف. نوصي بالتالي:

- عدم غسل أي جزء من أجزاء الجهاز في غسالة الأطباق؛
- الحفاظ على نظافة صواني الاستعادة.
- عدم اتباع هذه التعليمات قد يؤدي إلى تلف الجهاز، وهو الشيء الذي لا يُغطيه الضمان.

تحذير:

يُنصح بالحفاظ على عبوة التغليف الأصلية (خلال فترة الضمان على الأقل) من أجل شحن الجهاز إلى مركز خدمة لإصلاحه إذا لزم الأمر. لا يُغطي الضمان أي تلف قد يحدث نتيجة لنقل الجهاز دون تغليفه جيدًا.

تحذير: قد يتسبب عدم القيام بإزالة الترسبات بشكل دوري كما هو موضح، في إحداث أنواع من الخلل لا يغطيها الضمان.

لا تستخدم الخل أو الغسول القلوي أو الملح أو حمض الفورميك لأنها قد تتسبب في تلف الجهاز.

استخدم محاليل إزالة الترسبات المناسبة لأجهزة إعداد القهوة فقط. يجب التخلص من محلول إزالة الترسبات وفقًا للقوانين والتشريعات السارية. لا تشرب السائل الذي يتم صبه أثناء سريان عملية إزالة الترسبات؛ يمكن استخدام الجهاز لإعداد القهوة حينما تنتهي عملية إزالة الترسبات.

لا يُغطي الضمان التلف أو الخلل الناتج عن:

- عدم إجراء عملية إزالة الترسبات بشكل دوري.
- التشغيل بجهد كهربائي مختلف عن المعدل الموضح على لوحة البيانات (انظر "أجزاء الجهاز").

تحذيرات - حالة الجهاز

<p>يومض زر الماء الساخن يقوم الجهاز بصب الماء الساخن.</p>	<p>وميض تم تشغيل الجهاز وهو في مرحلة الإحماء.</p>
<p>يومض زر اللاتي ماشياتو يقوم الجهاز بصب اللاتي ماشياتو.</p>	<p>ثابت عندما يصل الجهاز إلى درجة الحرارة المناسبة للتحضير.</p>
<p>يومض زر اللبن الساخن ذي الرغوة يقوم الجهاز بصب اللبن الساخن.</p>	<p>يومض زر القهوة الإسبريسو يقوم الجهاز بتحضير كوب واحد من قهوة الإسبريسو.</p>
<p>يومض زر القهوة الإسبريسو ببطء الجهاز في مرحلة "توفير الطاقة". يفعل الجهاز خاصية "توفير الطاقة" أوتوماتيكياً بعد مرور ١٠ دقائق من التوقف عن العمل. المس أي زر لتشغيل الجهاز مجدداً.</p>	<p>يومض زر كوب القهوة المحضرة يقوم الجهاز بتحضير كوب قهوة كبير.</p>
<p>يومض وينطفئ زر القهوة الإسبريسو وزر القهوة المحضرة بالتناوب الجهاز يحتاج إلى إزالة الترسبات العالقة به.</p>	<p>يومض زر الكابتشينو يقوم الجهاز بتحضير كوب واحد من الكابتشينو.</p>

وميض

يشير الجهاز إلى أنه تم اختيار دورة إزالة الترسبات. في هذه الحالة يجب أن يحتوي الخزان على محلول إزالة الترسبات.

زر الإسبريسو في وضع الثبات. اضغط الزر "☐" لبدء دورة إزالة الترسبات (الصفحة 299، الصورة رقم 7).

**يومض بالتناوب في اتجاه عقارب الساعة**

يُشير الجهاز إلى أن الجزء الأول من دورة إزالة الترسبات قيد التنفيذ. يصب الجهاز محلول إزالة الترسبات. يومض زر القهوة الإسبريسو فقط تدريجياً.

**زر كوب القهوة المحضرة في وضع الثبات**

يُشير الجهاز إلى أن الجزء الأول من دورة إزالة الترسبات قد اكتمل. اشطف خزان الماء بماء شرب عذب واملاه مجدداً.

اضغط الزر "☐" لبدء دورة الشطف (صفحة 300، الصورة رقم 14).

**تومض الأزرار بالتتابع عكس اتجاه عقارب الساعة**

يُشير الجهاز إلى أن الجزء الثاني من دورة إزالة الترسبات قيد التنفيذ. يقوم الجهاز بصب الماء لشطف الدورة. يومض زر كوب القهوة الكبير فقط تدريجياً.

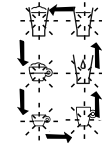
**وميض سريع**

يوجد خلل في الجهاز. أغلق الجهاز، انتظر ٣٠ ثانية ثم قم بتشغيله مرة أخرى. إذا استمرت المشكلة، اتصل بمركز خدمة معتمد.

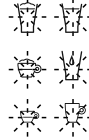
**يومض عمودا الأزرار بالتناوب**

حدث خطأ في تشغيل الجهاز. أوقف تشغيل الجهاز ثم أعد تشغيله مرة أخرى بعد ٣٠ ثانية. إذا استمرت المشكلة، اتصل بمركز خدمة معتمد.

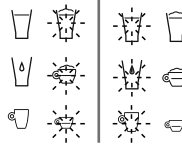

المشكلة - السبب - الحل

المشكلة	السبب	الحل	استمرار المشكلة
الجهاز لا يبدأ العمل.	سلك الكهرباء غير متصل بمقيس الكهرباء.	قم بتوصيل القابس بمقيس يتطابق مع البيانات الفنية الموضحة بلوحة البيانات الموجودة أسفل قاعدة الجهاز.	اتصل بمركز خدمة معتمد.
	زر الكهرباء مدار على الوضع "0".	قم بتبديل وضع زر الكهرباء إلى الوضع "I".	
	الجهاز في حالة "توفير الطاقة".	قم بتشغيل الجهاز عن طريق لمس الزر "☐" أو "☐". اضغط الزر "☐" أو "☐" مجددًا لبدء التحضير.	
	لا يوجد ماء في الخزان.	املأ الخزان بالماء.	
	لم يتم إدخال الكبسولة في حجيرة الكبسولات.	أدخل كبسولة في حجيرة الكبسولات.	
	لا تقوم الكبسولة المدخلة بتحضير القهوة.	انزع الكبسولة عن طريق تحرير الرافعة ورفعها وإخراجها من صينية الكبسولات المستخدمة. أغلق حجيرة الكبسولات وصب مقدارًا ضئيلًا من الماء. أعد إدخال الكبسولة وأبدأ التحضير.	
	إغلاق غير كامل للجزء المتحرك برأس الجهاز.	ارفع الرافعة وأدخل الكبسولة بشكل صحيح. اخفض الجزء المتحرك وثبته في مكانه عن طريق خفض الرافعة. اضغط "☐" أو "☐" لتحضير القهوة.	
	الزر "☐" أو "☐" غير مفعّل.	المس الزر "☐" أو "☐" مجددًا.	
	خزان الماء غير مركب بطريقة صحيحة.	تأكد من إدخال الخزان بالكامل.	
	الجهاز لا يحضر القهوة.	أزل الترسبات الجيرية من المكونات الداخلية.	
فشلت محاولة بدء المضخة.		حاول صب الماء دون أن تكون هناك كبسولة بالحجيرة.	
لم يتم ثقب الكبسولة جيدًا أو لم يتم ثقبها مطلقًا.		الكبسولة فيها عيب: أدخل كبسولة أخرى. تأكد من أن الأداة الثاقبة أعلى الجهاز سليمة.	
نوع الكبسولة غير صحيح.		تأكد من أنك استخدمت كبسولة "Iperespresso" مخصصة للاستخدام المنزلي، والمُعروفة بكلمات "كبسولات البين المطحون للاستخدام المنزلي لمرة واحدة" (Single-dose ground coffee capsules for domestic use) على العبوة.	
خزان الماء غير مركب بطريقة صحيحة وأو غير مدخل بالكامل.		تأكد من إدخال خزان الماء بالكامل.	
مجموعة طاقم اللبن غير مركبة بطريقة صحيحة وأو غير مدخلة بالكامل.		تأكد من أنه تم تركيب وإدخال جميع مكونات مجموعة طاقم اللبن بطريقة صحيحة.	

استمرار المشكلة	الحل	السبب	المشكلة
اتصل بمركز خدمة مُعتمد.	استخدم لبن بارد كامل الدسم.	نوع اللبن المستخدم غير مناسب لعملية التحضير هذه.	الجهاز لا يصب لبن ذا رغوة.
	اغسل دائرة صب اللبن.	فوهة صب اللبن متسخة أو مسدودة بسبب وجود بقايا لبن من عملية الصب السابقة.	
	املا خزان اللبن إلى أن يصل إلى المستوى "MIN".	لا يوجد لبن كافٍ في الخزان.	
	اغسل مكونات فوهة صب اللبن باستخدام صابون غسل الأواني أو في غسالة الأطباق وفقاً للتعليمات المقدمة في فصل "ملاءمة غسالة الأطباق". اشطف جيداً.	هناك مكون أو أكثر من مكونات مجموعة فوهة صب اللبن متسخ أو مسدود بسبب وجود بقايا لبن من عملية الصب السابقة.	
	تأكد من أنها مركبة بشكل صحيح في فتحة غطاء خزان اللبن عن طريق رفع المقبض الموجود بخلفية الفوهة.	فوهة الصب الخاصة بخزان اللبن غير مركبة بشكل صحيح في غطاء خزان اللبن.	الجهاز لا يصب لبن ذا رغوة.
	تأكد من تركيب فوهة صب اللبن حتى تدخل في مكانها.	فوهة صب اللبن غير مركبة بشكل صحيح في الجهاز.	
	تأكد من تركيب خزان اللبن في الجهاز حتى يدخل في مكانه.	الجزء العلوي من خزان اللبن غير مركب بشكل صحيح في الجهاز.	
	تأكد من أنها مدخلة بالكامل بفتحة غطاء خزان اللبن.	فوهة الصب غير مركبة بشكل صحيح بغطاء خزان اللبن.	
	تأكد من أنه تم تركيب المكونات بطريقة صحيحة (راجع فصل "التنظيف والصيانة").	مجموعة طاقم اللبن غير مركبة بطريقة صحيحة.	الجهاز لا يصب لبن ذا رغوة.
	تأكد من تركيب فوهة صب اللبن حتى تدخل في مكانها.	فوهة صب اللبن غير مركبة بشكل صحيح في الجهاز.	
	تأكد من تركيب خزان اللبن في الجهاز حتى يدخل في مكانه.	خزان اللبن غير مركب بشكل صحيح في الجهاز.	
	ركب مجموعة طاقم اللبن في الجهاز حتى تدخل في مكانها.	لا تُضاء الأيقونات الثلاثة الخاصة بالمشروبات التي تعتمد في تحضيرها على اللبن.	

استعادة إعدادات المصنع

استمر كما يلي لاستعادة إعدادات المصنع لصب المشروبات:

١. قم بتشغيل الجهاز.
٢. اضغط زر كوب الإسبريسو الكبير "☞" ٥ مرات خلال ٥ ثوان (بينما تومض الأيقونات بالقائمة).
٣. ينبهك إنذارًا مسموعًا بأن إعدادات المصنع الخاصة بالجهاز قد تمت استعادتها.

التخلص من الجهاز

التخلص من المعدات الكهربائية والإلكترونية المستهلكة بالمنزل في نهاية عمرها الافتراضي في الاتحاد الأوروبي.

يعني رمز مخلفات المعدات الكهربائية والإلكترونية (WEEE) المستخدم بهذا المنتج أنه لا يجب التخلص منه مع النفايات المنزلية الأخرى ولكن يجب جمعها بشكل منفصل. تتيح لعملائنا فرصة تسليم أجهزتهم المستعملة مجانًا للموزعين بشكل شخصي عند شرائهم منتج جديد.

للحصول على المزيد من المعلومات حول جمع الأجهزة ليتم تفكيكها، يُرجى الاتصال بالسلطة المحلية بمدينة إقامتك أو بخدمة التخلص من النفايات المحلية أو بتاجر التجزئة الذي اشتريت منه المنتج. تقع على عاتق العملاء مسؤولية التخلص من الأجهزة عند انتهاء عمرها الافتراضي وذلك بما يتوافق مع أحكام القانون الحالية، وقد يؤدي عدم الالتزام بذلك إلى فرض الغرامات والخضوع لعقوبات جنائية. سوف يساهم التخلص من هذا المنتج بصورة صحيحة في حماية البيئة والموارد الطبيعية وصحة الإنسان.



100161403_00